



e:NP2	2024. 05
产品名称:	炫光 Honda 标
编号:	08V24-31Y-H000

为确保安装的安全（务必仔细阅读）

警告标志的说明

- 本书中使用以下标志来标明有可能造成操作人员或其他人受伤害的操作，以及有关安装的建议。



危险

不遵从该指示，将导致死亡或者其他严重伤害



警告

不遵从该指示，有可能导致死亡或者其他严重伤害



注意

不遵从该指示，有可能导致受伤

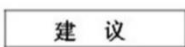

建议

防止导致故障、破损的建议



禁止事项

关于图标

- 使用下列图标来标明安装的位置和操作人员的视线角度。

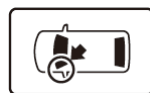

车身对应位置

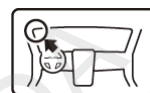

仪表板对应位置

- 使用下列图标来标明操作中必须遵守的事项。



佩戴防护眼镜



带皮手套



双人作业



放置于纸皮箱或毛毯上



除去毛刺



涂抹修补漆后充分干燥



保管好零件（还给客户）



用力压紧粘贴面



使用规定扭力上紧螺丝



垂直安装面操作



使用脱脂洗洁剂清洗

线束操作注意事项



请不要把用品线束与SRS线束扣夹在一起。

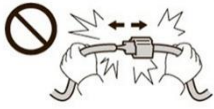

拆卸接线器、端子之类的接线时，请不要用力拉拽线束。

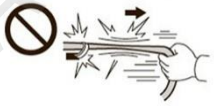

请不要用力拉拽线束。



线束不要夹压在零件中间。



接线器、端子类的接线请用力插入，直到锁紧为止。



从支撑杆拆下的接线器必须接回原位。



用品线束要扣在指定场所，不能松垮。



切断线束胶带的剩余部分。

一般的注意事项

- 请按照安装说明书的记载事项及服务手册中的相关事项和信息进行操作。特别要注意安全。
- 不要划伤、损坏车辆及相关零件。
- 特别要注意夹扣和爪扣的操作。
- 拆卸前应考虑如何装回原样，先确认安装时的状态后才开始拆卸零件。

安装电装零件的注意事项

- 进行安装操作时必须请先断开车辆电瓶的负极端子。

关于本用品的注意事项

- 螺栓、螺丝等必须使用本说明书的指定零件。否则，随意使用类似的零件有可能导致故障发生。

组成配件

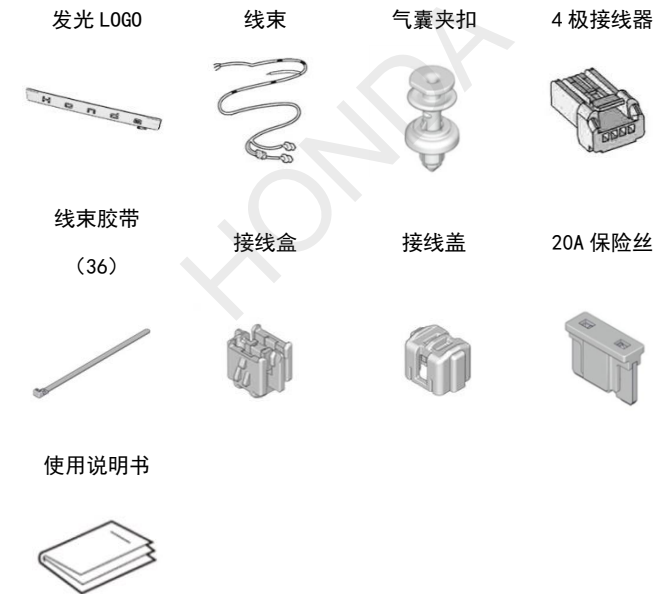

必要工具/用具

- 一字螺丝刀
- 十字螺丝刀
- 脱脂洗洁剂
- 抹布
- 棘轮
- 套筒
- 夹扣拔取器
- 锯子
- 胶布
- 包封胶布
- 卡尺
- 绝缘胶布
- 夹扣拔取器

安装方法和顺序

脱脂洗洁剂的清洗方法

- 把脱脂洗洁剂涂抹在抹布上，把安装面上的油脂、垃圾、污垢全部擦拭干净。

建议

- 请不要把脱脂洗洁剂直接涂抹在安装面。
- 请充分干燥后才进行粘贴操作。



电瓶负极端子的拆卸

1. 断开电瓶的电源前请执行图示的操作。
2. 记录车辆各电子单元的设置，包括音响/导航系统的防盗密码。
3. 拆下电瓶的负极端子。

建议

- 关闭点火开关后，等待 3 分钟才能拆下电瓶的负极端子。

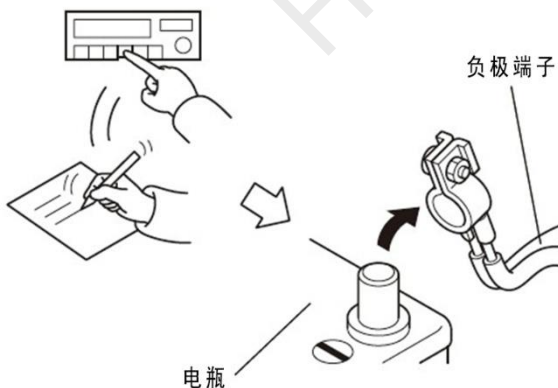

车辆部件的拆卸

4. 拆出驾驶席仪表板下护板。

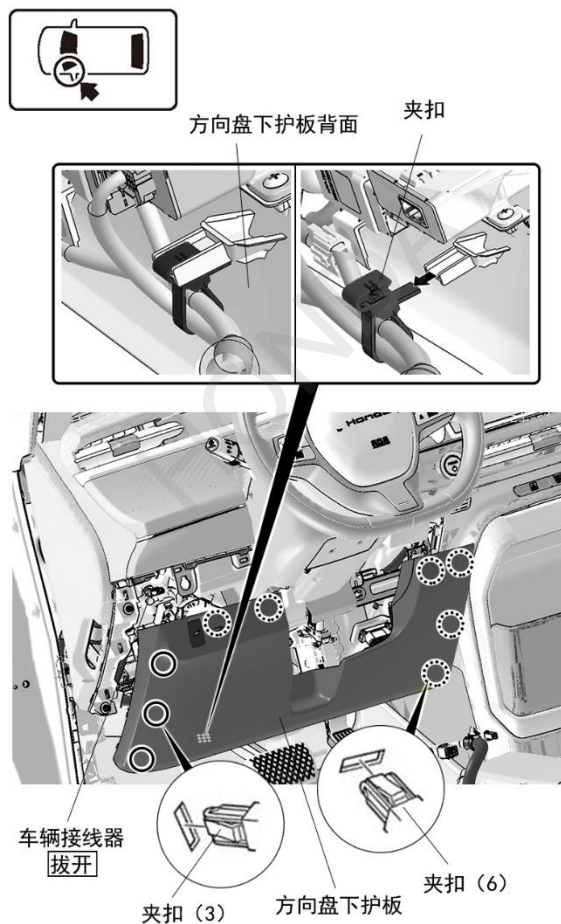

5. 拆出左前侧踏板饰件。

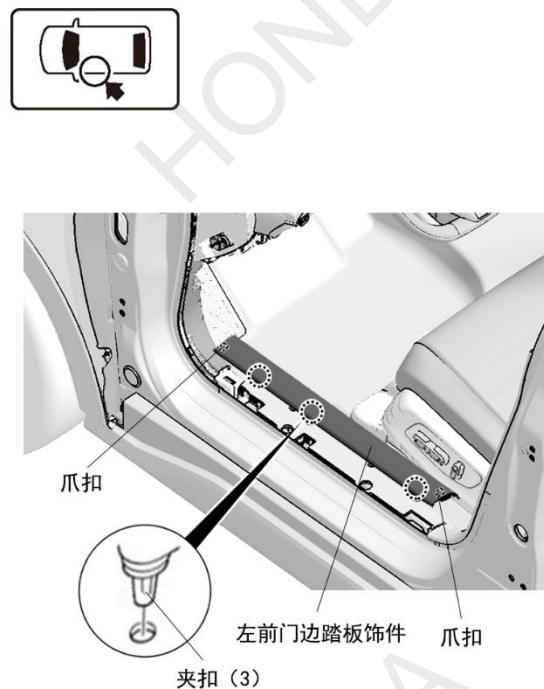

6. 拆出左前侧饰板。

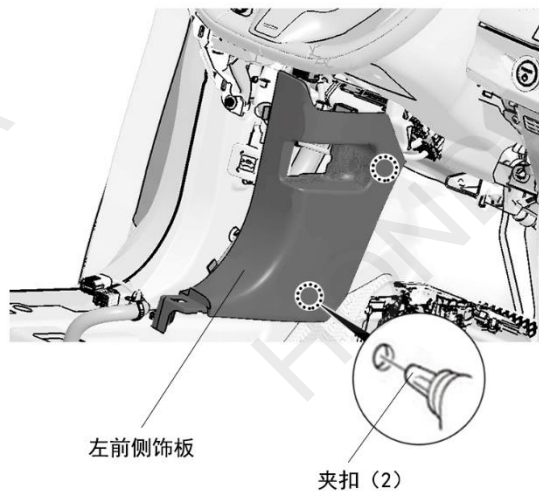
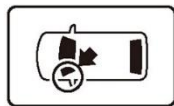

7. 抬起车辆后排坐垫。

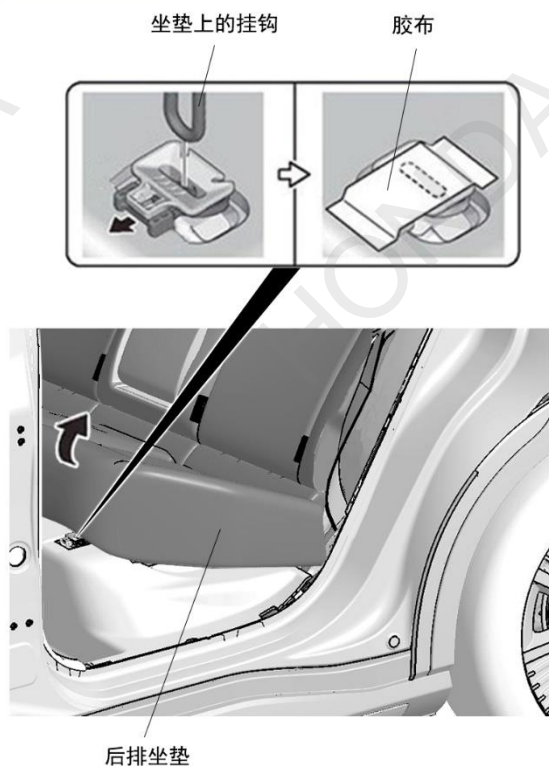
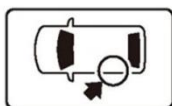

8. 拆出左后侧踏板饰件。

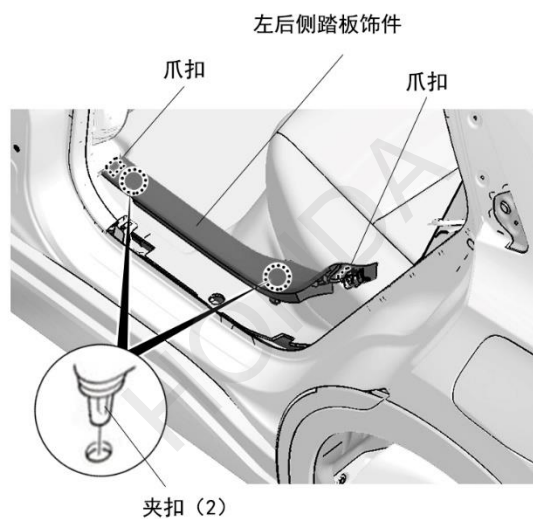
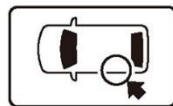

9. 拆出左侧 B 柱下护板。

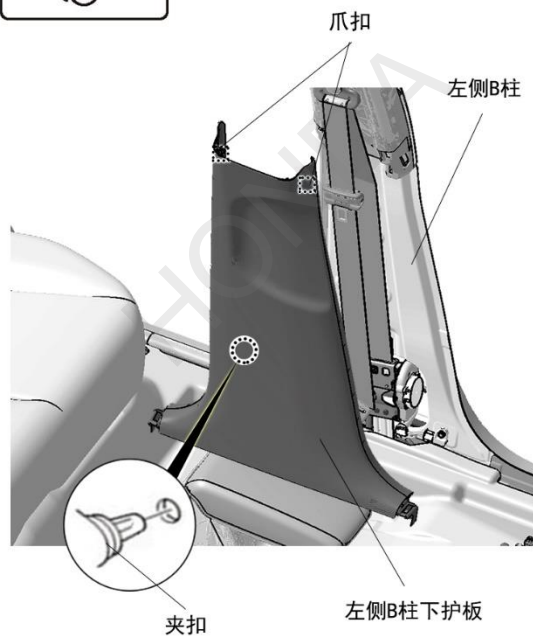

10. 打开尾门，取出尾箱行李遮挡盖。

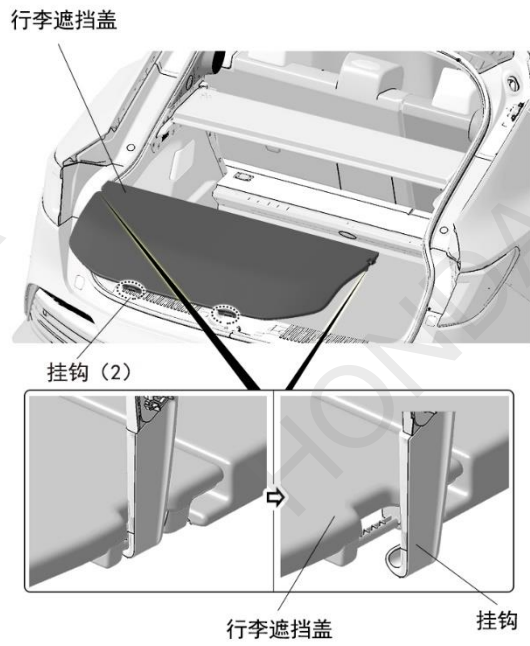

11. 取出尾箱行李遮挡盖。

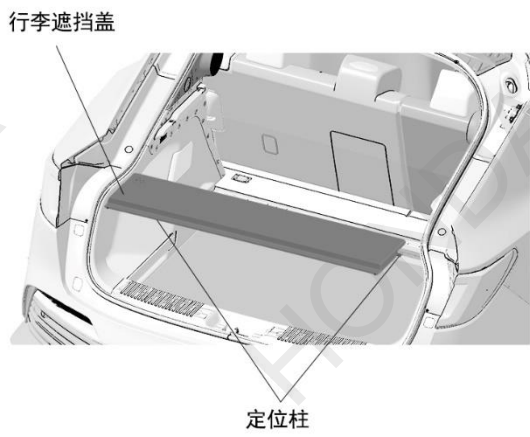

12. 取出尾箱垫板。

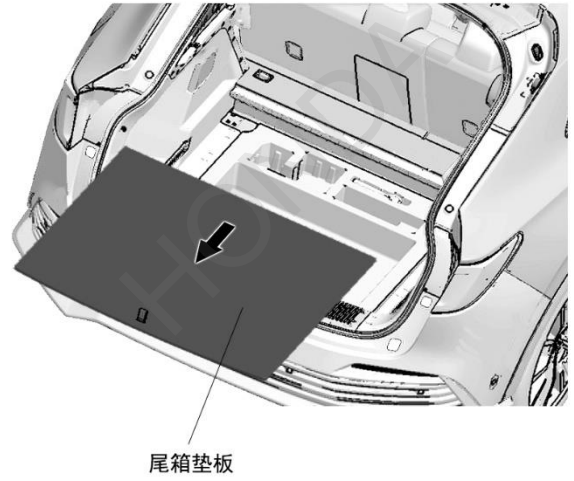
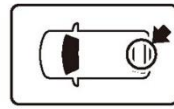

13. 取出尾箱工具箱。

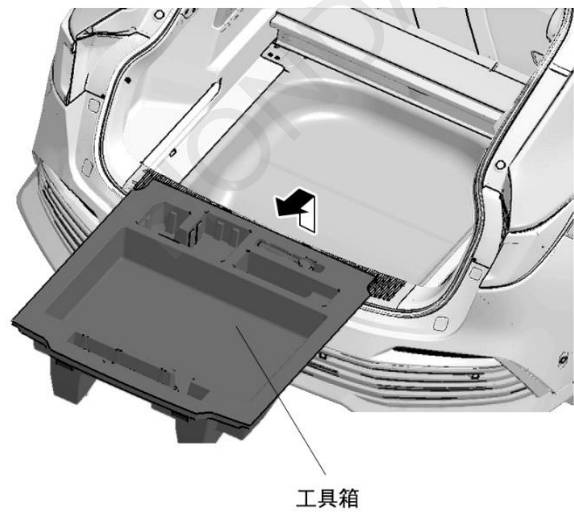

14. 放倒后排座椅靠背。

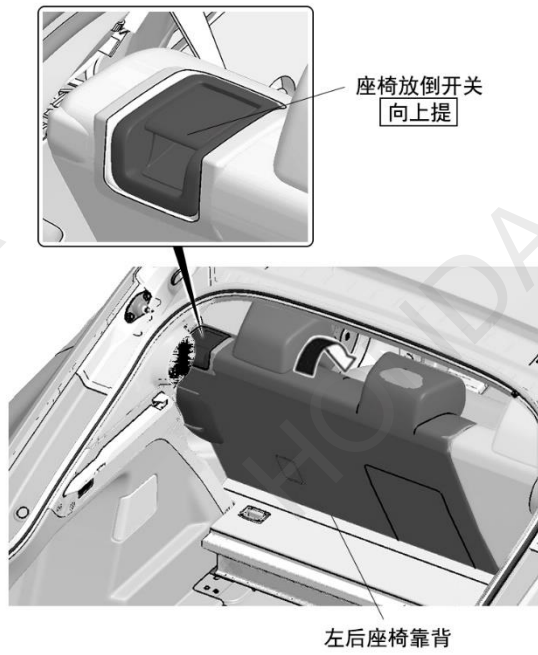

16. 拆出座椅靠背下饰件。

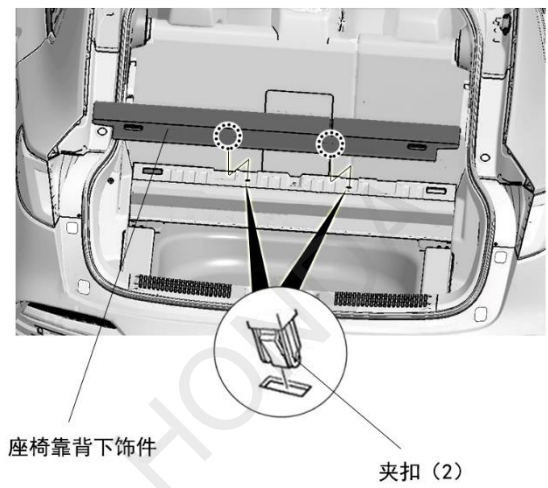

15. 拆出后排座椅靠背下的固定钩。

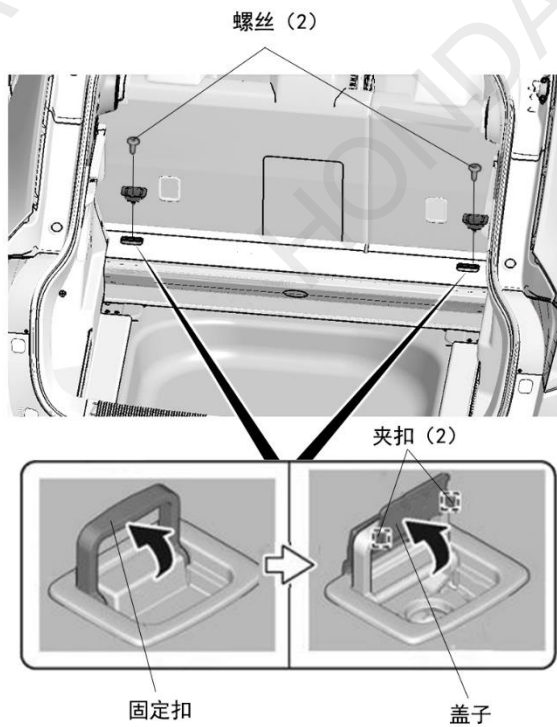

17. 拆出座椅靠背下的地毯盖板。

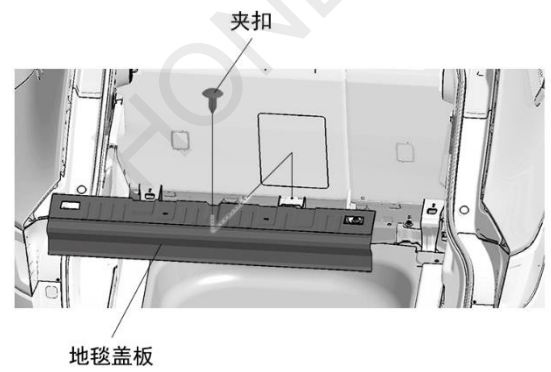

18. 拆出后尾箱饰件。

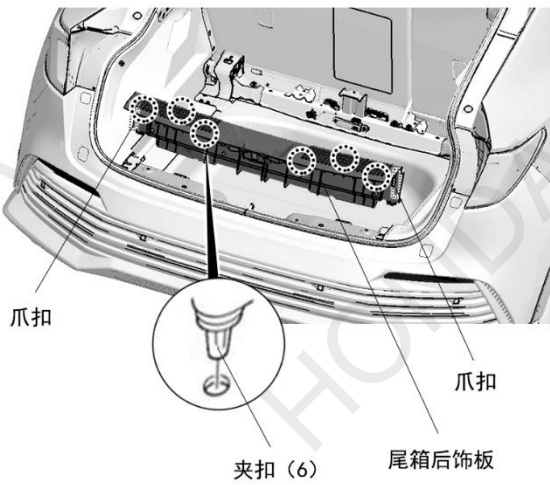

19. 拆出车辆夹扣。

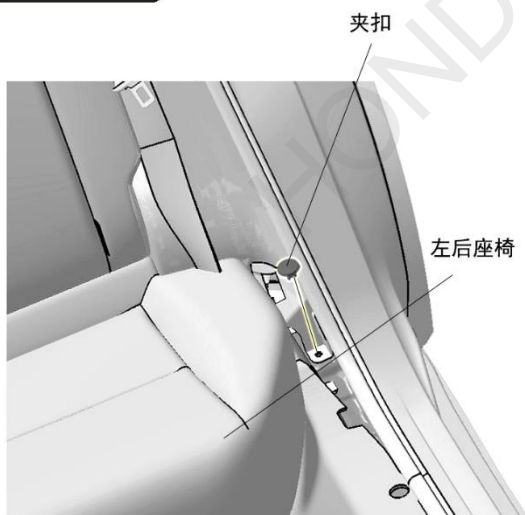
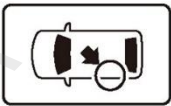

20. 拆出后尾箱左侧内衬板。

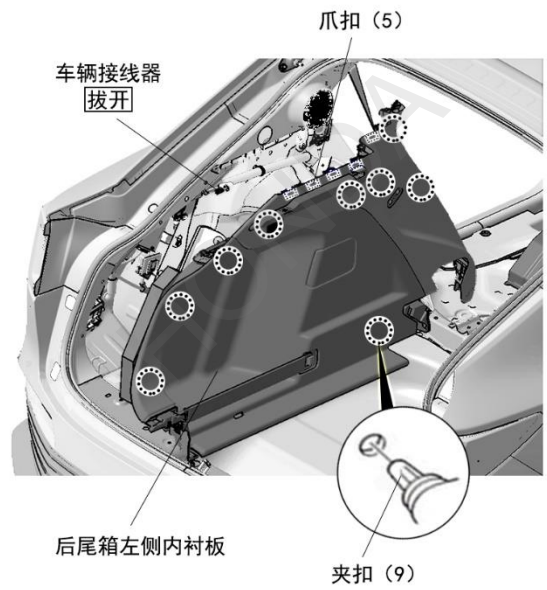
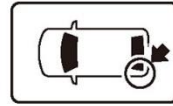

21. 拉开尾部顶棚饰板。

建议

- 操作时注意不要在车顶饰板上留下折痕。

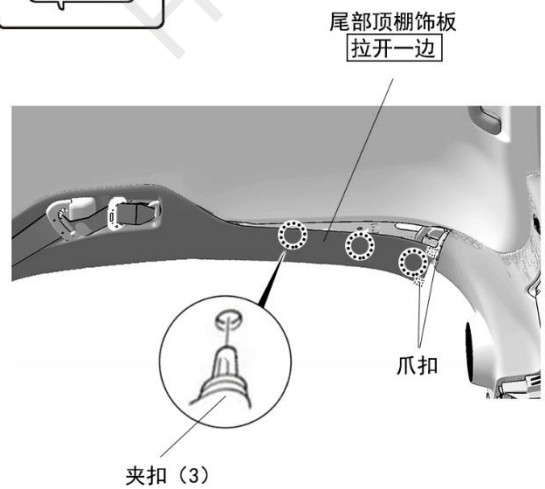
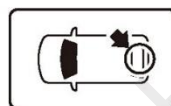

22. 使用橡胶锤轻击 C 柱饰板推入夹扣。

建议

- 请用橡胶锤垂直轻击 C 柱。

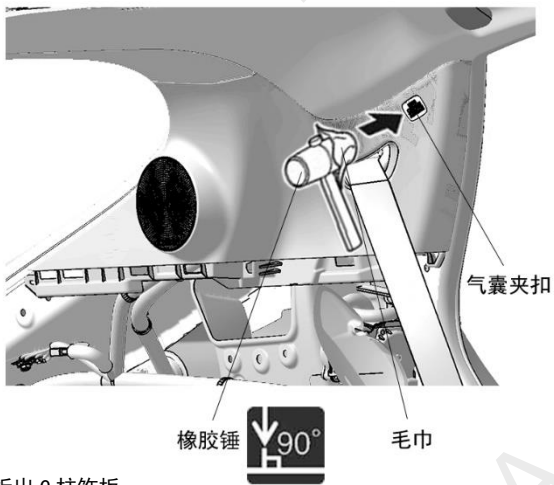
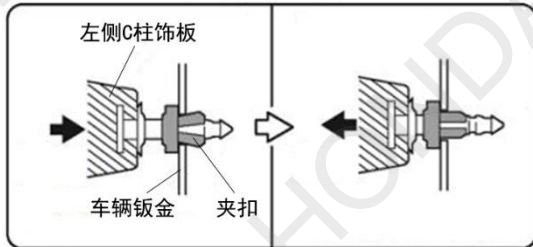
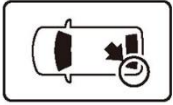

23. 拆出 C 柱饰板。

注意

- 复原操作时，请更换饰板上的气囊夹扣。

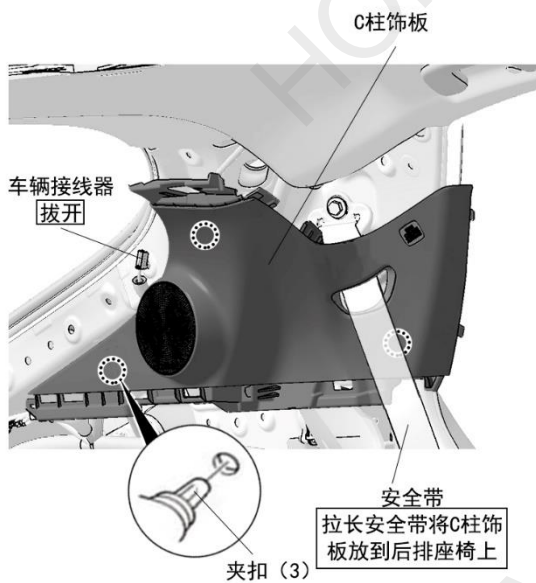

24. 打开尾门，拆出尾门内衬板。

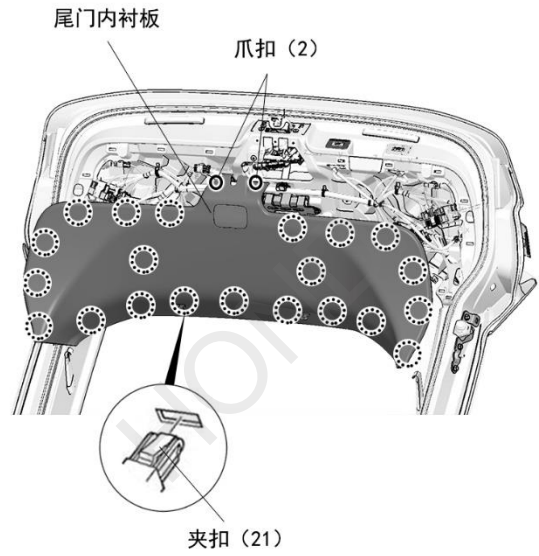

25. 拆出车辆螺母。

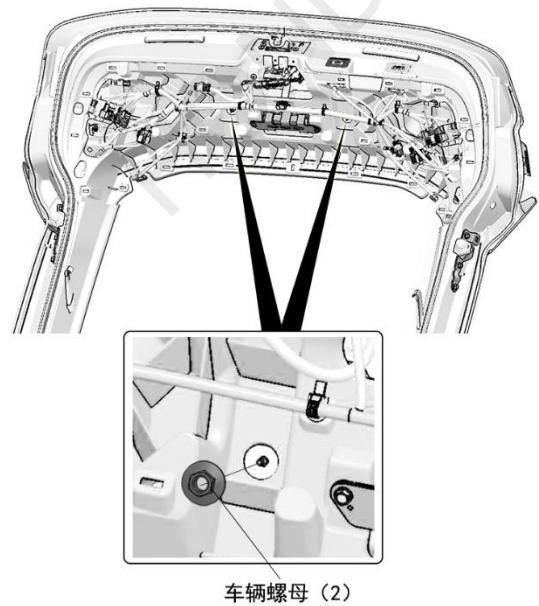

26. 关闭尾门，拆出尾门饰件。

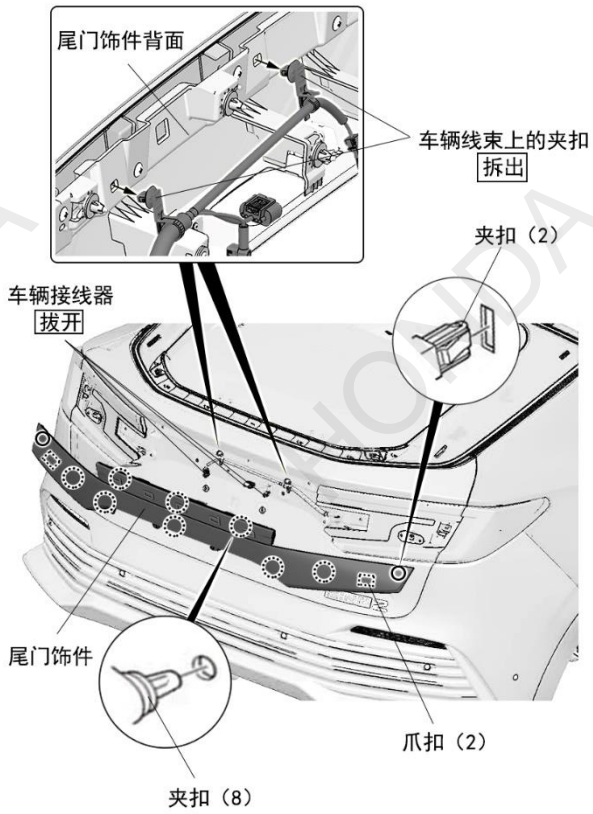

27. 从尾门饰件上拆出后 LOGO 标。

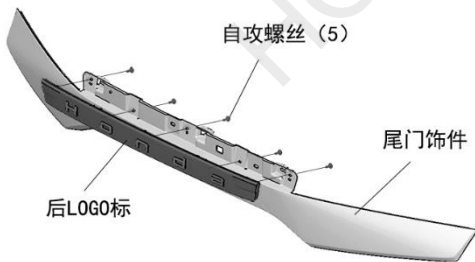

28. 在尾门饰件上做记号定位，沿记号裁切尾门饰件的筋位。

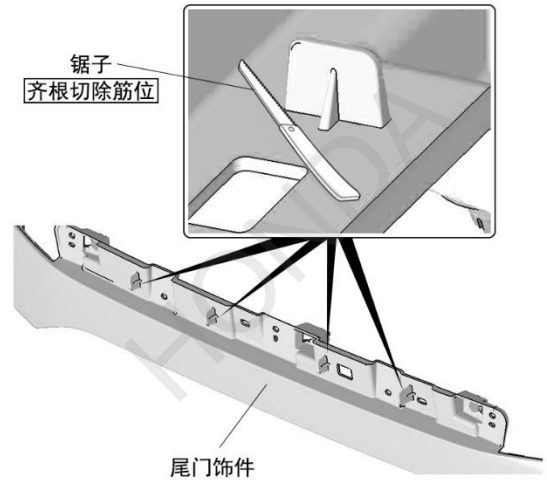

29. 将后发光 LOGO 标固定到尾门饰件上。

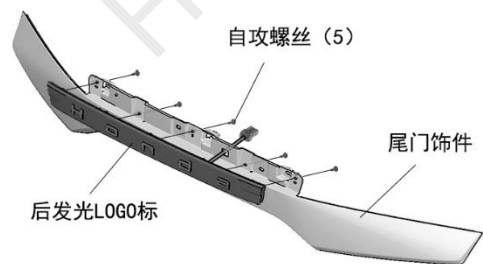

线束的安装

30. 将线束的 2 个 4 极接线器插入车辆预留接线器。

⚠ 注意

- 注意区分 2 个 4 极接线器的插入位置，插反将导致产品无法使用。

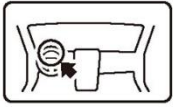

红色导线连接的4极接线器连接处

20A保险丝安装位置
【第1行第10列】

【保险丝盒】

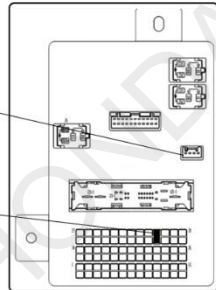

线束红色导线连接的4极接线器
插入车辆预留4极接线器
【注意插入位置，不要与保险丝盒下部的4极接线器对接】

线束胶带 (2)

线束A的2A保险丝

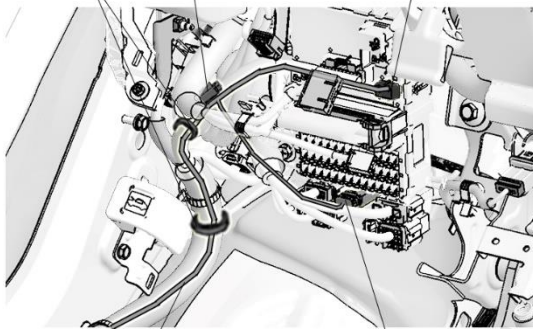

线束A

线束灰色导线连接的4极接线器
插入车辆预留4极接线器

31. 沿车辆线束整理铺放线束。

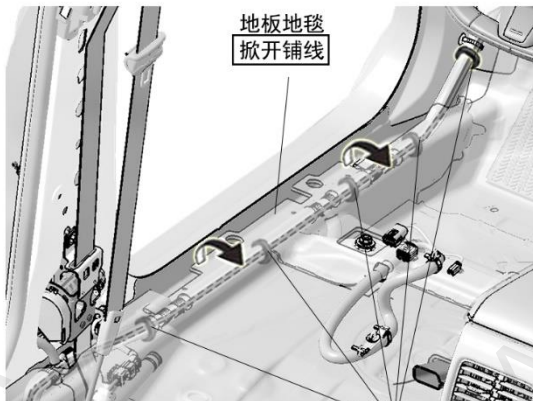
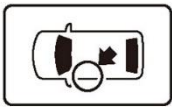

地板地毯
掀开铺线

线束胶带 (5)

32. 沿车辆线束整理铺放线束。

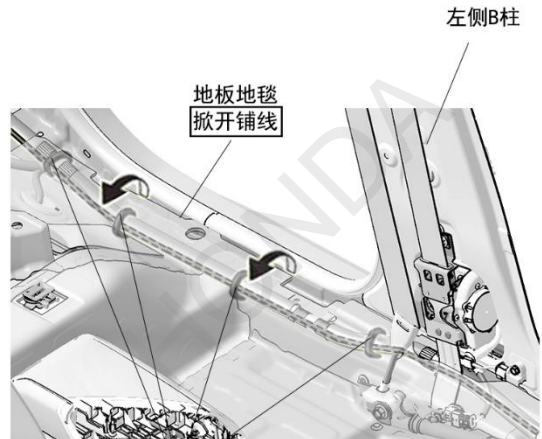
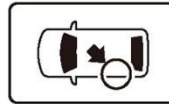

左侧B柱

地板地毯
掀开铺线

线束胶带 (4)

33. 沿车辆线束整理铺放线束。

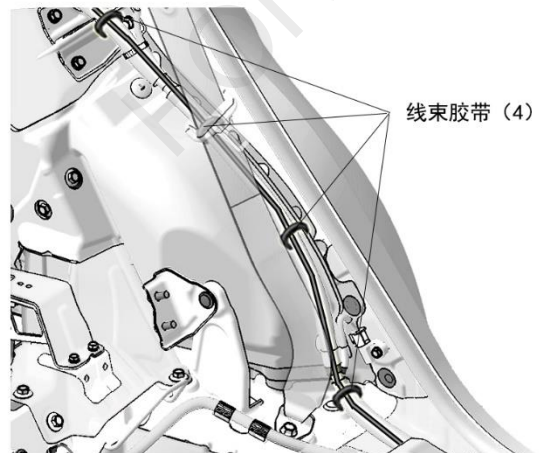

线束胶带 (4)

34. 沿车辆线束整理铺放线束。

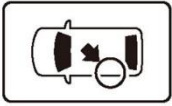

线束胶带 (2)

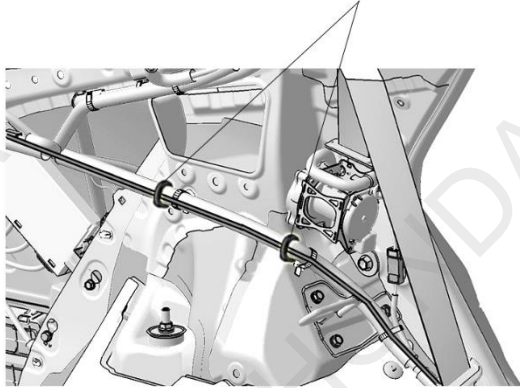

35. 沿车辆线束整理铺放线束。

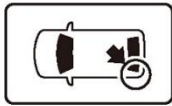

车辆钣金孔

线束胶带 (4)

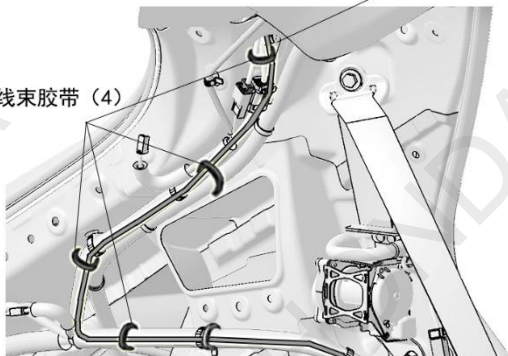

36. 打开尾门，拆出左侧车辆防水塞。

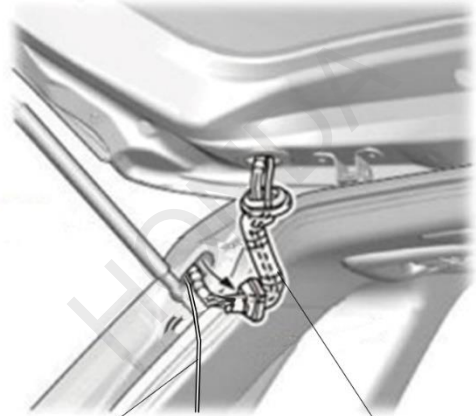
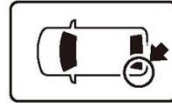

线束

尾门左侧防水塞

37. 使用铁丝穿过防水塞。

38. 将铁丝与线束连接在一起。

注意

- 铁丝不要损伤防水塞。
- 不要损伤车辆线束。

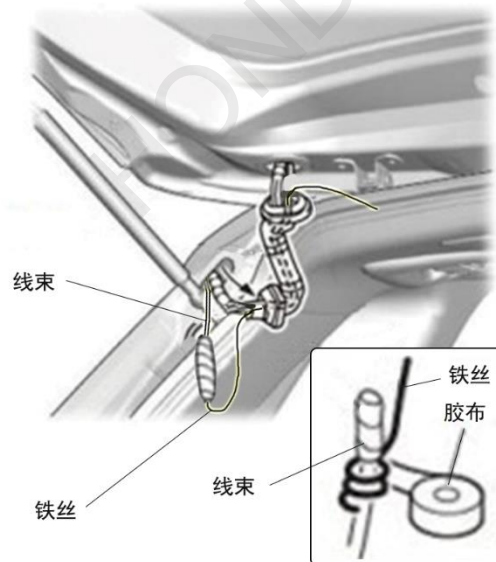

线束

铁丝

线束

铁丝

胶布

39. 将线束穿过防水塞。

40. 将铁丝从尾门左侧防水塞孔穿入到尾门。

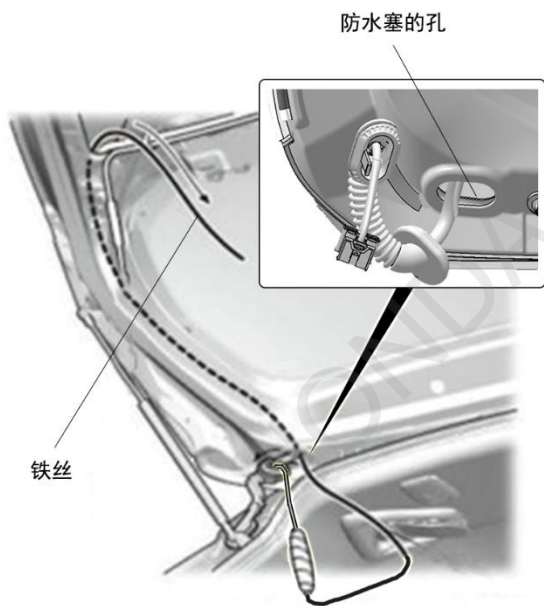

42. 整理铺放线束，拔出车辆 12 极接线器。

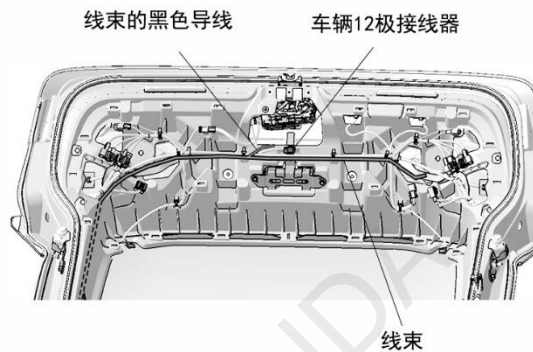

43. 剪开车辆 12 极接线器的胶布。

建议

- 注意不要损伤线束。

41. 整理铺放好线束

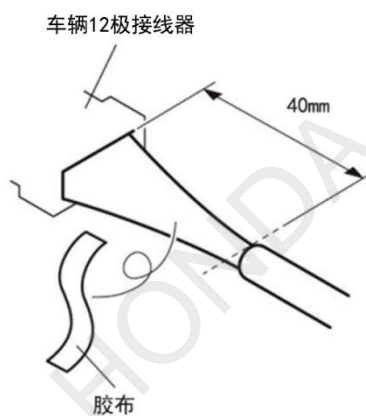
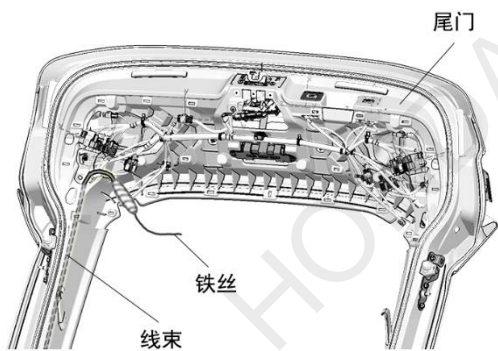

44. 连接线束的黑色导线与车辆 12 极接线器。

建议

- 附近有多根相同颜色注意不要弄错导线的接线位置。

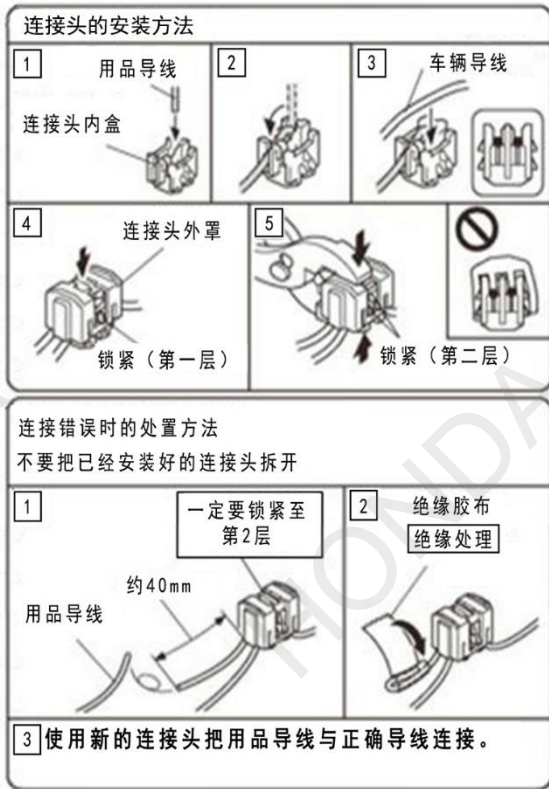
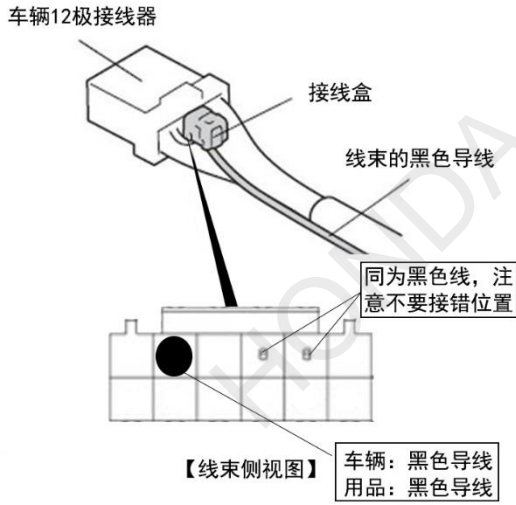

45. 固定线束的黑色导线, 把车辆12极接线器复原。

建议

- 把车辆线束的软管和胶布都包裹住。

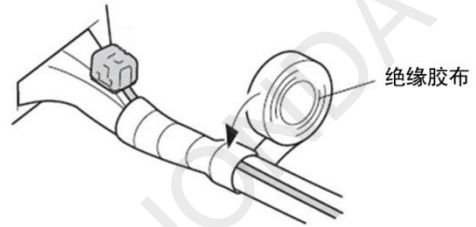

46. 整理铺放并固定线束。

注意

- 铁丝不要损伤防水塞。
- 不要损伤车辆线束。

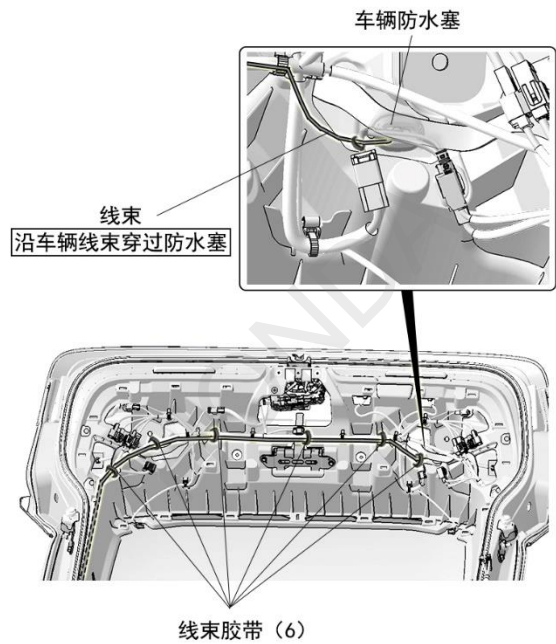

47. 拆开铁丝与线束上的胶布。
48. 将线束上的接线端子插入到附件 4 极接线器上。

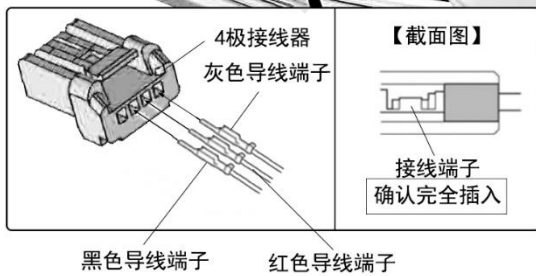
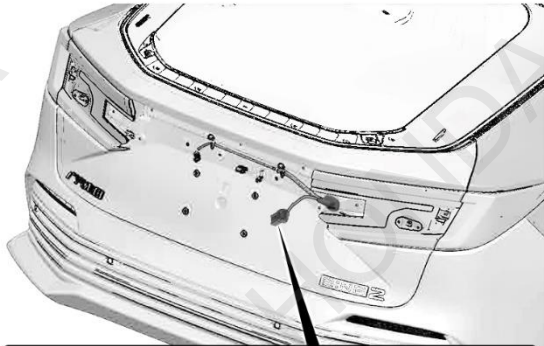
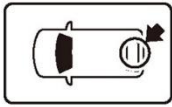

49. 将固定好后发光 LOGO 标的尾门饰件安装到尾门上。

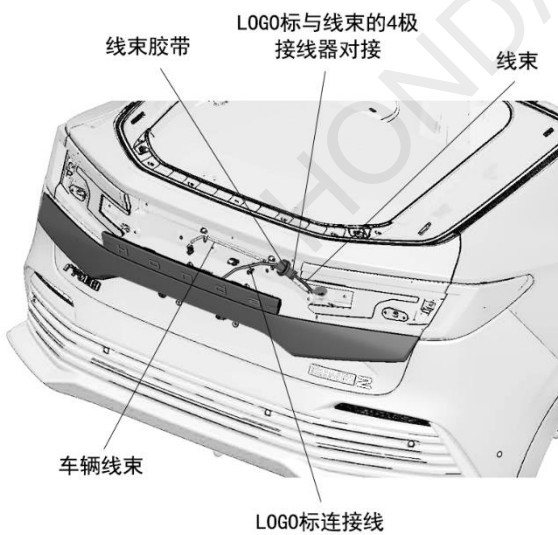

安装确认

50. 确认配线和安装没有异常。

建议

- 确认没有强行拉拽、夹塞、夹住线束。
- 确认夹扣和线束扎带安装牢固，没有遗漏。

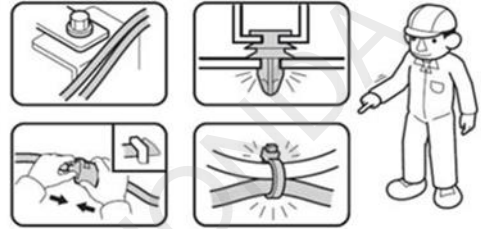

复原作业

51. 把拆卸下来的车辆零件按原样装回。

建议

- 注意不要损伤车辆零件，夹住线束。
- 必须牢固安装夹扣、爪扣等，不能凸起。

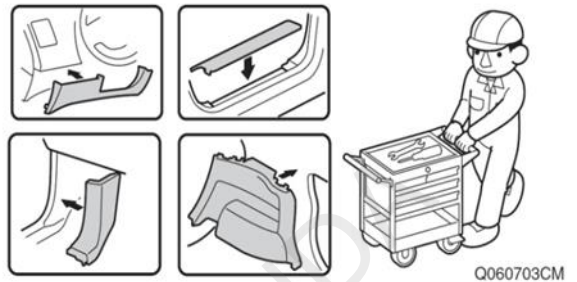

动作确认

52. 把电池的负极端子重新接回。



53. 参照使用说明书，确认LOGO标功能。
54. 确认电装产品及电子系统的运转正常。
55. 恢复各单元的安装前的设置状态。

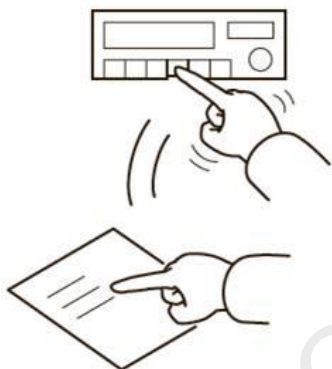

维修保养

保险丝的位置

- 2A 保险丝的位置请参照安装步骤 30。

请把下列物品交付用户

- 使用说明书