



产品名称:	ACCORD 之翼
编号:	08V27-30A-Y00

为确保安装的安全（务必仔细阅读）

警告标志的说明

- 本书中使用以下标志来标明有可能造成操作人员或其他人受伤害的操作，以及有关安装的建议。



危险

不遵从该指示，将导致死亡或者其他严重伤害



警告

不遵从该指示，有可能导致死亡或者其他严重伤害



注意

不遵从该指示，有可能导致受伤

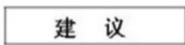

建议

防止导致故障、破损的建议



禁止事项

关于图标

- 使用下列图标来标明安装的位置和操作人员的视线角度。

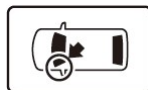

车身对应位置



仪表板对应位置

- 使用下列图标来标明操作中必须遵守的事项。



佩戴防护眼镜



带皮手套



双人作业



放置于纸皮箱或毛毯上



除去毛刺



涂抹修补漆后充分干燥



保管好零件（还给客户）



用力压紧粘贴面



使用规定扭力上紧螺丝



垂直安装面操作



使用脱脂洗洁剂清洗

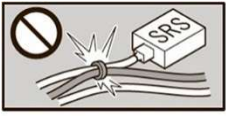

请不要把用品线束与SRS线束扣夹在一起。



拆卸接线器、端子之类的接线时，请不要用力拉拽线束。

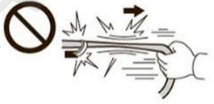

请不要用力拉拽线束。



线束不要夹压在零件中间。



接线器、端子类的接线请用力插入，直到锁紧为止。



从支撑杆拆下的接线器必须接回原位。



用品线束要扣在指定场所，不能松垮。

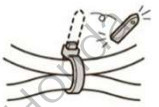

切断线束胶带的剩余部分。

线束操作注意事项 一般的注意事项

- 请按照安装说明书的记载事项及服务手册中的相关事项和信息进行操作。特别要注意安全。
- 不要划伤、损坏车辆及相关零件。
- 特别要注意夹扣和爪扣的操作。
- 拆卸前应考虑如何装回原样，先确认安装时的状态后才开始拆卸零件。

安装电装零件的注意事项

- 进行安装操作时必须请先断开车辆电瓶的负极端子。

关于本用品的注意事项

- 螺栓、螺丝等必须使用本说明书的指定零件。否则，随意使用类似的零件有可能导致故障发生。
- 安装以及粘贴操作请不要在太阳直射的地方，多尘的地方进行。
- 粘贴时必须保证粘贴面的温度在 15~40°C。
- 特别是低温时会导致双面胶带粘性降低，此时必须先加热粘贴面。
- 粘贴时用力压紧，但是要避免损坏用品以及车辆零件。
- 请不要拔出双面胶重新再贴。否则会造成破损，或者双面胶和贴膜不能充分粘紧。
- 安装后 24 小时之内请不要让安装位置沾水。

组成配件

迎宾毯灯-L

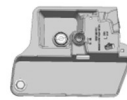

旁线夹 (2)



迎宾毯灯-R

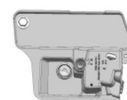

扎带 (10)



车身连接线束



M6 螺栓 (2)



必要工具/用具

- 十字螺丝刀
- 绝缘胶布
- 内六角扳手

安装方法和顺序

脱脂洗洁剂的清洗方法

- 把脱脂洗洁剂涂抹在抹布上，把安装面上的油脂、垃圾、污垢全部擦拭干净。

建议

- 请不要把脱脂洗洁剂直接涂抹在安装面。
- 请充分干燥后才进行粘贴操作。



电瓶负极端子的拆卸

1. 断开电瓶的电源前请执行图示的操作。
2. 记录车辆各电子单元的设置，包括音响/导航系统的防盗密码。
3. 拆下电瓶的负极端子。

建议

- 关闭点火开关后，等待 3 分钟才能拆下电瓶的负极端子。

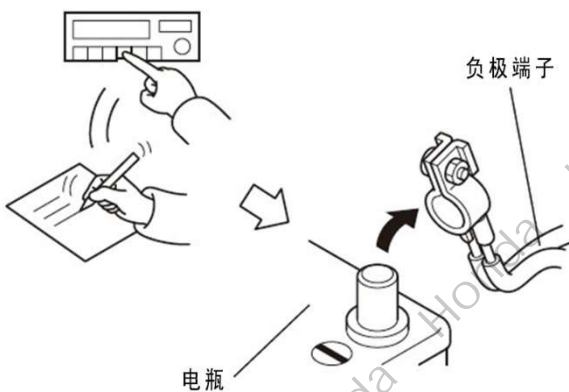

4. 拉开左前 A 柱饰件。

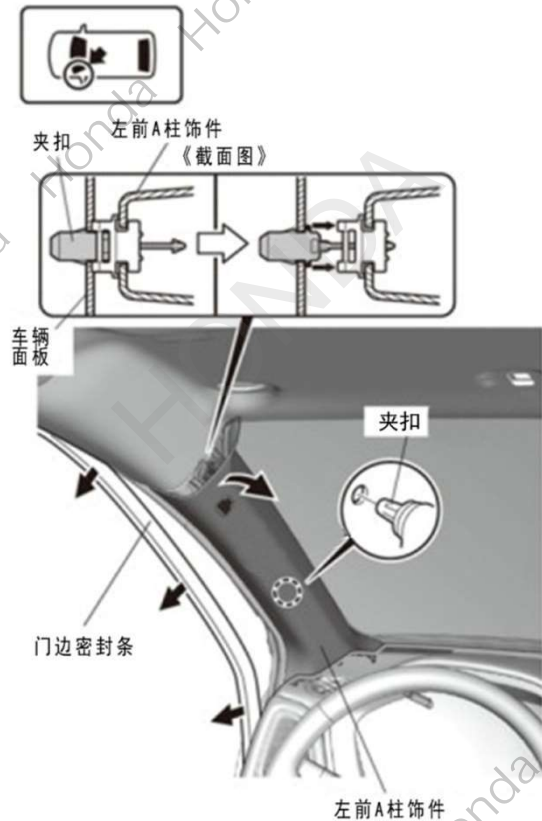

5. 塞入抹布铺垫好。



6. 拆出左前 A 柱饰件。



7. 拆出夹扣。



8. 拆出驾驶席仪表板下护板。

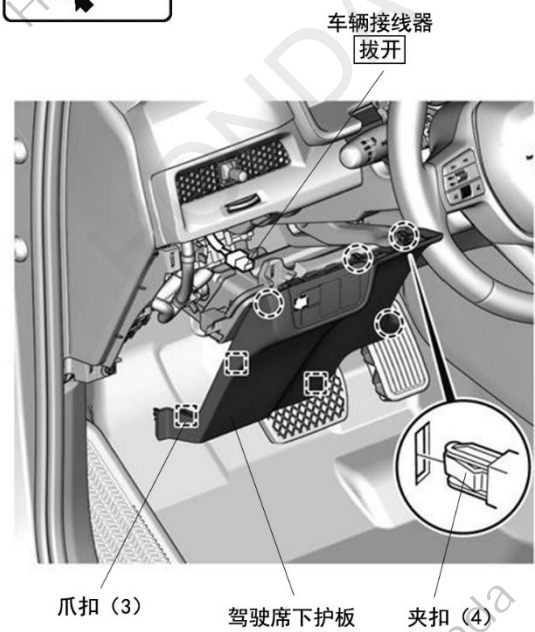
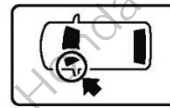

9. 拆出驾驶席左侧下护板。

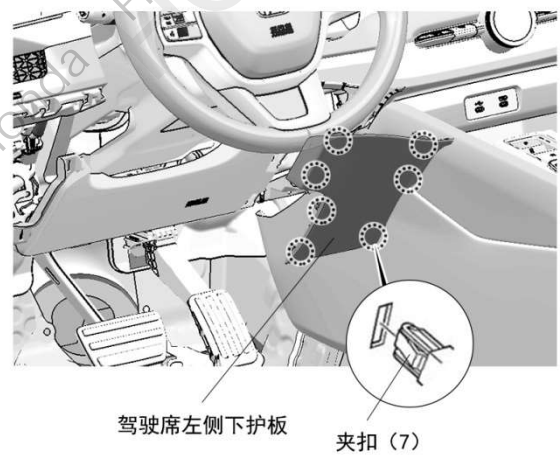

10. 拆出左前门边踏板饰件。

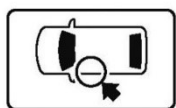

爪扣 (3) 左前门边踏板饰件

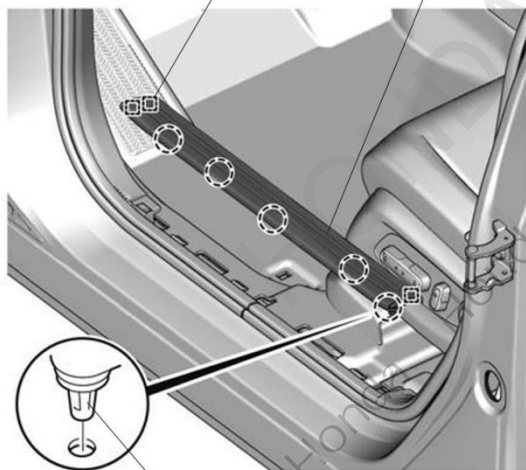

夹扣 (4)

11. 拆出左前侧饰板。

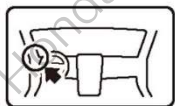

脚下灯
配备车型

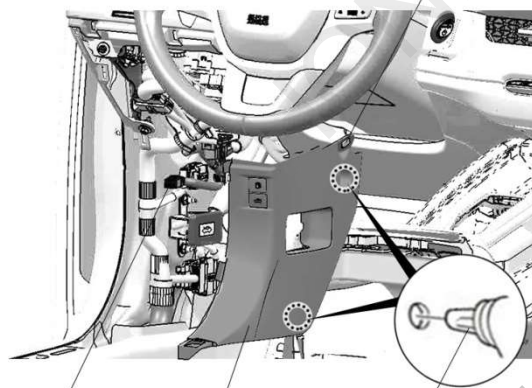

车辆接线器
拨开

左前侧饰板

夹扣 (2)

12. 拆出副驾驶席底板。

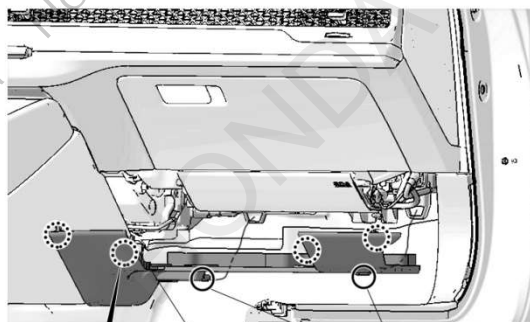
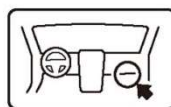

定位销 (2)

副驾驶席底板

夹扣 (4)

13. 拆出右前门边踏板饰件。

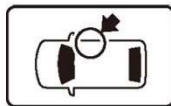

右前门边踏板饰件

爪扣 (3)

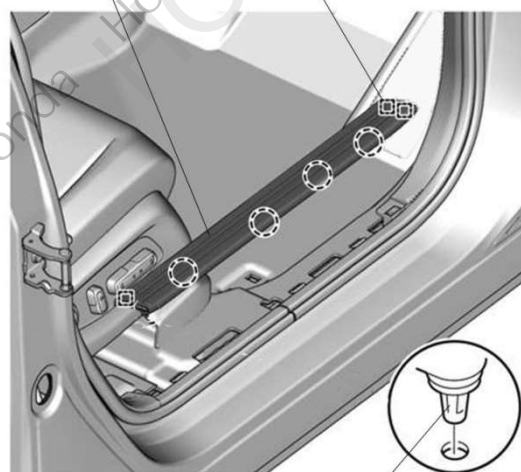

夹扣 (4)

14. 拆出右前侧饰板。

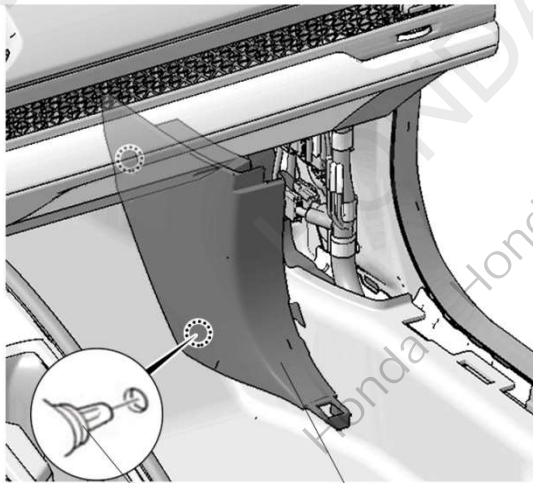
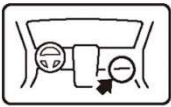

夹扣 (2) 右前侧饰板

灯体的安装步骤

15. 找到驾驶底盘侧裙固定饰件位置。

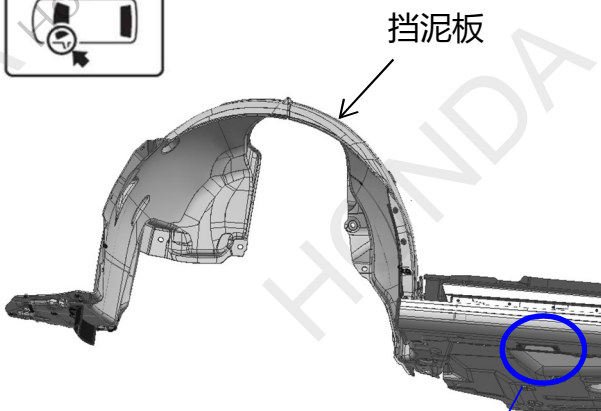

底盘侧裙饰件

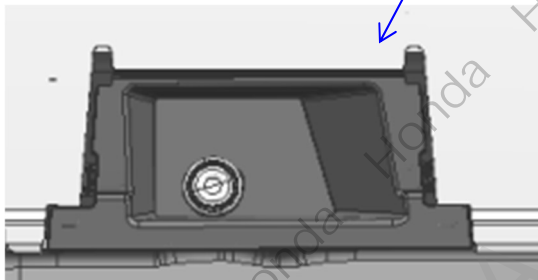

16. 拆出底盘侧裙饰件上的卡扣以及底盘护板螺钉

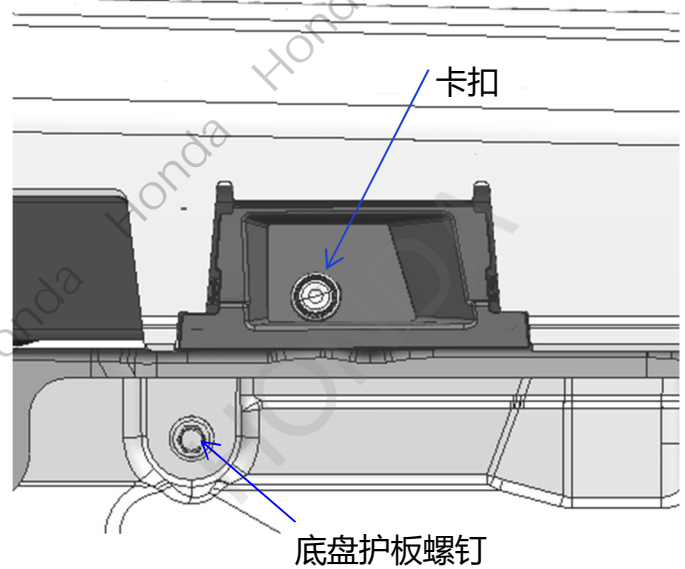

17. 用刀沿着边缘将饰件弯折区域切除。

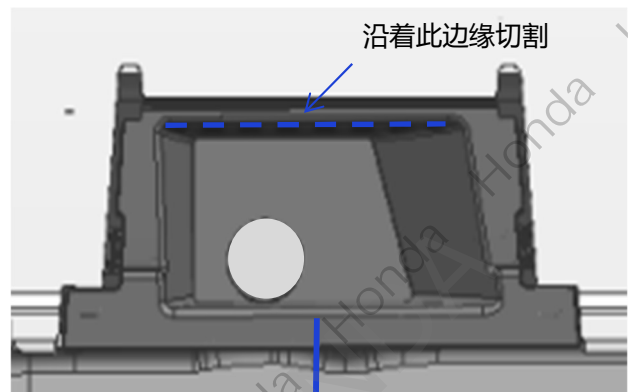

切除后的状态

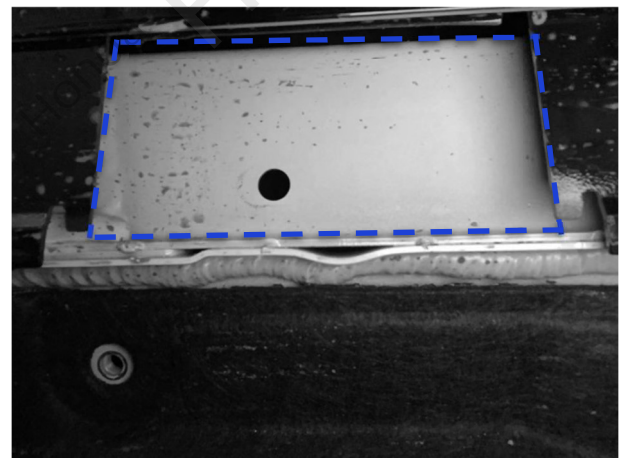

18. 将底盘上的橡胶塞拔出，作为线束过孔。

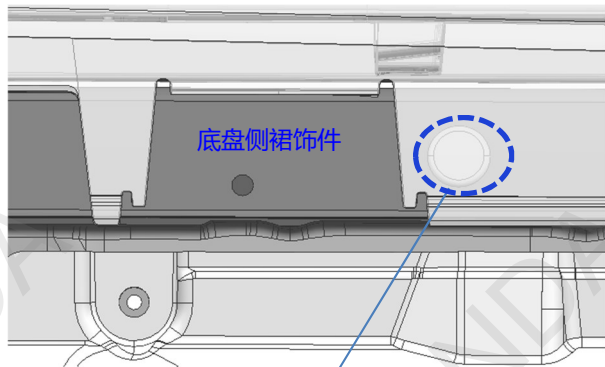

19. 将灯体线束从下往上穿过橡胶塞孔位。

建议：可以借用铁丝绑住灯体线束，以便更快速穿过。

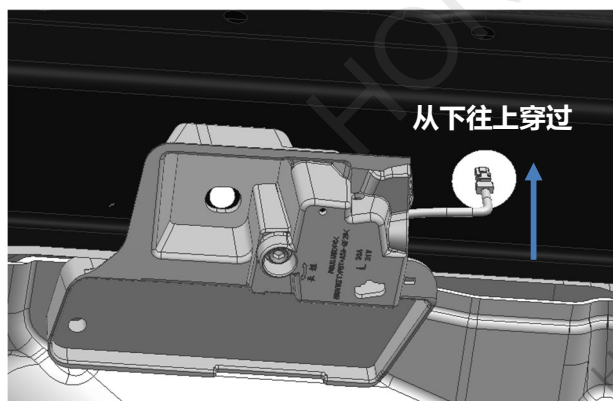

20. 灯体线束从门边踏板饰件第二颗卡扣孔穿出来。



左前门边踏板饰件

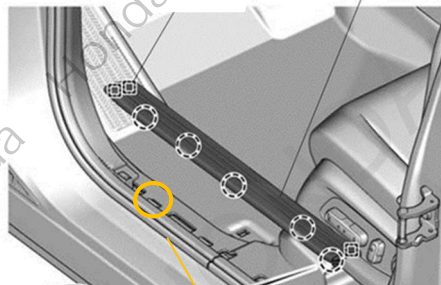

21. 移除门边踏板饰件背面的第二颗卡扣。



爪扣 (3) 左前门边踏板饰件

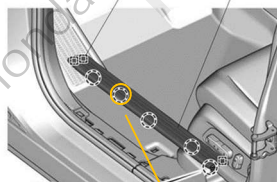

此卡扣移除后不再复原

22. 将灯体线束绕到凹槽内卡紧（防止线束夹伤）。



23. 固定灯体。

将原车卡扣装回

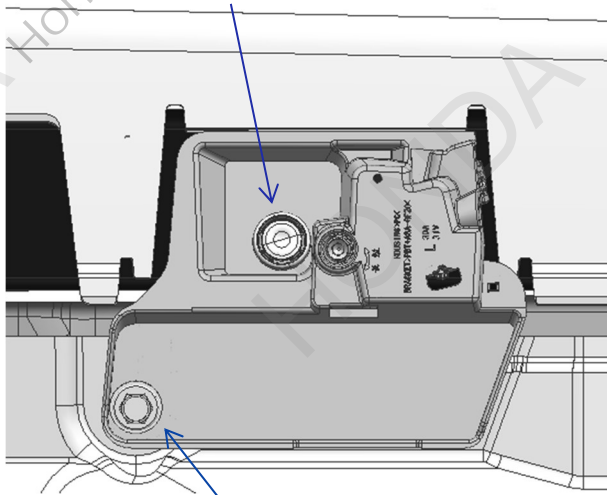

使用附件包的 M6 螺栓固定

24. 另一侧也进行相同操作。

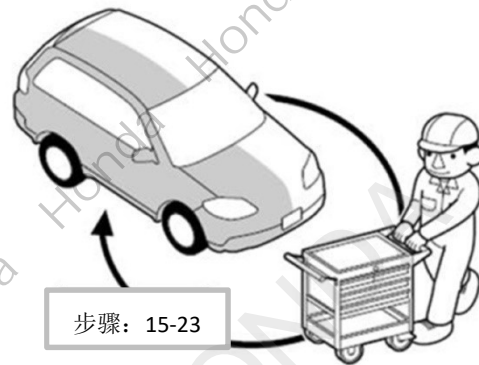

用品车身连接线束与车辆 24 极接线器连接

25. 整理铺放线束，拔出车辆 24 极接线器。

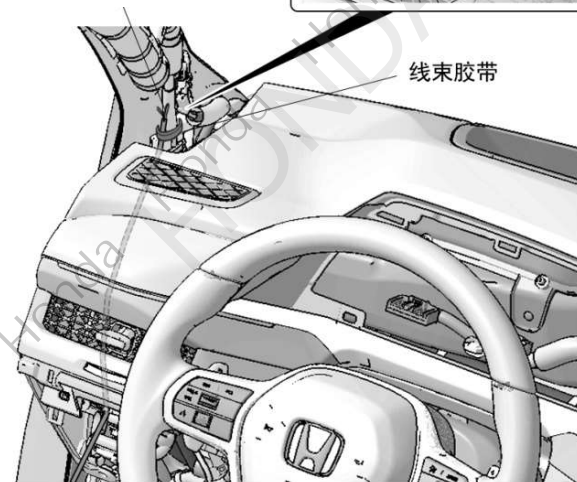
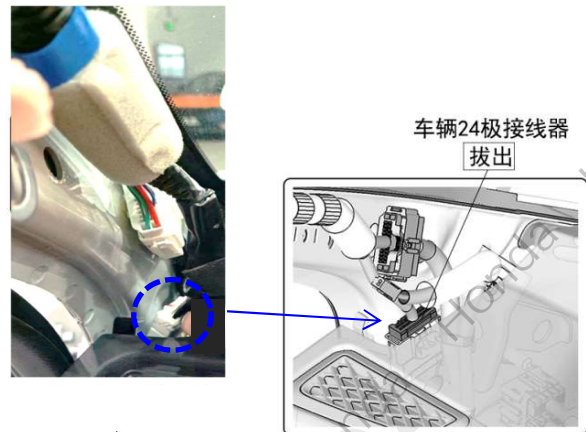

26. 用品车身连接线束接口定义。



27. 剪开车辆 24 极接线器的胶布。

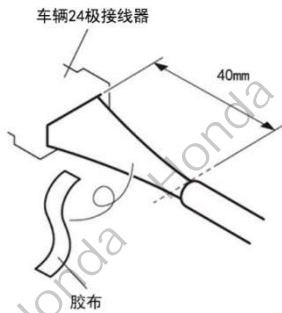

28. 用品车身连接线束的黑色导线连接车辆 24 极的浅绿色、用品车身红色线与车辆 24 极接线器红色线分别相连。

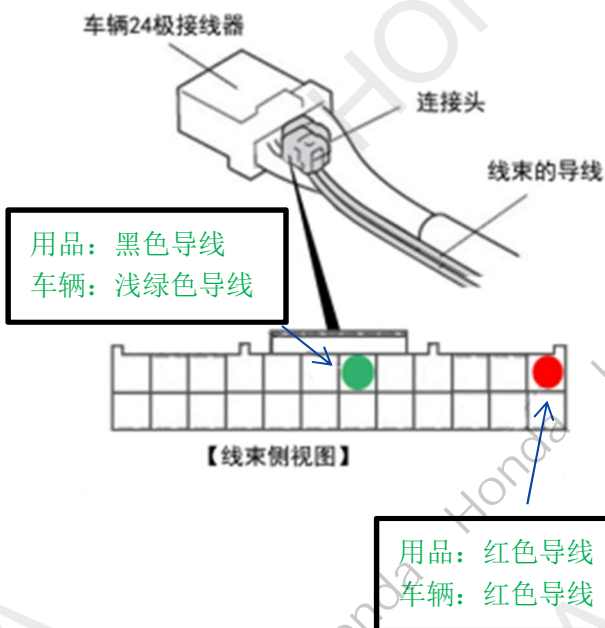

线夹使用方法



29. 固定线束的导线，把车辆 24 极接线器复原。

建议

- 把车辆线束的软管和胶布都包裹住。

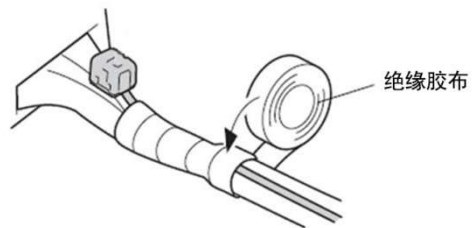

30. 将灯体连接器与用品线束主驾驶侧线束连接器对插。



31. 副驾驶侧进行走线。

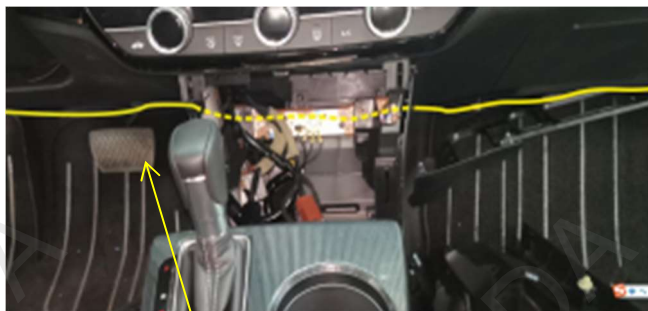

从中控脚窝底部空隙穿过

32. 整理铺放线束。

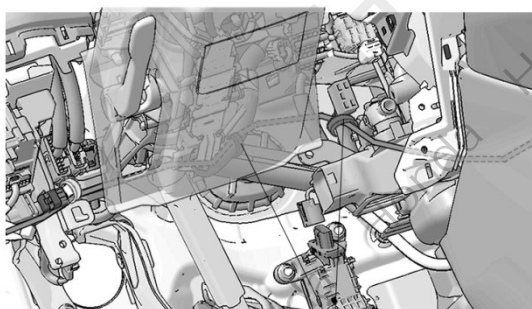

线束胶带 (2)

33. 确认配线和安装没有异常。

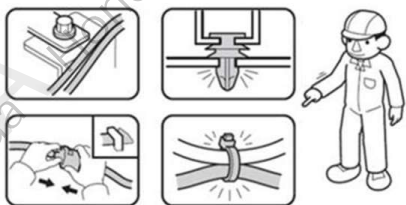

复原作业

34. 把拆卸下来的车辆零件按原样装回。



动作确认

35. 把电瓶的负极端子重新接回。

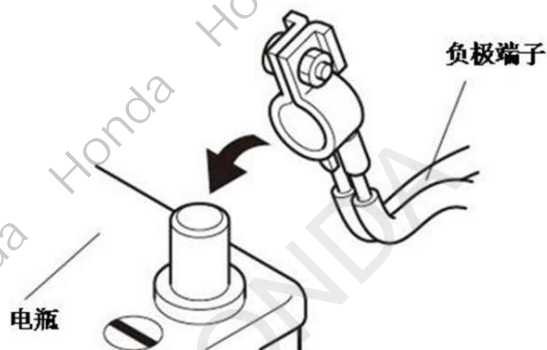

36. 迎宾毯灯功能确认。

确认打开左/右侧车门时迎宾毯灯亮, 关闭车门 30S 后 熄灭。

车辆检查

37. 确认电装产品及电子系统的运转正常。

38. 恢复各单元的安装前的设置状态。

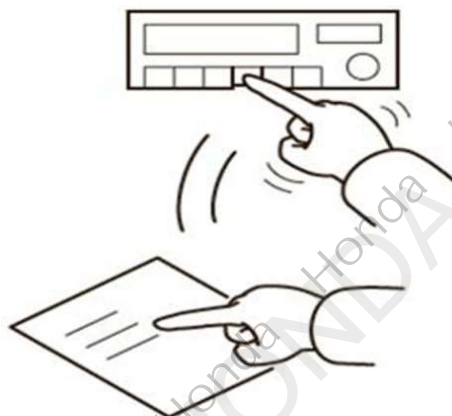

维修保养

保险丝的位置

• 1A 保险丝的位置请参照“安装步骤 26”。