

产品名称	ELYSION HIFI 音响
产品编号	08A55-TAE-Y00

### 安装位置图

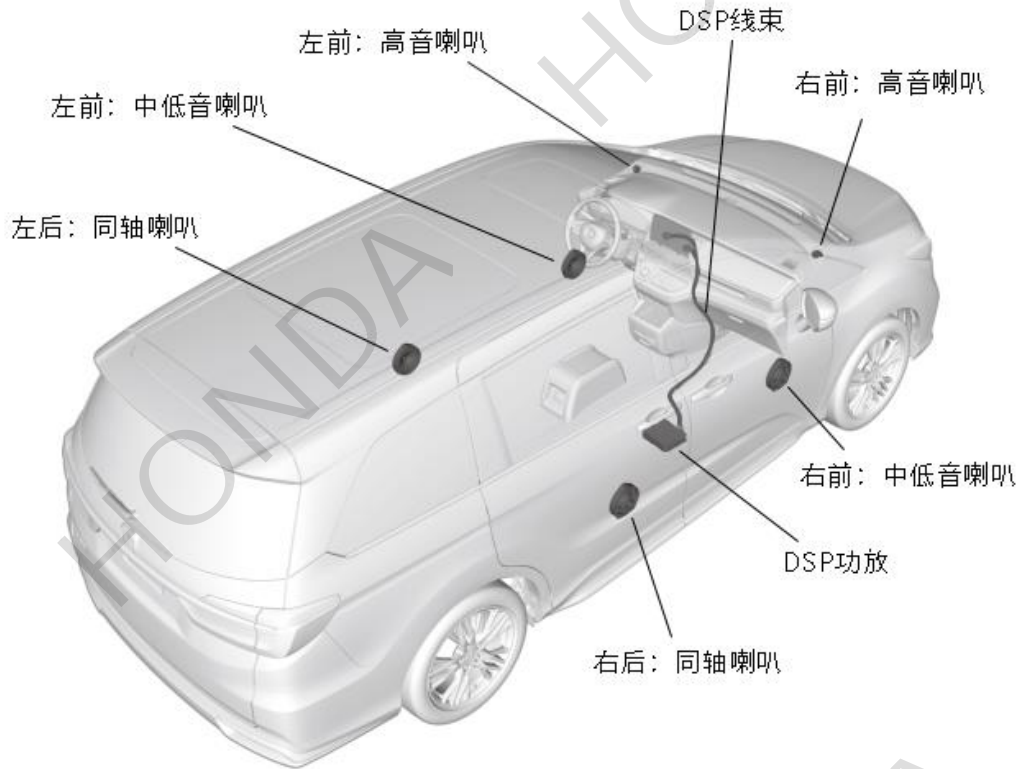

### 为确保安装的安全（务必仔细阅读）

#### 警告标志的说明

• 本书中使用以下标志来标明有可能造成操作人员或其他人受伤害的操作，以及有关安装的建议。



不遵从该指示，将导致死亡或者其他严重伤害



不遵从该指示，有可能导致死亡或者其他严重伤害



不遵从该指示，有可能导致受伤

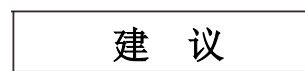

防止导致故障、破损的建议



禁止事项

## 关于图标

- 使用下列图标来标明安装位置。

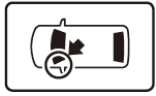

车身对应位置



仪表板对应位置



使用扭力扳手按力矩上紧

## 一般的注意事项

- 请按照安装说明书的记载事项及服务手册中的相关事项和信息进行操作。特别要注意安全。
- 不要划伤、损坏车辆及相关零件。
- 特别要注意夹扣和爪扣的操作。
- 拆卸前应考虑如何装回原样，先确认安装时的状态后才开始拆卸零件。
- 由于车辆型号不同，有时插图与实物会存在差异。

## 安装电装零件的注意事项

- 安装前必须先断开车辆电池的负极端子。

## 关于本用品的注意事项

- 安装前需要对车辆拆卸部位做好保护措施。
- 喇叭使用卡扣固定，安装时需注意卡扣是否卡到位。
- 喇叭与 DSP 的插头，安装时需注意插针无偏移无松动。
- 拆卸高音时，需注意不能将原车高音盖板的卡扣孔位撬变形，否则会影响后面高音喇叭安装的固定稳定性。
- 中低音喇叭和同轴喇叭安装时，必须需要将喇叭底部卡扣往下卡到位后，再将固定螺丝往下压后才能对准门板螺丝孔位，上螺丝时注意使用直径 3mm 的十字螺丝刀慢慢上紧螺丝。
- DSP 为电子设备需要散热，请勿将物件覆盖于设备上，可能会导致设备过热保护停止工作。
- 安装完成交车后，需告知车主使用前请详细阅览用户手册后再使用音响设备。

## 组成配件

### 附属套件



## 必要工具/用具

- 十字螺丝刀
- 脱脂洗洁剂
- 内六角套筒
- 美纹纸
- 内饰拆卸工具套件
- 抹布
- 扭力扳手
- 保护套
- 棘轮扳手
- 美工刀
- 天鹅绒胶布
- 保护膜

## 安装方法和顺序

### 脱脂洗洁剂的清洗方法

- 把脱脂洗洁剂涂抹在抹布上，把安装面上的油脂、垃圾、污垢全部擦拭干净。

#### 建议

- 请不要把脱脂洗洁剂直接涂抹在安装面。
- 对拆卸部位用美纹纸做好粘贴保护。

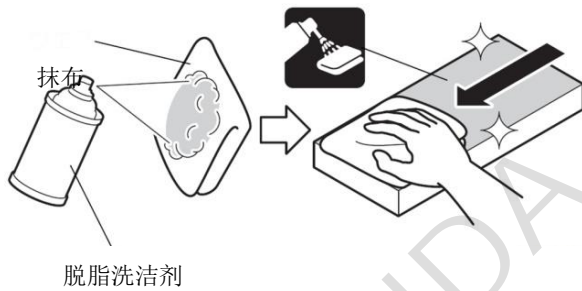

### 电池负极端子的拆卸

1. 断开电池的电源前请执行图示的操作。
2. 记录车辆各电子单元的设置，包括音响/导航系统的防盗密码。
3. 拆开电池的负极端子。

#### 建议

- 混合动力车型请按下一键启动/停止开关将车辆熄火后应等待 3 分钟才能拆开电池的负极端子。

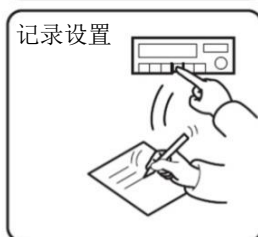
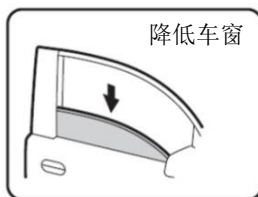

## 车辆零件的拆卸

4. 拆出中控台桌面右侧面板。

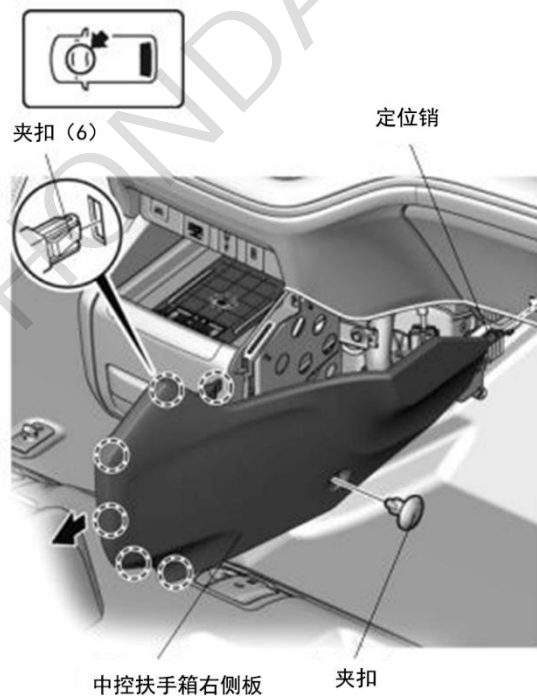

5. 拆出右前门边踏板饰件。

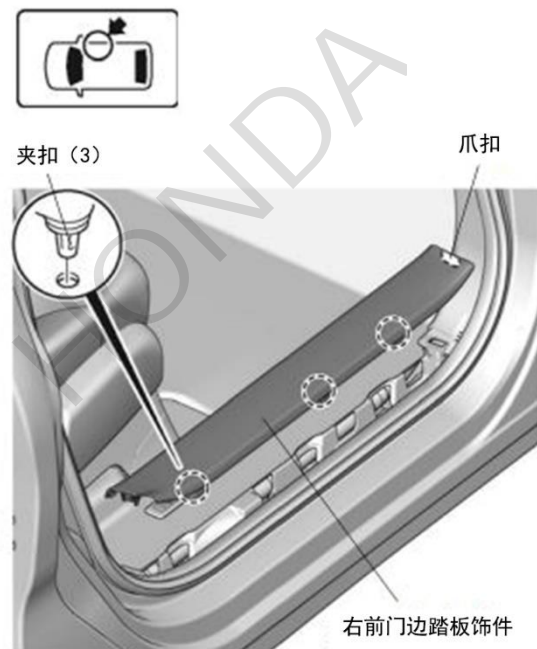

6. 拆出右前侧饰板。

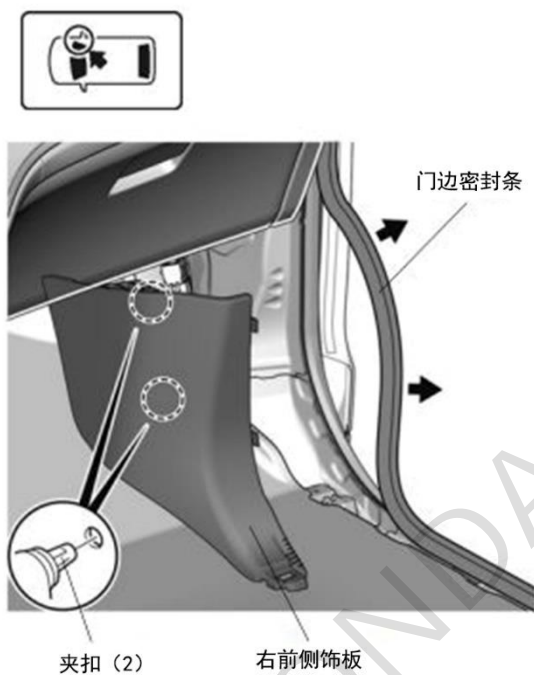

7. 拆出中控出风口内饰面板。

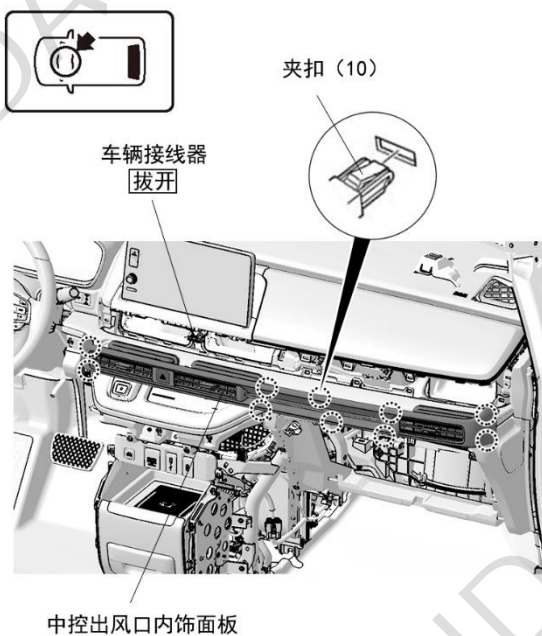

8. 拆出中控显示屏小饰板。

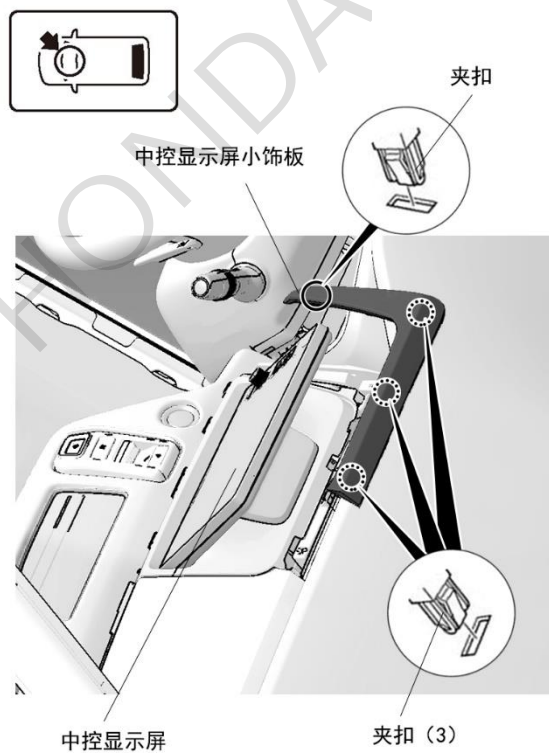

9. 拆出车辆螺栓与螺母。

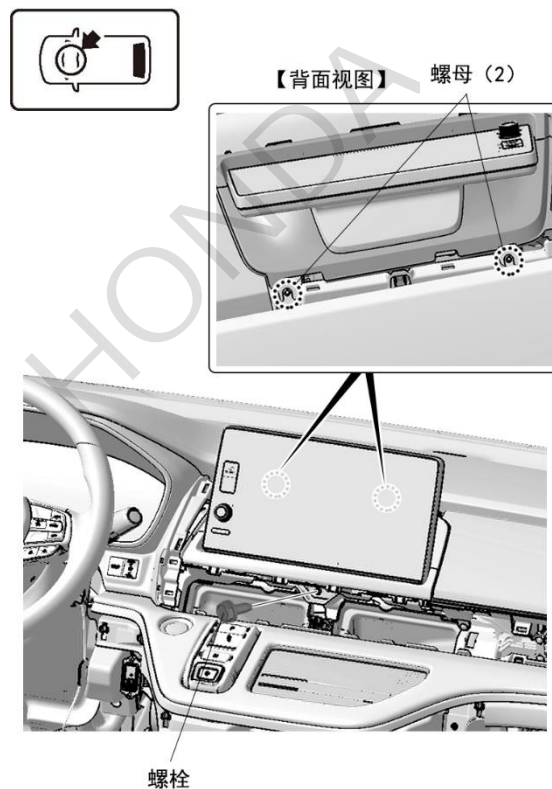



10. 拆出中控显示屏。

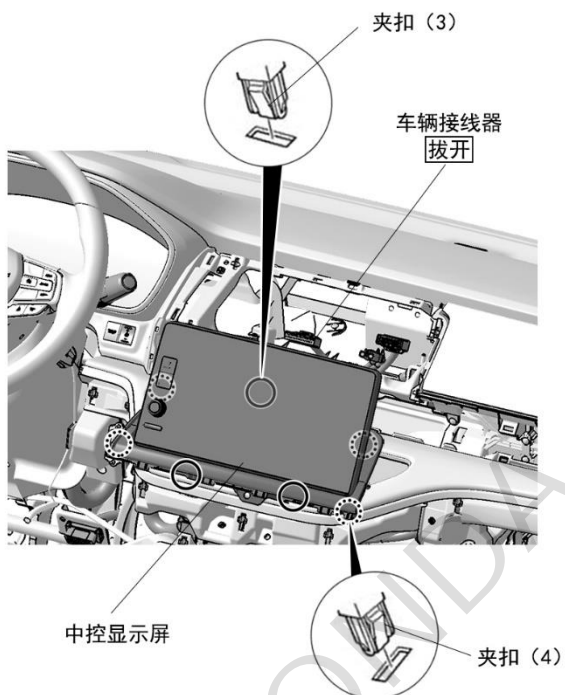

11. 拆出中控内饰面板。

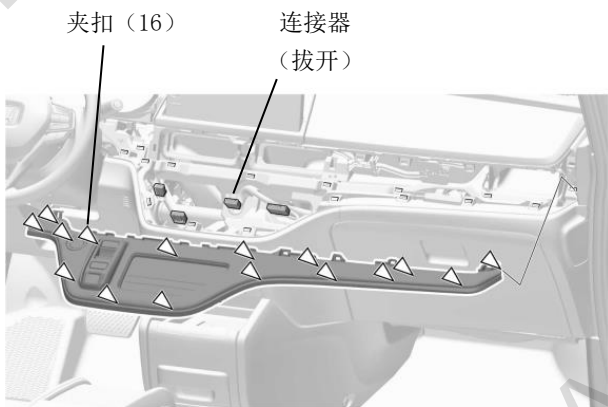
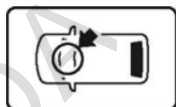

12. 拆出副驾驶席座椅脚护套。

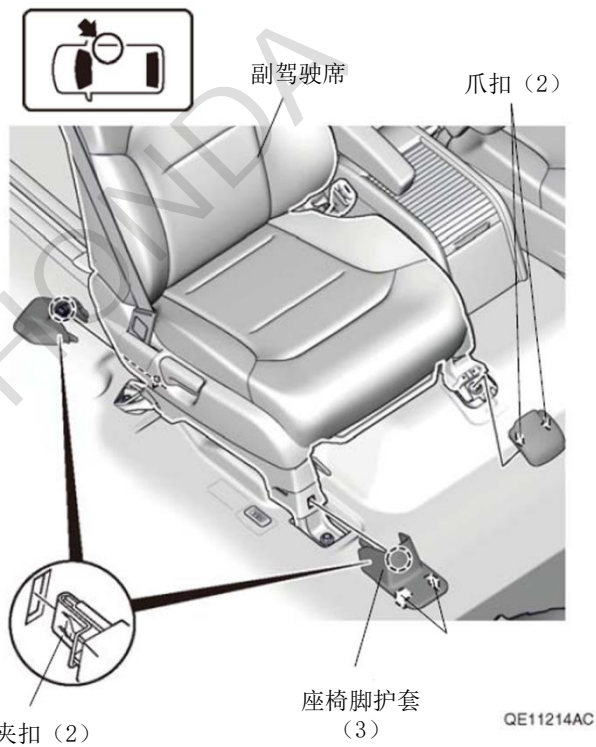

13. 拆出副驾驶席座椅。

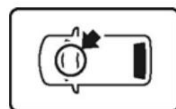

座椅螺栓 (4)  
31.4~50.0 N·m  
(3.2~51 kgf·m)

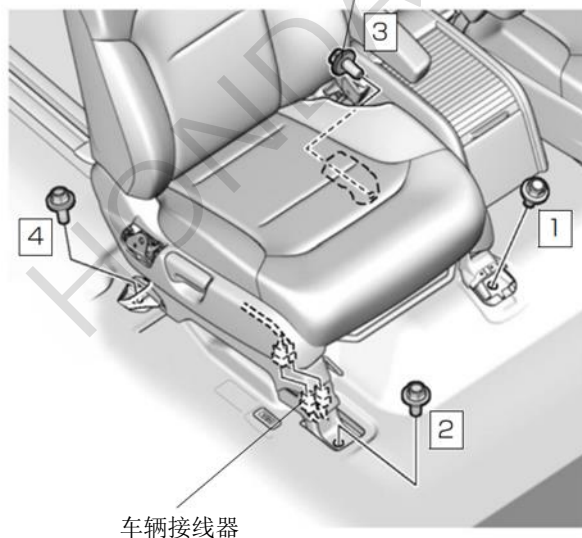

**建议**

- 安装时先暂时固定座椅螺栓，然后按照图示的顺序逐一紧固。

14. 拆出仪表台左侧高音扬声器盖板。

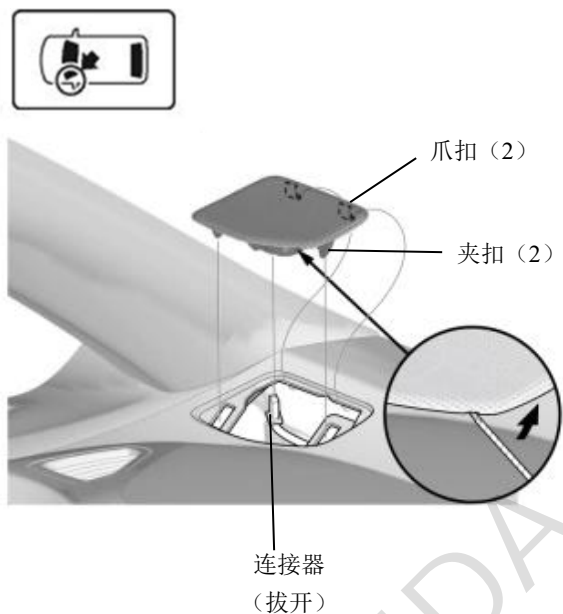

15. 拆出左侧高音盖板上的高音扬声器。

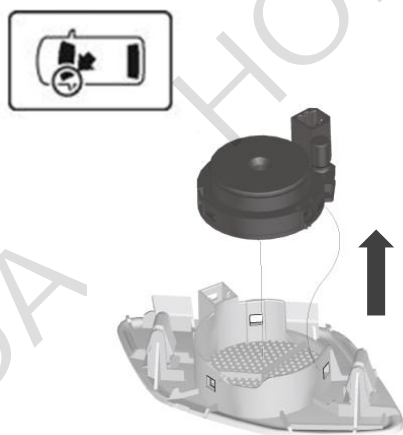

17. 拆出左前车门板固定螺丝。

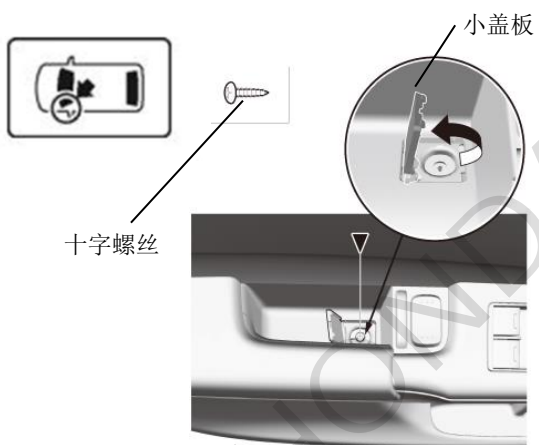

18. 松脱左前车门内饰板卡扣。

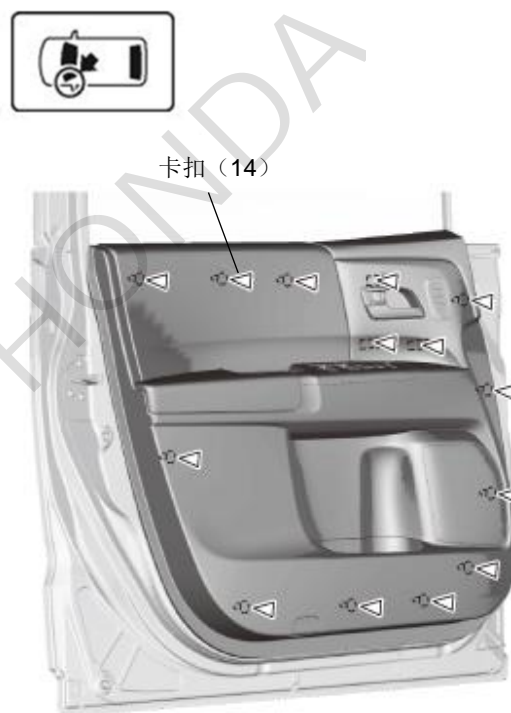

19. 拆出左前车门内饰板。



20. 拆出左前门原车中低音扬声器。

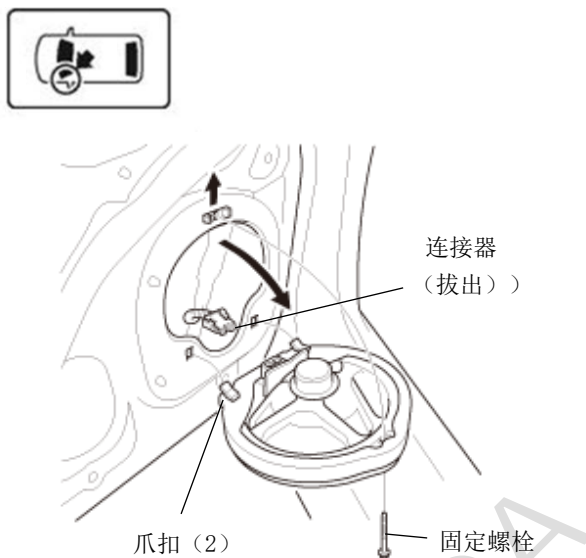

21. 拆出左后滑动车门门板拉手。

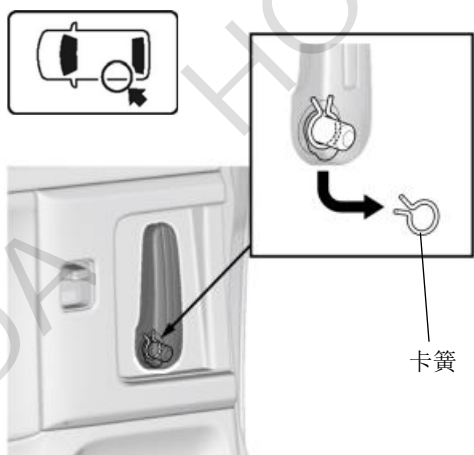

22. 拆出左后滑动门玻璃侧内饰板。

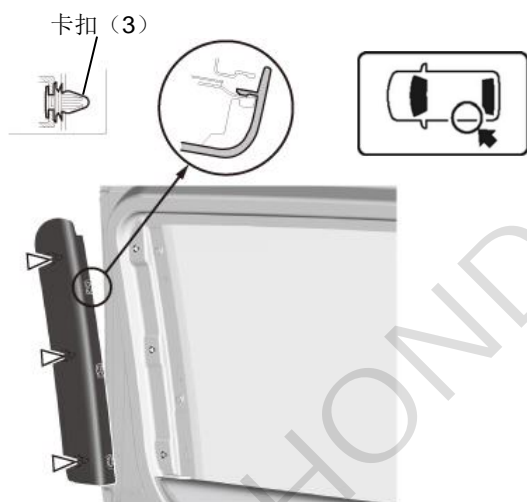

23. 拆出左后滑动门上侧内饰板。

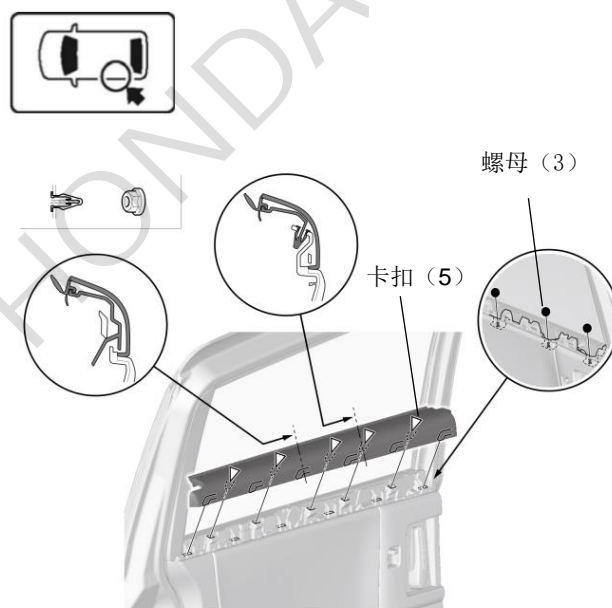

24. 松脱左后滑动门侧内饰板卡扣。

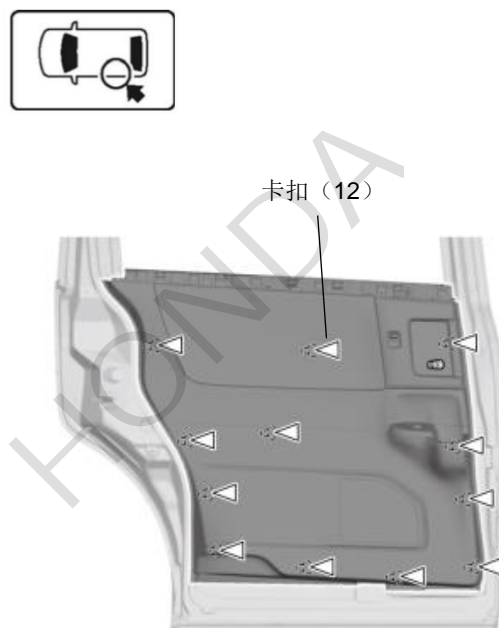



25. 拆出左后滑动门侧内饰板。

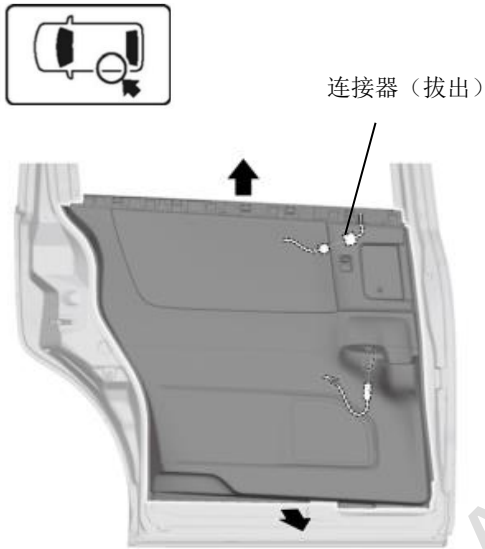

26. 拆出左后门原车中低音扬声器。

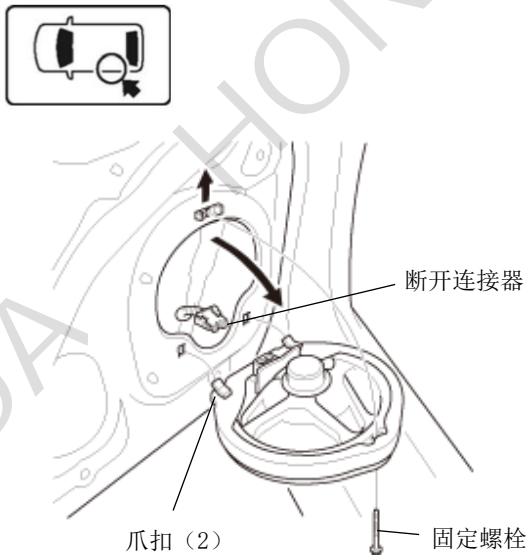

27. 另一侧也进行相同操作。(重复步骤 14~26)

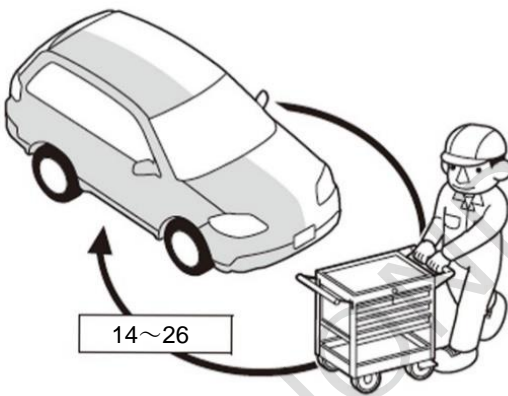

## DA 260DSP 的安装

28. 将 DSP 线束按照图示布置在仪表台内。

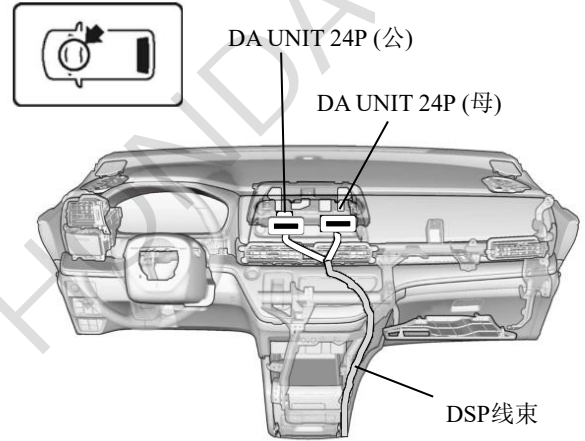

29. 将 DSP 线束按照图示从中控扶手箱右侧沿骨架穿线至副驾驶地毯底部，并在合适位置，用扎带扎紧以防异响。

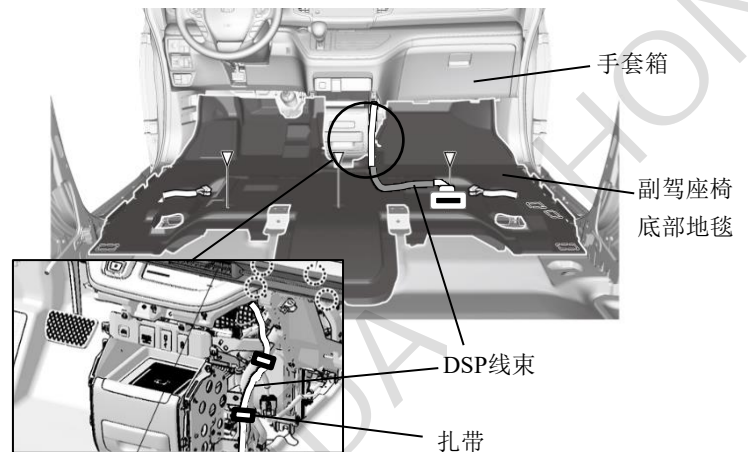

30. 在副驾座椅底部找到地毯凹陷位置，并按照图示在副驾驶地毯开孔 (2cm×5cm)。

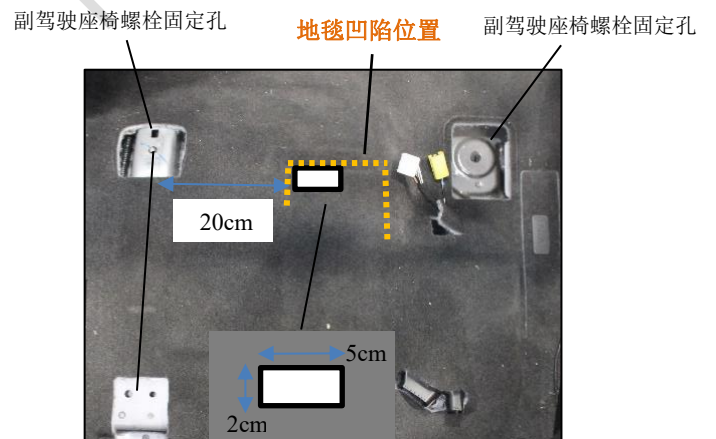

31. 按照图示将 DSP 线束在原车地毯底部铺线，并将 DSP UNIT 20P (公) 连接器从开孔处穿出来。



32. 使用十字槽盘头螺钉 M3\*4 将 DSP 固定支架安装在 JBL DA260 DSP 底部。

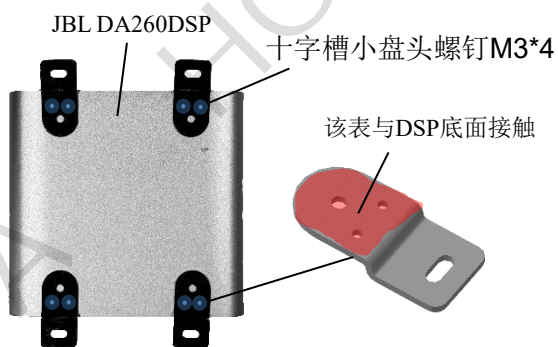

33. 按照图示方向，将 DSP 上端对齐地毯凹陷位的上边缘。

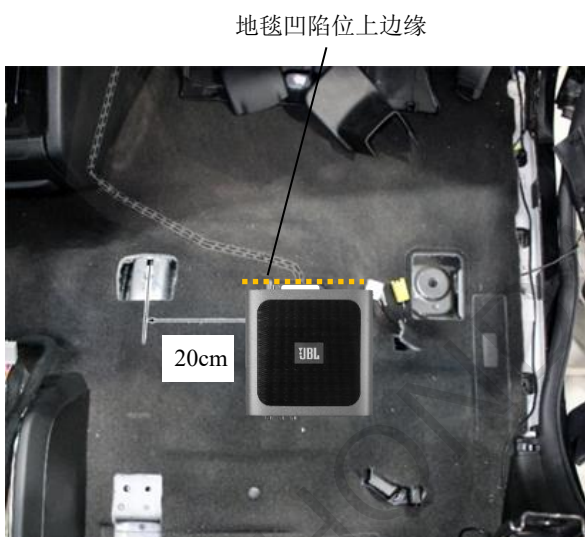

34. 四个支架孔位处的地毯分别开一个小孔，使用扎带把支架固定在副驾驶地毯上。

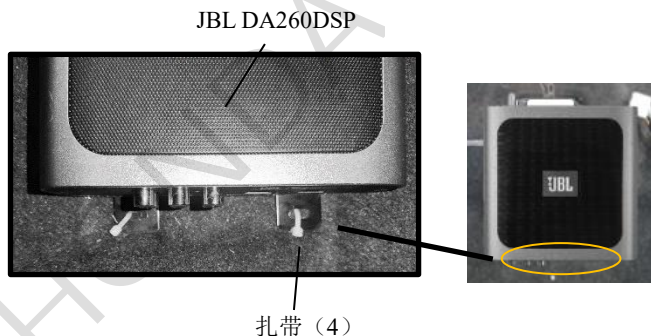

35. 连接 DSP 线束端 DSP UNIT 20P (公)。



36. 连接 DA 24P (公) 与 DSP UNIT 24P (母)。

37. 连接 DA 24P (母) 与 DSP UNIT 24P (公)。

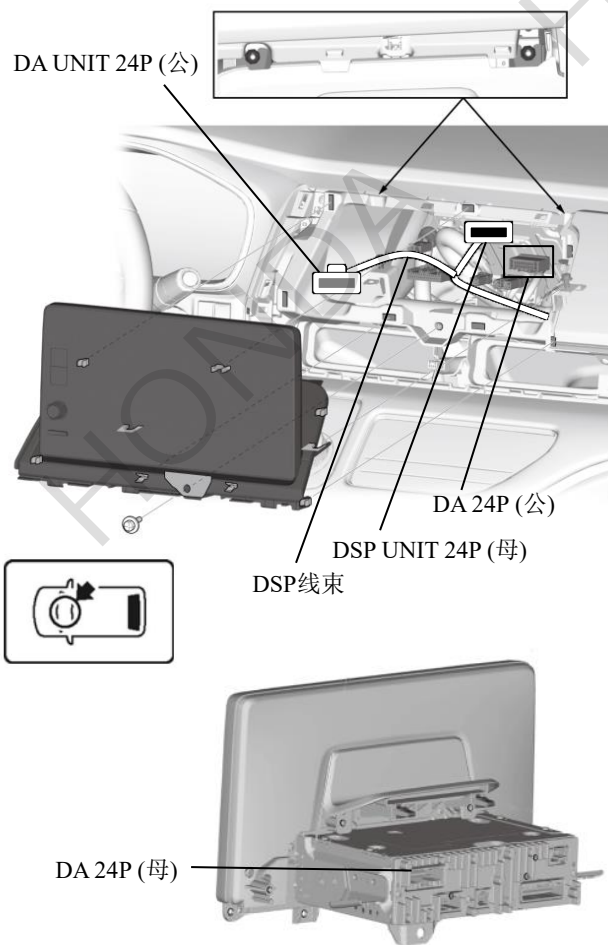

## 高音喇叭的安装

38. 将高音喇叭组装到仪表台左侧高音盖板上。
39. 连接线束 A 与高音喇叭线束 B。
40. 将组装好的高音盖板装回左侧仪表台。

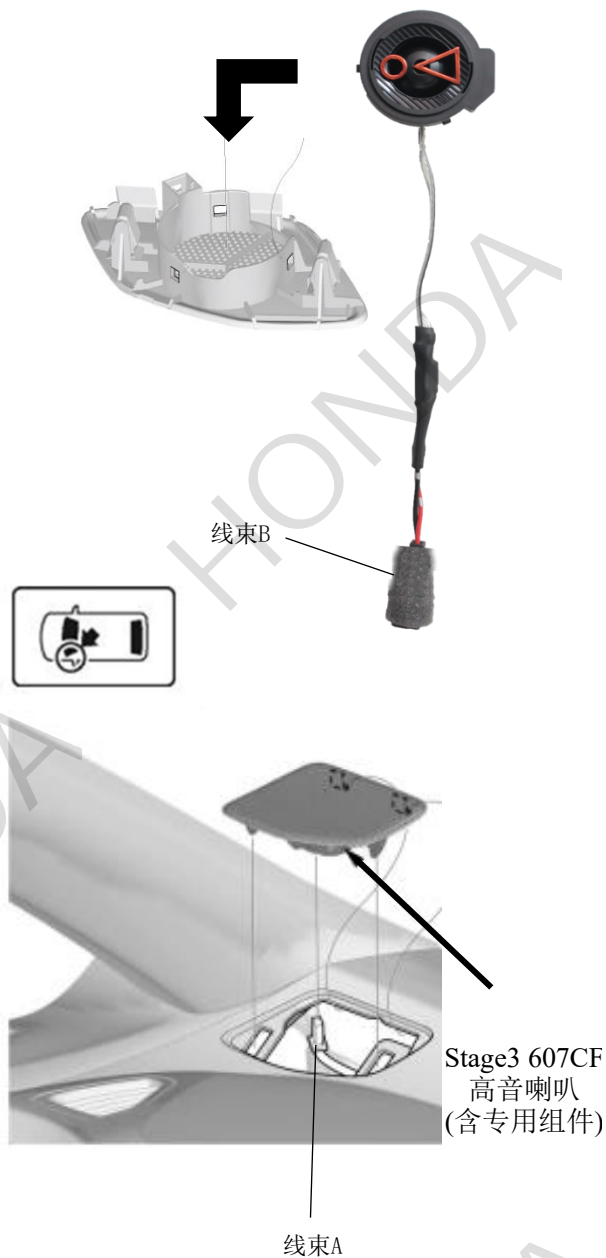

### 建议

- 整理铺顺线束，避免震动时异响。

## 中低音喇叭的安装

41. 将Stage3 607CF中低音喇叭（含专用组件）安装到左侧前门。

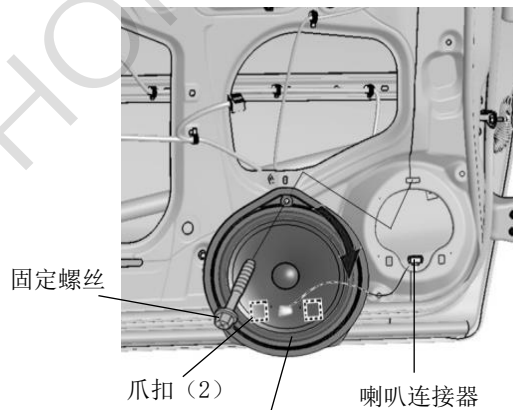
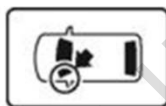

Stage3 607CF中低音喇叭  
(含专用组件)

42. 安装前车门 JBL LOGO 贴。

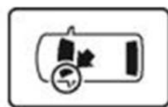

### 建议

- 张贴于门板喇叭孔外罩底部，并将 LOGO 贴背面固定针压弯固定好。



## 同轴喇叭的安装

43. 将Stage3 627F同轴喇叭（含专用组件）安装到左侧滑动门。

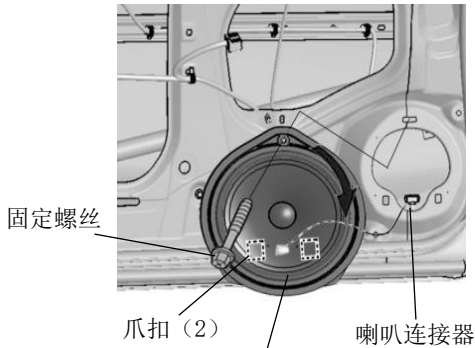
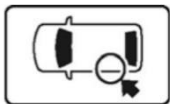

Stage3 627F同轴喇叭  
(含专用件)

44. 安装滑动车门 JBL LOGO 贴。

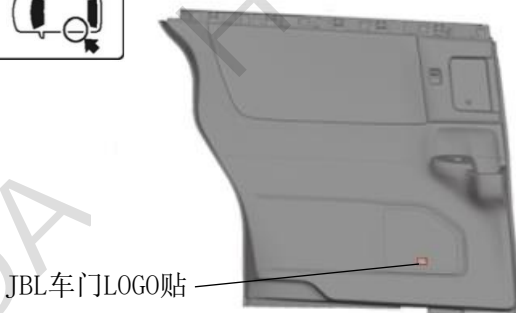

### 建议

- 张贴于门板喇叭孔外罩底部，并将 LOGO 贴背面固定针压弯固定好。

45. 另一侧也进行相同操作。（重复步骤 38~44）。

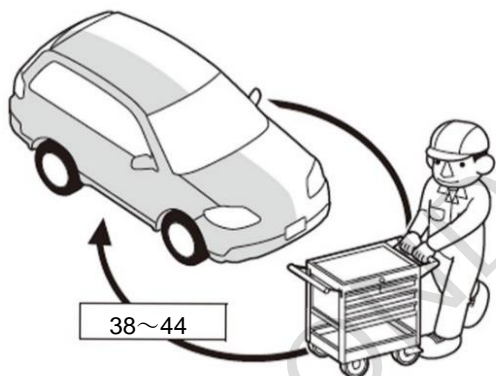

Q9D1014AM

## 安装确认

46. 确认线束和安装产品没有异常。

### 建议

- 确认没有强行拉拽、夹塞、夹住线束。
- 确认夹扣和线束胶带安装牢固，没有遗漏。

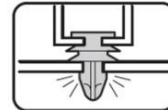

Q060706CM

## 复原作业

47. 把拆卸下来的车辆零件按原样装回。

### 建议

- 注意不要损伤车辆零件，夹住线束。
- 必须牢固安装夹扣、爪扣等，不能凸起。
- 参照用户手册在车门密封条涂抹丁基密封胶。

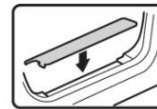
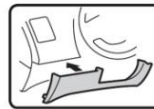

Q060703CM

## 动作确认

48. 重新连接电池的负极端子。

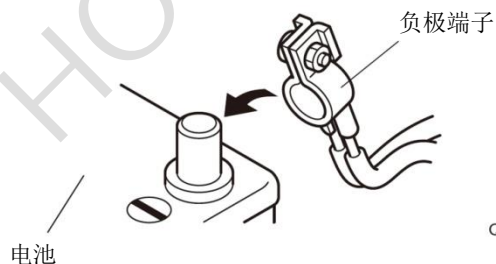

Q060702BM

## 车辆检查

49. 使用原车 DA 单元自带的声场调节功能，测试前后左右喇叭是否正常发声。确认无异响，无杂音后，将 DA 单元均衡器设置恢复到出厂默认状态。

50. 检查车内拆卸过的部件功能是否正常。