

HONDA



更多惊喜详情，敬请扫码关注

本田纯正用品官方公众号/微信小程序

HONDA

本田汽车用品（广东）有限公司

Honda Access China Corp.

中国广东省佛山市南海区狮山镇小塘三环西工业区

电话：0757 - 8663 6100

传真：0757 - 8663 6229

www.honda-access.cn



露营车

用户手册



使用前请仔细阅读用户手册

S1CA1-A02-000-B1



非常感谢您使用**露营车**，请在使用之前仔细阅读该使用说明书并妥善加以保管。

若对使用方式和售后服务有不明之处，请向本田特约店咨询。

使用说明书中所记载的画面与实际的画面可能存在一定的差异，请以实际为准。

目录

使用说明

1. 参数	1
2. 折叠露营车搭建步骤	3
3. 折叠露营车收纳步骤	5
4. 折叠桌板搭建步骤	7

参考事项

1. 使用时的注意事项	9
2. 保养方式	10

功能及参数

功能及参数

营地车参数

- 营地车尺寸:约94*56*54cm
- 重量:约8.9kg
- 营地车材质:600D抗撕裂牛津布+PP中空板+钢管
- 营地车前轮带刹车
- 刹车轮材质:PP+PVC塑料
- 刹车轮尺寸:18cm
- 容量:约140L
- 营地车承重:≤120kg

桌板参数

- 折叠桌板尺寸:95*55.5cm
- 重量:2.6kg
- 桌板材质:铝合金+铁管+尼龙
- 桌板承重:≤30kg

折叠露营车搭建步骤

使用说明

1. 折叠露营车搭建步骤:

(1) 打开底部插扣:

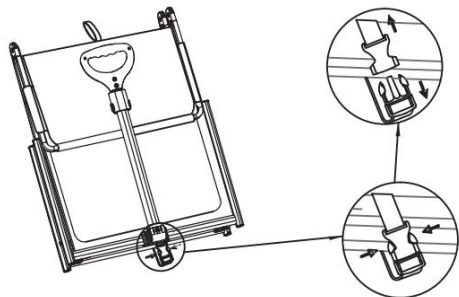

(2) 安装前轮 (万向轮):

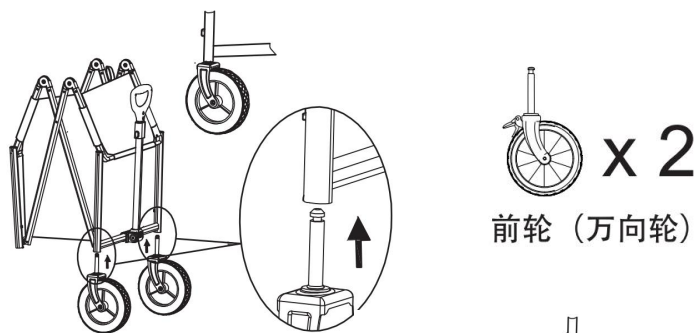

(3) 安装后轮:

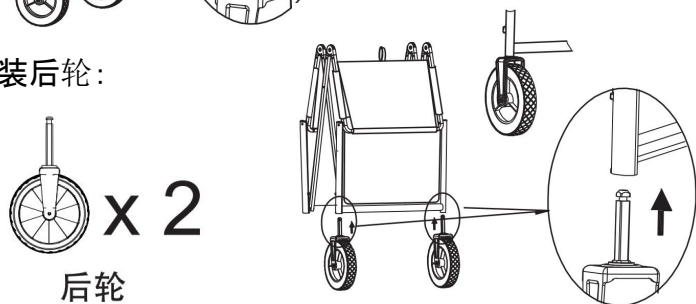

折叠露营车搭建步骤

使用说明

(4) 同时推左右两侧框架, 然后按压中心位置, 打开露营车:

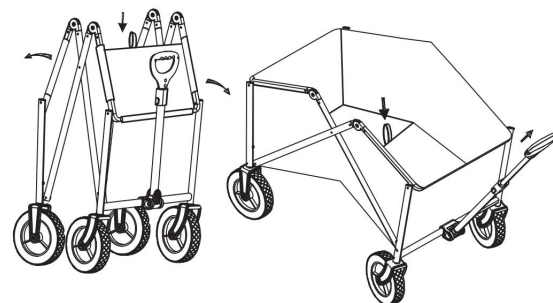

(5) 粘好露营车底部魔术贴:

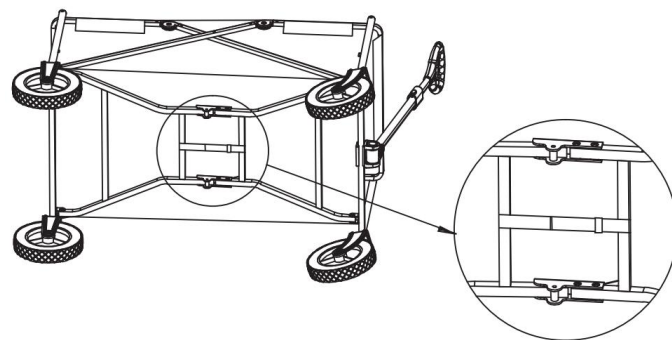

折叠露营车收纳步骤

使用说明

2. 折叠露营车收纳步骤:

(1) 打开露营车底部魔术贴(注意收折露营车时防止夹手), 上提中心位置织带提手, 可使营地车合拢。按压拉杆上两个按钮, 可使拉杆伸缩:

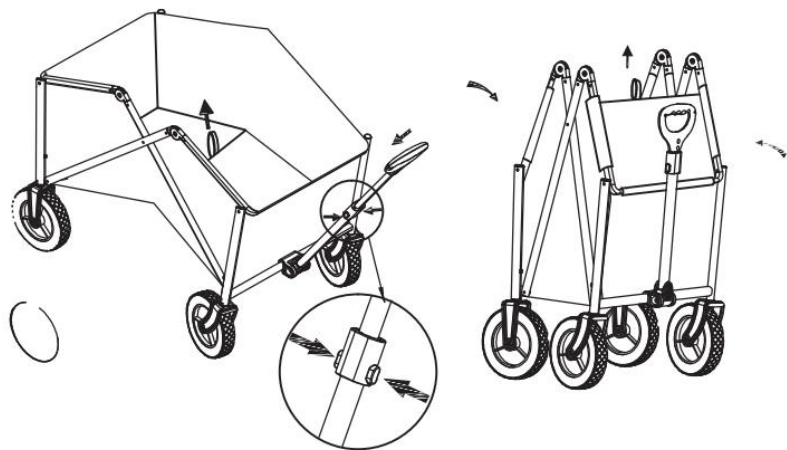

折叠露营车收纳步骤

使用说明

(2) 轮子可拆卸。按住轮子上方立柱上黄色按钮, 可拆下轮子:

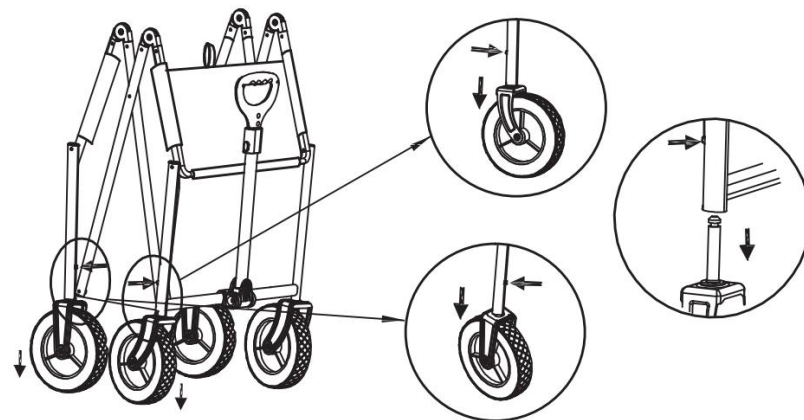

(3) 插好底部插扣便于储存:

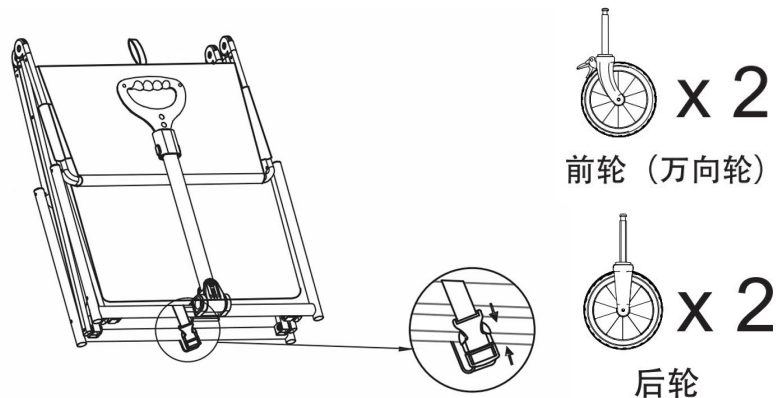

折叠桌板搭建步骤

使用说明

3. 折叠桌板搭建步骤:

(1) 取出桌板提袋并打开:

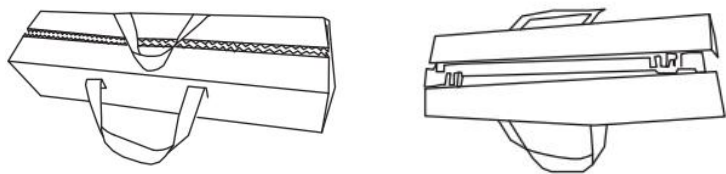

(2) 取出提袋里的桌横管2PCS和桌面板:

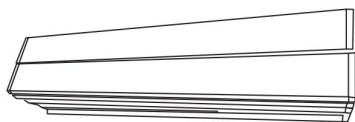

(3) 把桌横管打开, 把桌横管的塑胶卡件, 卡到露营车左右管上, 调好两根桌横管的宽度:

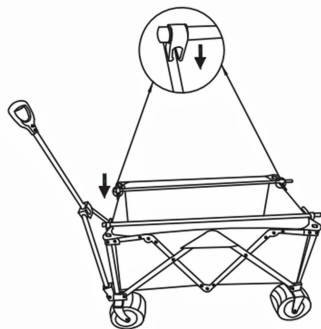

折叠桌板搭建步骤

使用说明

(4) 打桌板打开, 放到露营车上, 把桌板底塑胶卡件调好距离, 对准桌横管卡到横管上:



(5) 组装完成:

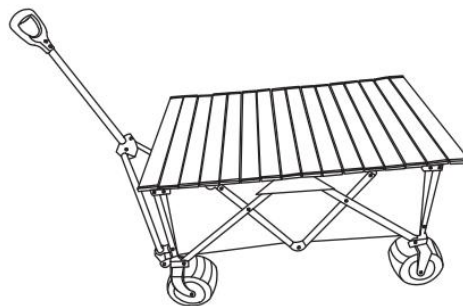

使用时的注意事项

万向轮刹车使用说明

- 用力踩下“LOCK踏板”即可锁住前车轮，轻踩“UNLOCK踏板”即可解锁。
(注意：不可在坡度大于5°的地面上使用刹车)

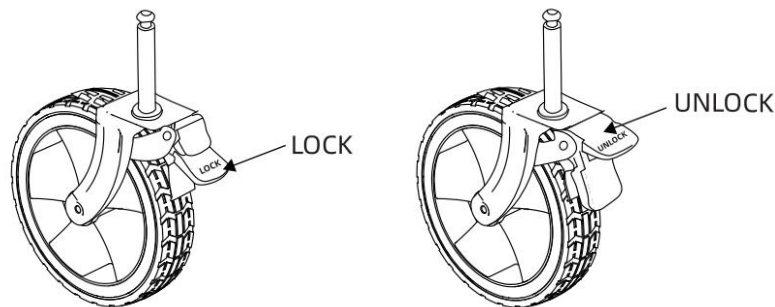

保养方式

露营车&折叠桌板保养方式

- 产品在使用完之后若表面有附着尘土和其它杂物，用湿毛巾擦拭掉即可，自然干燥后保存；
- 要注意防潮。如果只是一般的户外空气湿度，可以放心折叠桌板和露营车支架设施的防锈性。如逢大雾天气，应用干棉布擦拭支架上的水珠；若逢雨天，应在雨停后及时把水珠擦干；

若对使用方式和售后服务有不明之处，请向本田特约店咨询。