

安装位置图

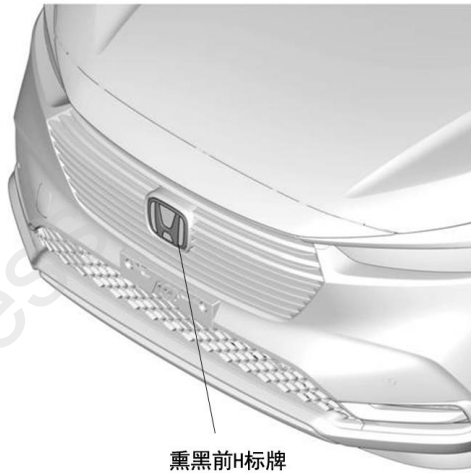

熏黑前H标牌

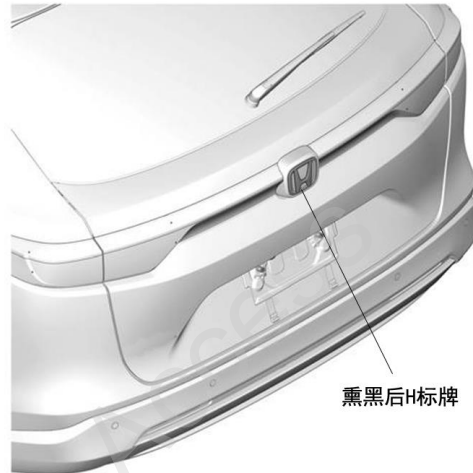

熏黑后H标牌

为确保安装的安全（务必仔细阅读）

警告标志的说明

- 本书中使用以下标志来标明有可能造成操作人员或其他人受伤害的操作，以及有关安装的建议。

	危险	不遵从该指示，将导致死亡或者其他严重伤害
	警告	不遵从该指示，有可能导致死亡或者其他严重伤害
	注意	不遵从该指示，有可能导致受伤
	建议	防止导致故障、破损的建议
		禁止事项

关于图标

- 使用下列图标来标明安装的位置和操作人员的视线角度。



车身对应位置

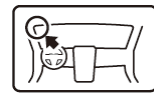

仪表盘对应位置

- 使用下列图标来标明操作中必须遵守的事项。



佩戴防护眼镜



带皮手套



双人作业



放置于纸皮箱或毛毯上



除去毛刺



涂抹修补漆后充分干燥



保管好零件（还给客户）



用力压紧粘贴面



使用规定扭力上紧螺丝



垂直安装面操作



使用脱脂洗洁剂清洗

线束操作注意事项



请不要把用品线束与 SRS 线束扣夹在一起。



拆卸接线器、端子之类的接线时，请不要用力拉拽线束。



请不要用力拉拽线束。



线束不要夹压在零件中间。



接线器、端子类的接线请用力插入，直到锁紧为止。



从支撑杆拆下的接线器必须接回原位。



用品线束要扣在指定场所，不能松垮。



切断线束胶带的剩余部分。

一般的注意事项

- 请按照安装说明书的记载事项及服务手册中的相关事项和信息进行操作。特别要注意安全。
- 不要划伤、损坏车辆及相关零件。
- 特别要注意夹扣和爪扣的操作。
- 拆卸前应考虑如何装回原样，先确认安装时的状态后才开始拆卸零件。

安装电装零件的注意事项

- 进行安装操作时必须请先断开车辆电瓶的负极端子。

关于本用品的注意事项

- 螺栓、螺丝等必须使用本说明书的指定零件。否则，随意使用类似的零件有可能导致故障发生。
- 安装以及粘贴操作请不要在太阳直射的地方，多尘的地方进行。
- 粘贴时必须保证粘贴面的温度在 15~40°C。
- 特别是低温时会导致双面胶带粘性降低，此时必须先加热粘贴面。

- 粘贴时用力压紧，但是要避免损坏用品以及车辆零件。
- 请不要拔出双面胶重新再贴。否则会造成破损，或者双面胶和贴膜不能充分粘紧。
- 安装后 24 小时之内请不要让安装位置沾水。

组成配件

前 H 标牌



底涂



后 H 标牌



按扣 (4)



3M 胶布



要工具/用具

- 套筒
- 扳手
- 抹布
- 剪刀
- 胶布
- 十字螺丝刀
- 便携式拔取器
- 脱脂洗洁剂

安装方法和顺序

脱脂洗洁剂的清洗方法

- 把脱脂洗洁剂涂抹在抹布上，把安装面上的油脂、垃圾、污垢全部擦拭干净。

建议

- 请不要把脱脂洗洁剂直接涂抹在安装面。
- 请充分干燥后才进行粘贴操作。



电瓶负极端子的拆卸

1. 记录车辆各电子单元的设置。
2. 拆开电池的负极端子。

建议

- 关闭点火开关后，等待 3 分钟才能拆开电瓶的负极端子。

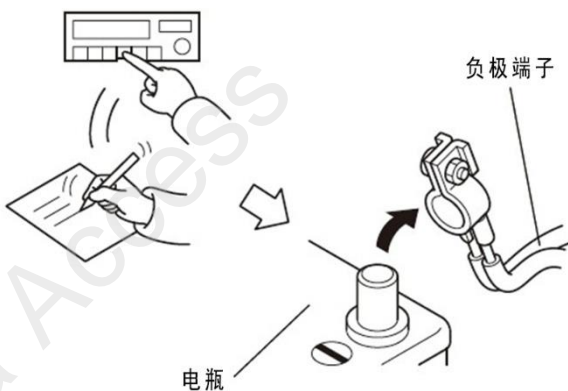

车辆部品的拆卸

3. 粘贴胶布保护车身。

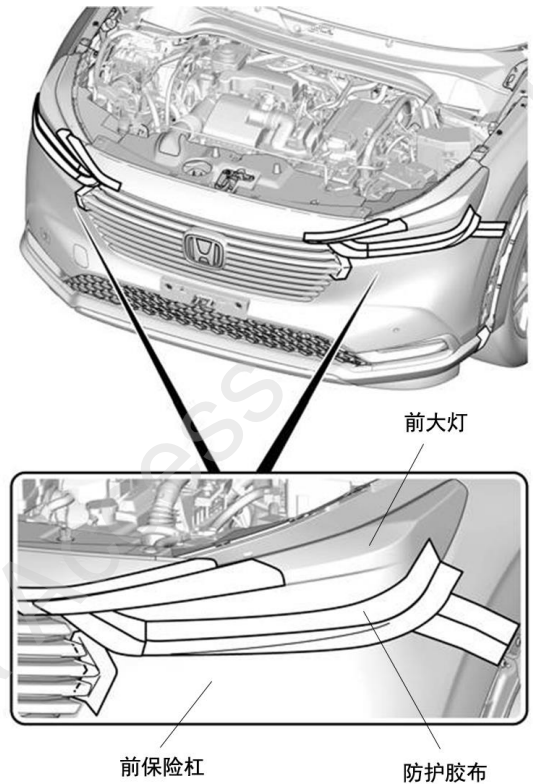

4. 打开发动机舱盖，拆出前格栅顶盖。

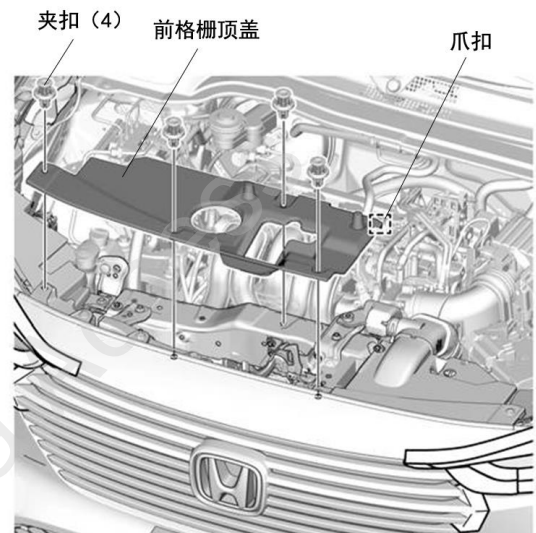

5. 拆出发动机进气口饰件。

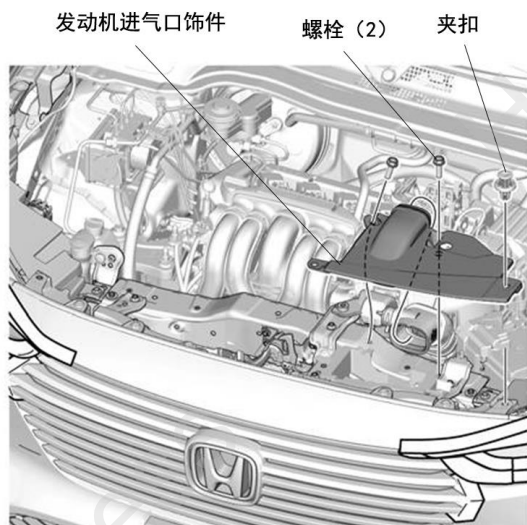

6. 拆出螺丝与夹扣。

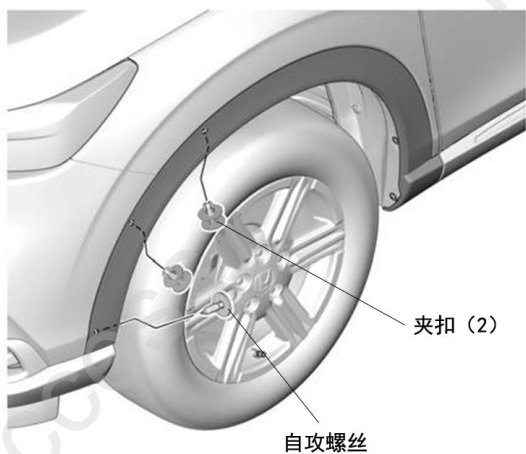
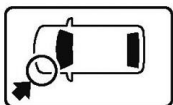

7. 拉开左前轮眉的前部。

建议

- 操作时请注意不要在轮眉上留下折痕。

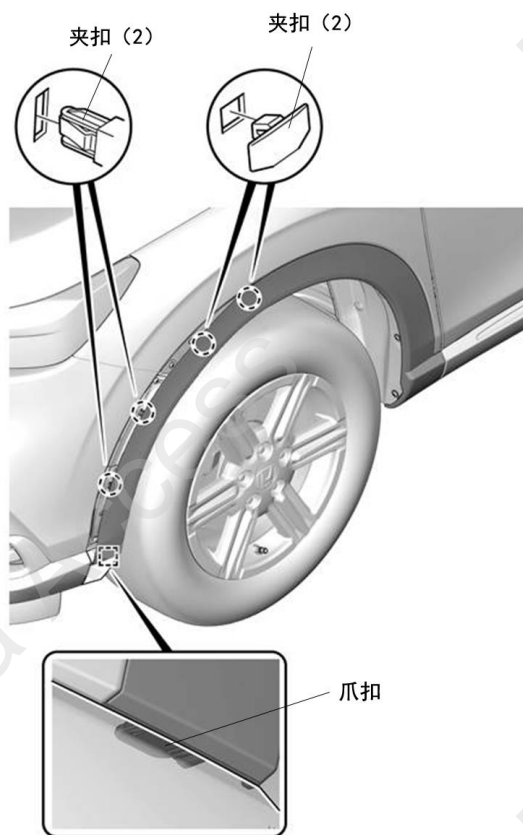

8. 拆出自攻螺丝。

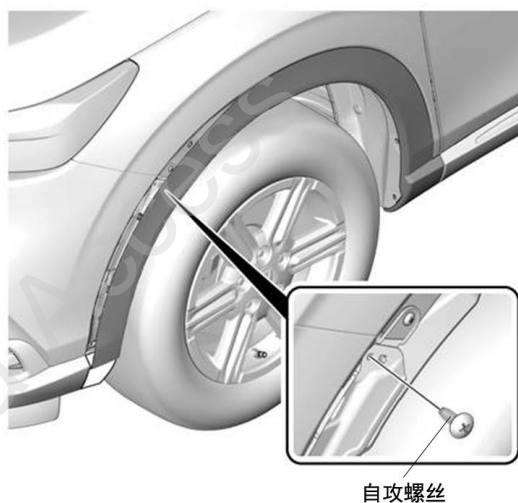

9. 另一侧也进行同样操作。

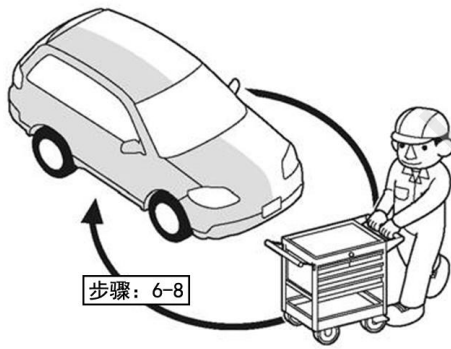

10. 拆出夹扣。

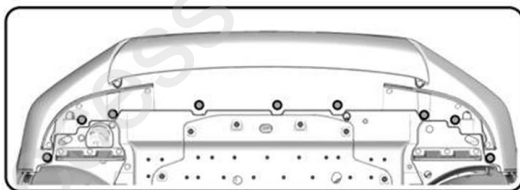
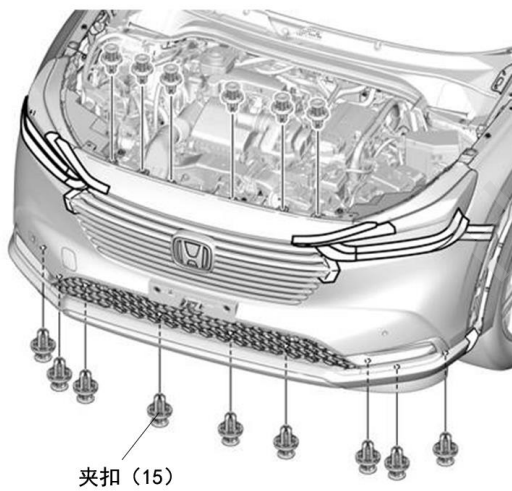

11. 按图示箭头方向拉开前保险杠上的爪扣。(右侧相同操作)

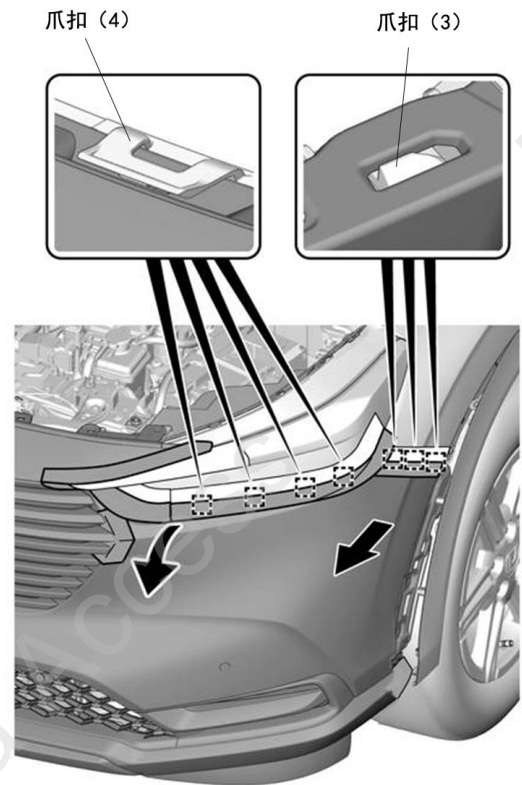

12. 拆出前保险杠。

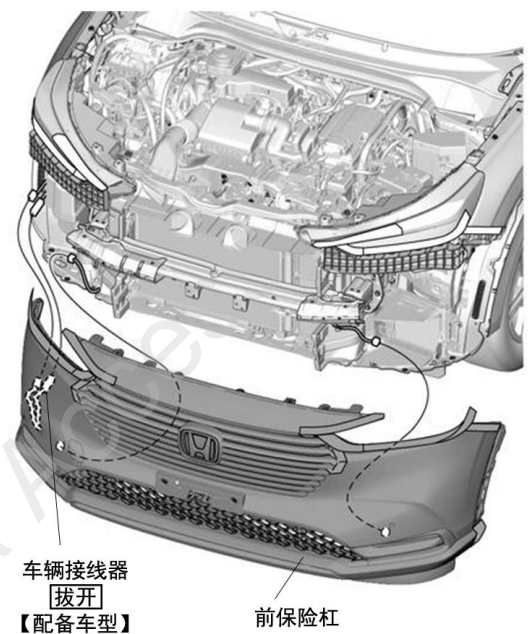

13. 打开尾门，取下尾箱行李遮挡盖。(配备车型)



14. 拆出尾门上衬板。

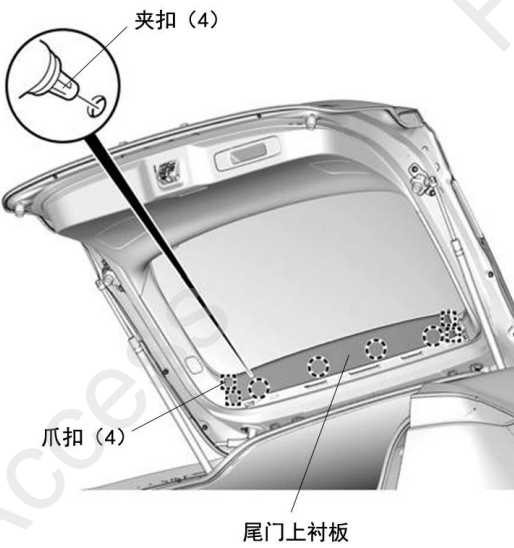

15. 撬开盖板，拆出螺栓。

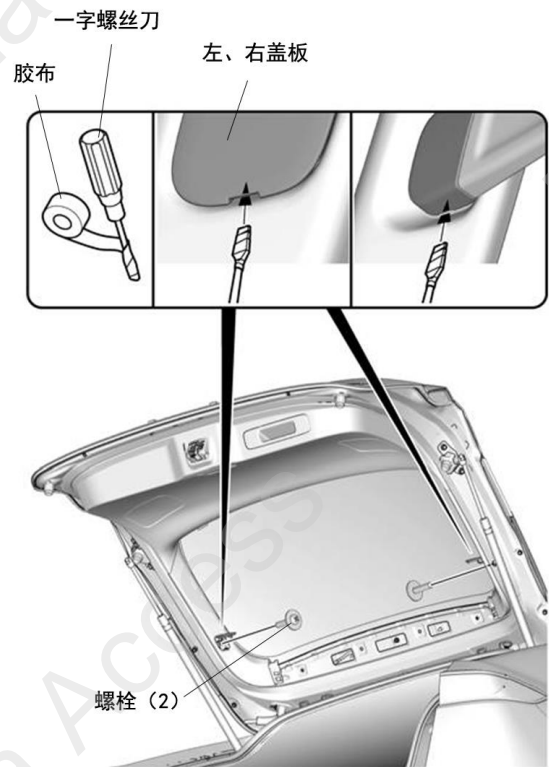

16. 拆出尾门左右衬板。

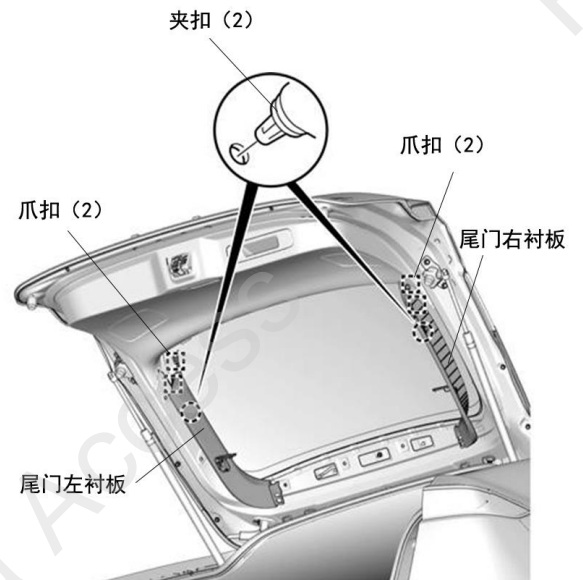

17. 粘贴胶布保护尾门。

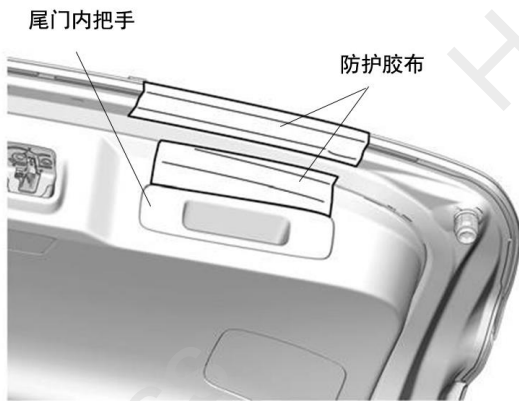

18. 拆出尾门内把手上的自攻螺丝。

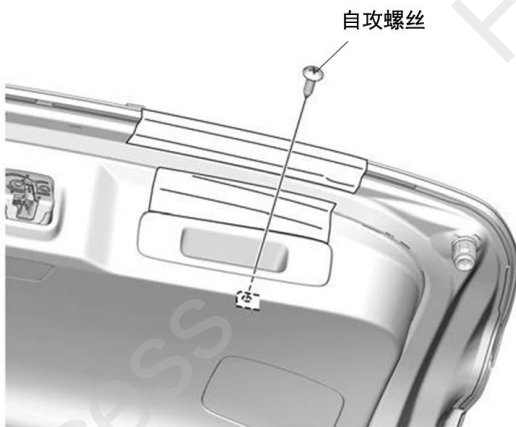

19. 拆出尾门内把手。

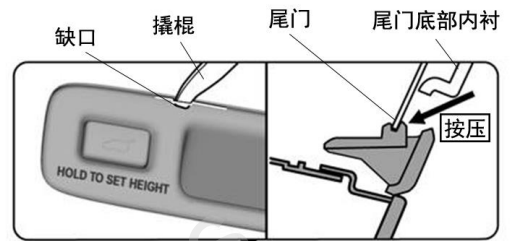
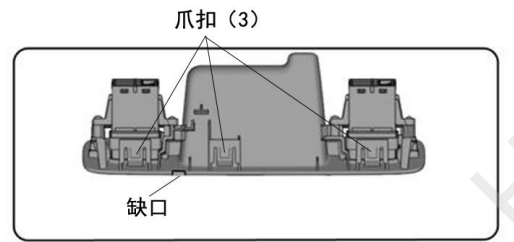

【截面图】

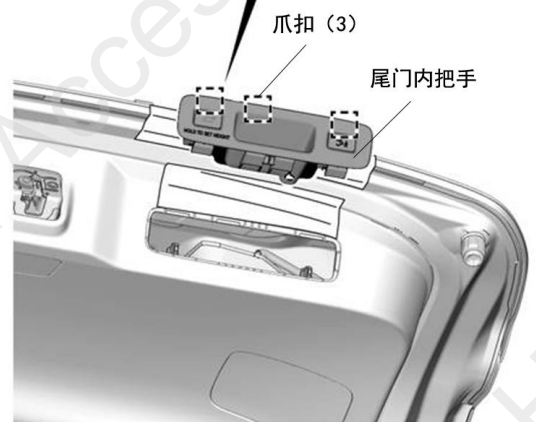

20. 拆出尾门内衬板。



21. 粘贴胶布保护尾门。

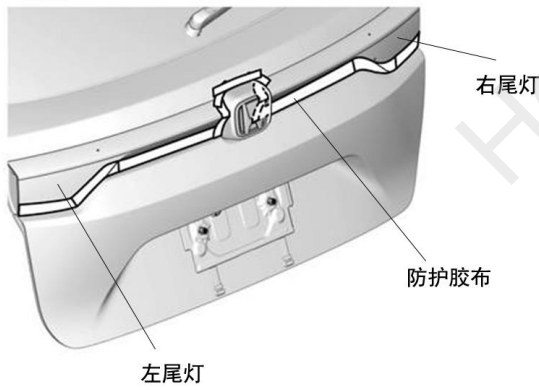

22. 使用撬板撬开后 H 标基座上双面胶的粘贴。

建议

- 撬板用力过大有损坏后 H 标基座的风险。

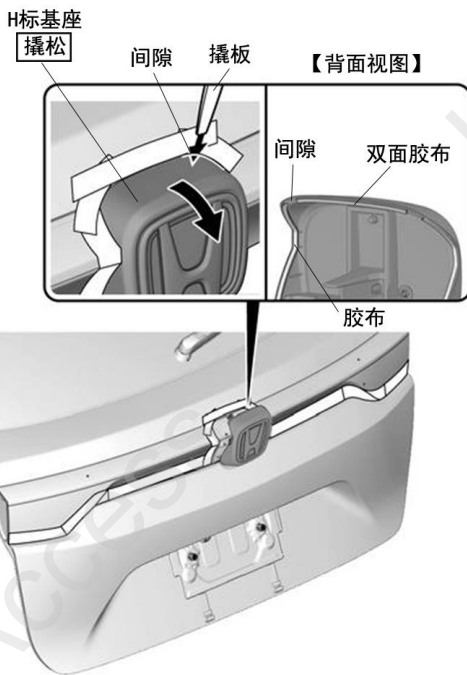

23. 拆出螺栓，拉松尾门下面板。

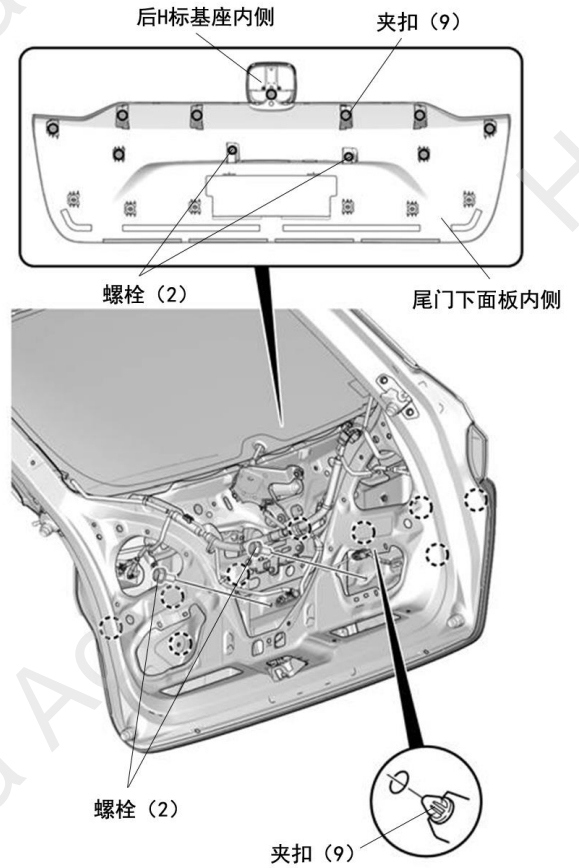

24. 粘贴胶布及塞入抹布保护车身。

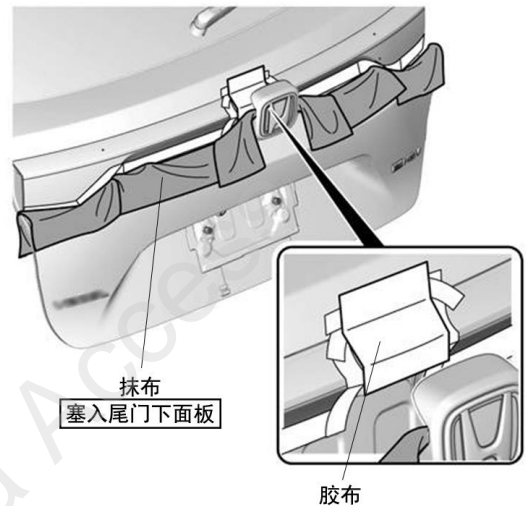

H 标牌的安装

25. 拆出原车前格栅上的 H 标牌。

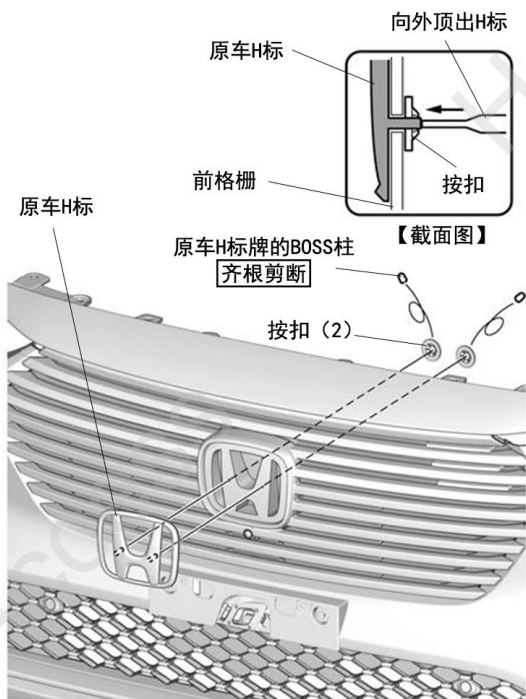

26. 安装附件熏黑前 H 标牌。

建议

- 注意按扣的方向，不要放反。

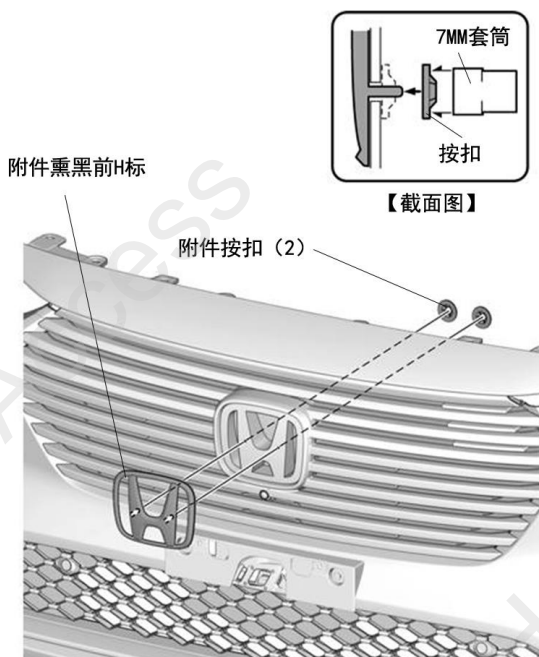

27. 拆出原车尾门上的 H 标牌。

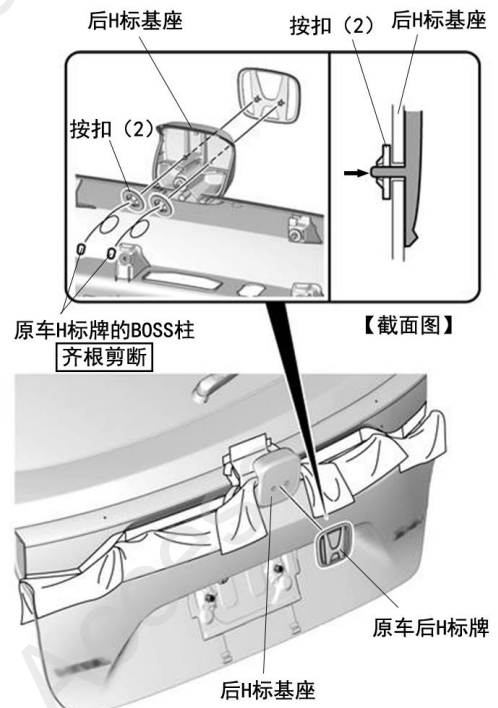

28. 在后 H 标牌基座背面粘贴胶布。

29. 清除后 H 标基座背面的双面胶。

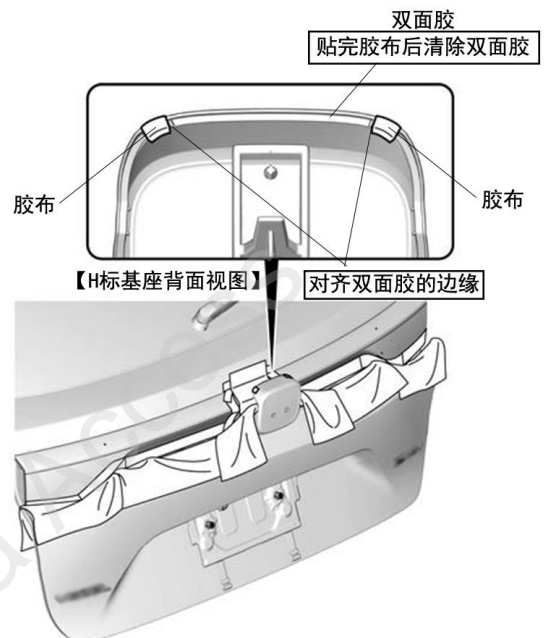

30. 对后 H 标基座背面 3M 胶的粘贴位置进行脱脂清洁并涂抹底涂。

注意

- 待底涂干燥后再进行粘贴作业。
- 完成饰条粘贴后，如有底涂外溢痕迹请清洁干净。

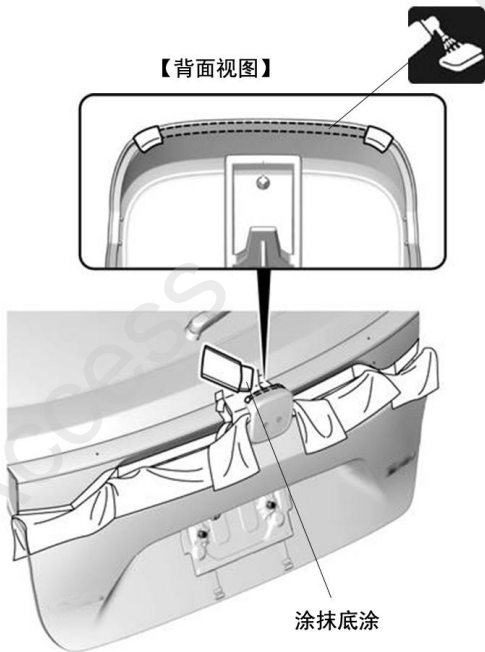

31. 将附件后 H 标安装到后 H 标基座上。

建议

- 注意按扣的方向，不要放反。

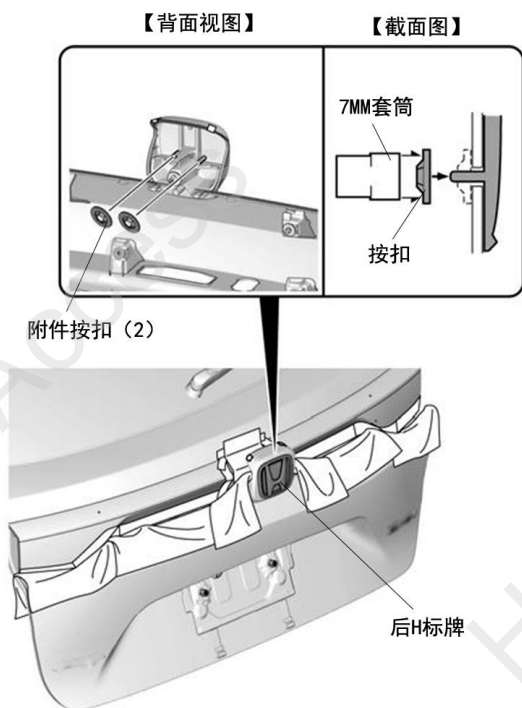

32. 在后 H 标基座上粘贴双面胶。

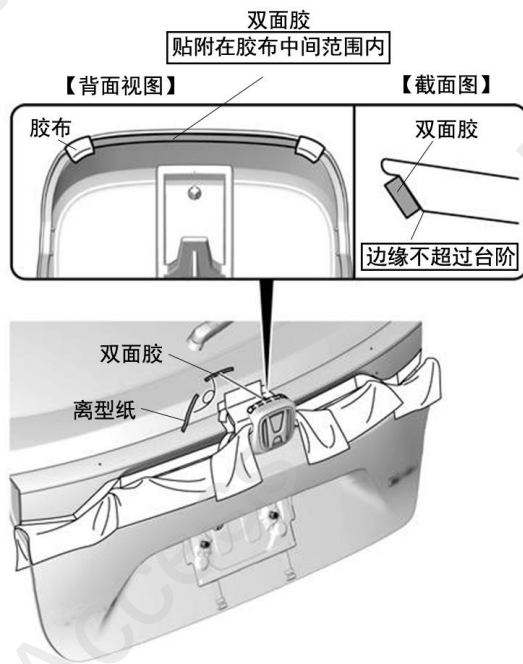

33. 取下后 H 标基座背面的胶布，安装后 H 标基座。



安装确认

34. 确认配线和安装没有异常。

建议

- 确认没有强行拉拽、夹塞、夹住线束。
- 确认夹扣和螺栓安装牢固，没有遗漏。

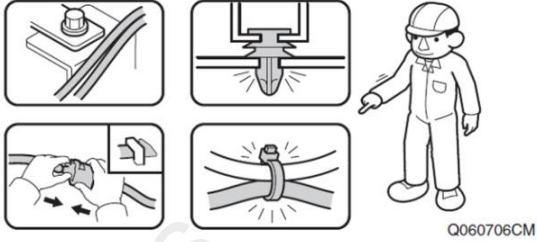

原作业

35. 把拆卸下来的车辆零件按原样装回。

建议

- 注意不要损伤车辆零件，夹住线束。
- 必须牢固安装夹扣、爪扣等，不能凸起。

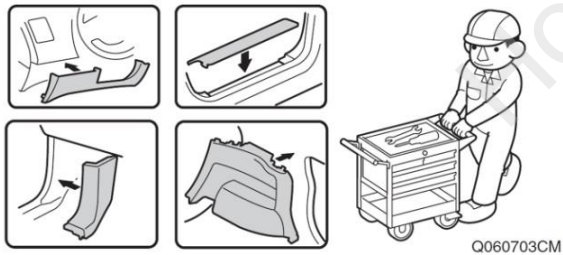

车辆检查

36. 确认电装产品及电子系统的运转正常。

37. 恢复各单元到安装前的设置状态。

