

杯托灯	XR-V
-----	------

安装位置图

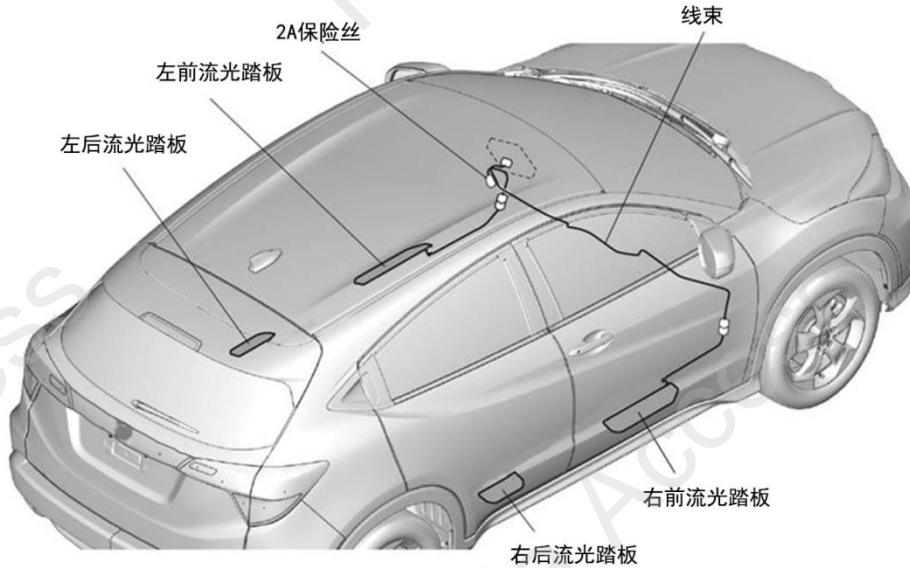

为确保安装的安全（务必仔细阅读）

警告标志的说明

- 本书中使用以下标志来标明有可能造成操作人员或其他人受伤的操作，以及有关安装的建议。

	危险	不遵从该指示，将导致死亡或者其他严重伤害
	警告	不遵从该指示，有可能导致死亡或者其他严重伤害
	注意	不遵从该指示，有可能导致受伤
	建议	防止导致故障、破损的建议
		禁止事项

关于图标

- 使用下列图标来标明安装的位置和操作人员的视线角度。



- 使用下列图标来标明操作中必须遵守的事项。



线束操作注意事项

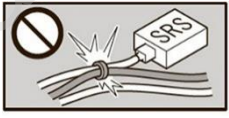

请不要把用品线束与 SRS 线束扣夹在一起。

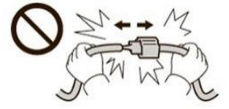

拆卸接线器、端子之类的接线时，请不要用力拉拽线束。



请不要用力拉拽线束。



线束不要夹压在零件中间。



接线器、端子类的接线请用力插入，直到锁紧为止。



从支撑杆拆下的接线器必须接回原位。



用品线束要扣在指定场所，不能松垮。



切断线束胶带的剩余部分。

一般的注意事项

- 请按照安装说明书的记载事项及服务手册中的相关事项和信息进行操作。特别要注意安全。
- 不要划伤、损坏车辆及相关零件。
- 特别要注意夹扣和爪扣的操作。
- 拆卸前应考虑如何装回原样，先确认安装时的状态后才开始拆卸零件。

安装电装零件的注意事项

- 进行安装操作时必须请先断开车辆电瓶的负极端子。

关于本用品的注意事项

- 螺栓、螺丝等必须使用本说明书的指定零件。否则，随意使用类似的零件有可能导致故障发生。
- 安装以及粘贴操作请不要在太阳直射的地方，多尘的地方进行。
- 粘贴时必须保证粘贴面的温度在 15~40°C。
- 特别是低温时会导致双面胶粘性降低，此时必须先加热粘贴面。

- 粘贴时用力压紧，但是要避免损坏用品以及车辆零件。
- 请不要拔出双面胶重新再贴。否则会造成破损，或者双面胶和贴膜不能充分粘紧。
- 安装后 24 小时之内请不要让安装位置沾水。

组成配件



要工具/用具

- | | | |
|----------|---------|---------|
| • 套筒 | • 扳手 | • 抹布 |
| • 剪刀 | • 胶布 | • 铁丝 |
| • 卡尺 | • 尖嘴钳 | • 十字螺丝刀 |
| • 便携式拔取器 | • 脱脂洗洁剂 | |

安装方法和顺序

脱脂洗洁剂的清洗方法

- 把脱脂洗洁剂涂抹在抹布上，把安装面上的油脂、垃圾、污垢全部擦拭干净。

建议

- 请不要把脱脂洗洁剂直接涂抹在安装面。
- 请充分干燥后才进行粘贴操作。



电瓶负极端子的拆卸

1. 记录车辆各电子单元的设置。
2. 拆开电池的负极端子。

建议

- 关闭点火开关后，等待 3 分钟才能拆开电瓶的负极端子。

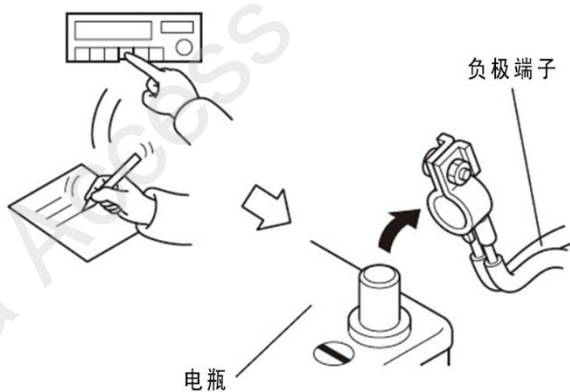

3. 拆出驾驶席仪表台侧饰盖。

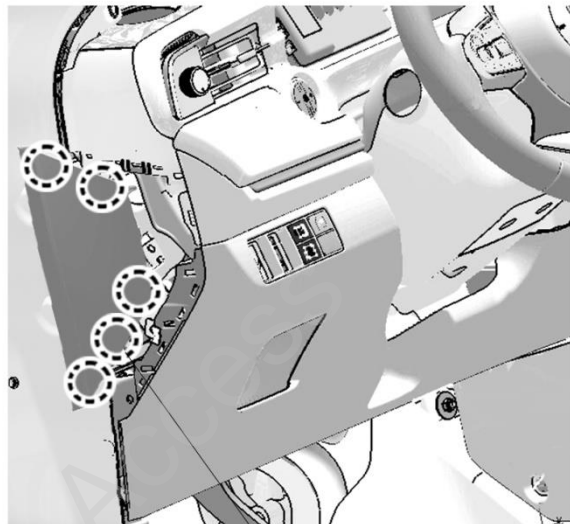
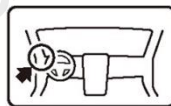

爪扣 (5)

4. 拆出驾驶席仪表台下护板。

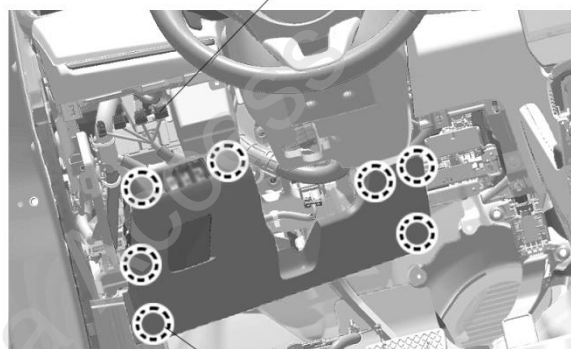
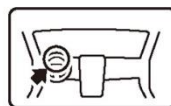

夹扣 (7)

5. 粘贴胶布保护车身。

建议

- 复原操作完成后才撕掉胶布。

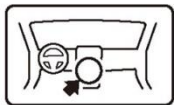

胶布

6. 将换挡柄挂到D档位置。

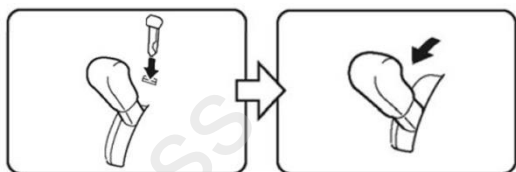

7. 拉出扶手箱前面板。

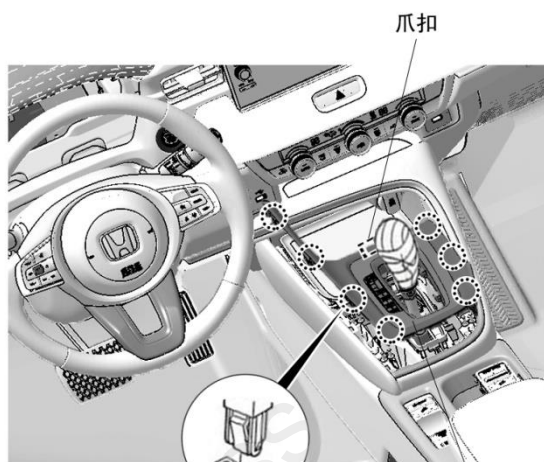

爪扣

夹扣 (7)

扶手箱前面板

8. 拆出扶手箱前面板。

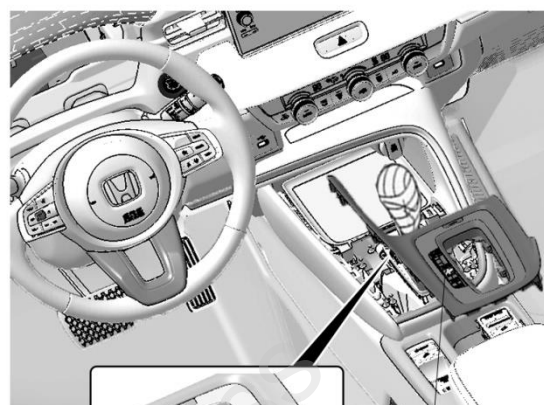

车辆接线器
拔开

爪扣 (4)

9. 拆出车辆螺栓。

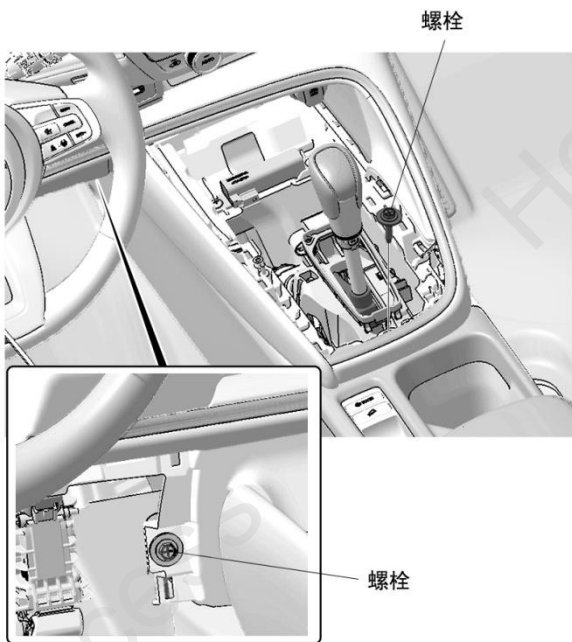

10. 拆出扶手箱饰件。

建议
• 注意抓钩的拆卸方向。

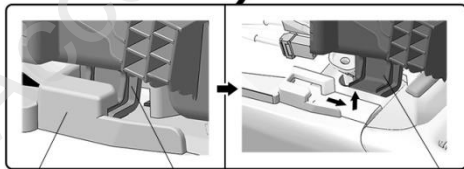
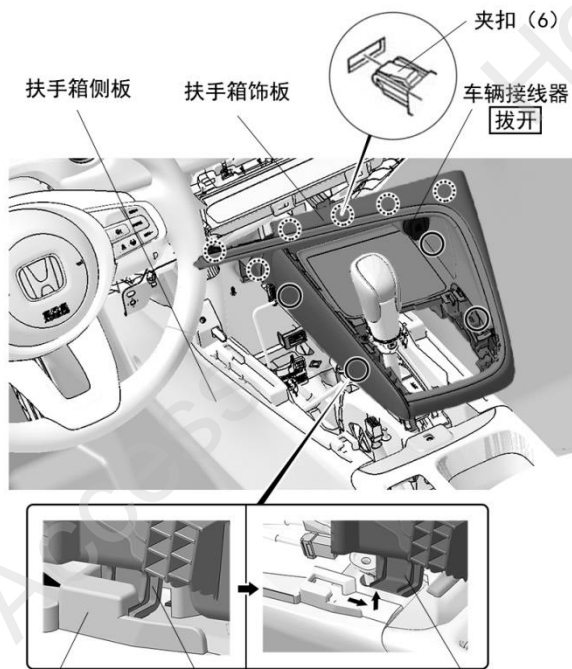

扶手箱侧板 扶手箱饰件上的抓钩 (4)

扶手箱饰件上的抓钩
按图示箭头方向向车尾方向
拉动饰件后再向上提起

11. 从扶手箱饰件上拆出置物垫板。

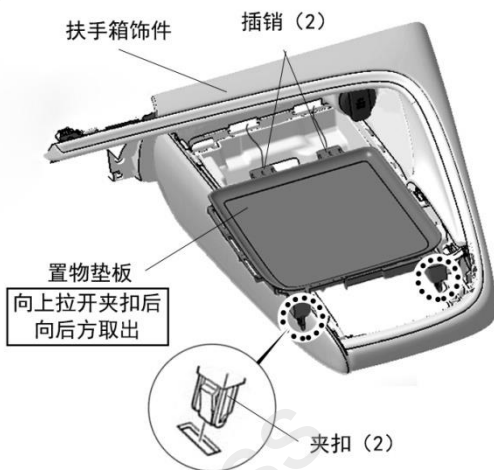

12. 打开扶手箱盖。

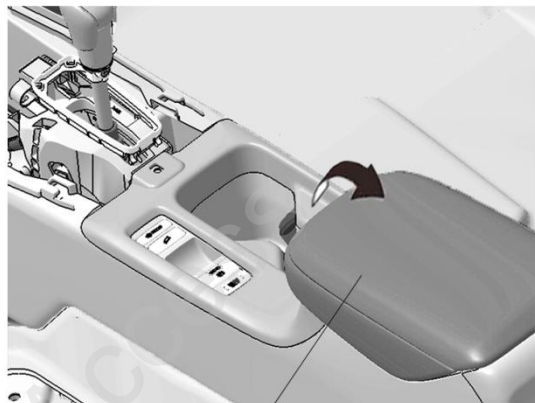
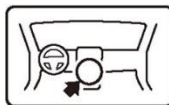

扶手箱盖

13. 拆出扶手箱杯托面板。

建议

- 注意夹扣的拆卸方向。

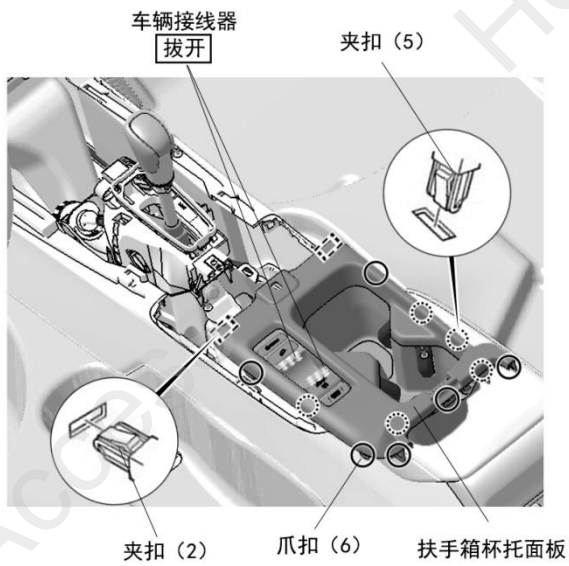

14. 拆出扶手箱后排出风口饰件。

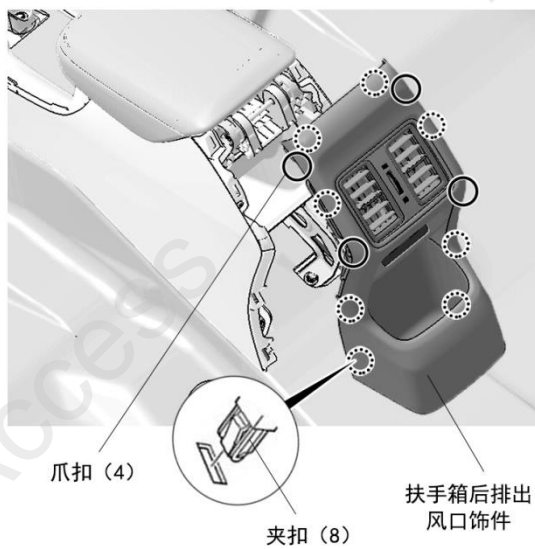

15. 使用附件带灯储物盒替换原车扶手箱后排出风口饰件上的储物盒。

附件带灯储物盒
替换原车储物盒



16. 根据定位纸板在扶手箱杯托面板上做记号。

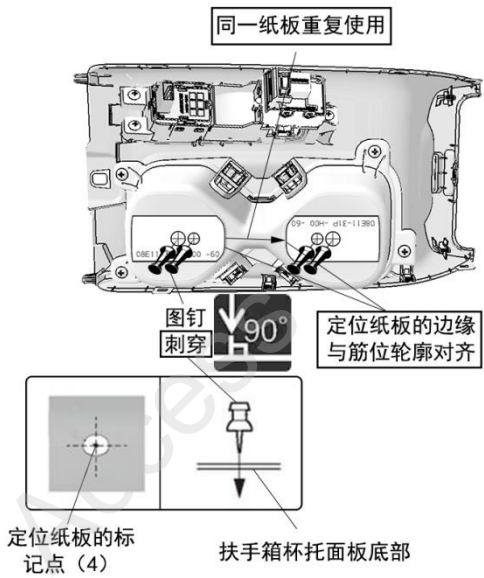

17. 根据记号在扶手箱杯托面板上打孔。

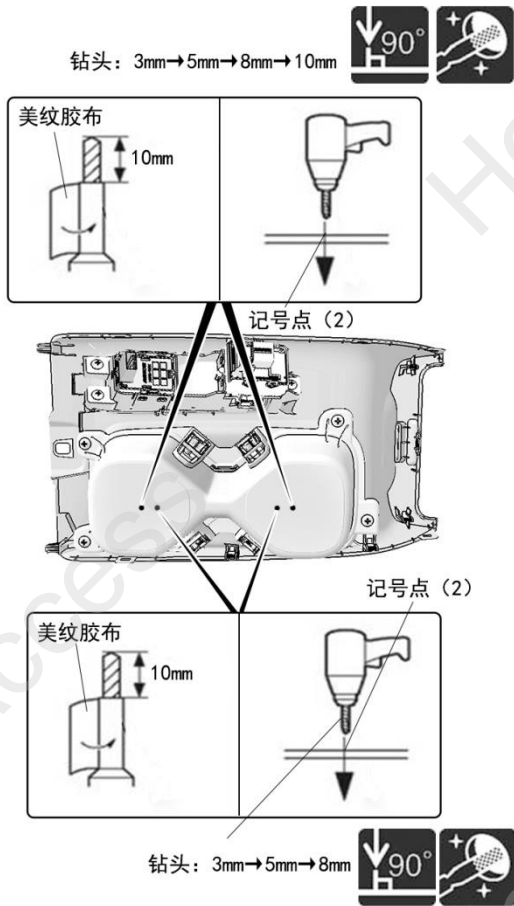

18. 揭开导光垫背面的离型纸，脱脂清洁扶手箱杯托面板上的粘贴面。



19. 粘贴导光板。

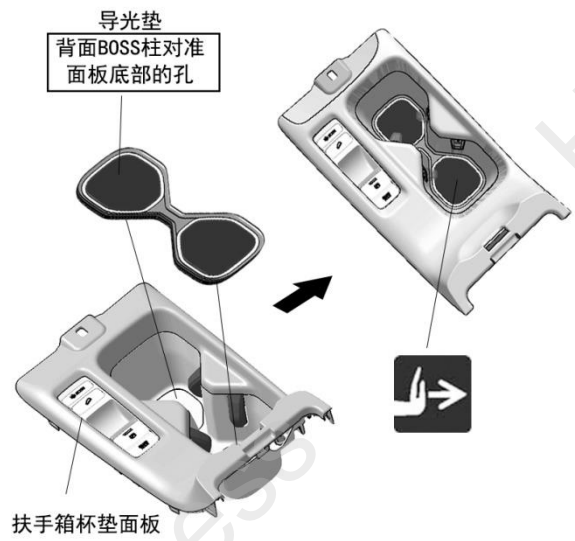

20. 固定灯体。

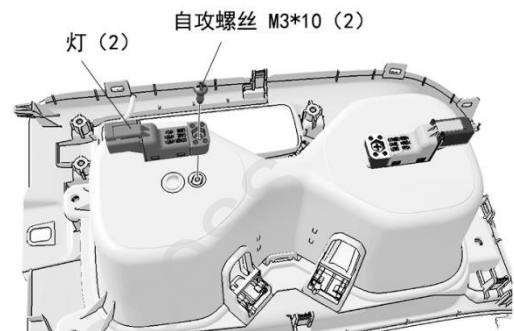

21. 整理铺放线束。

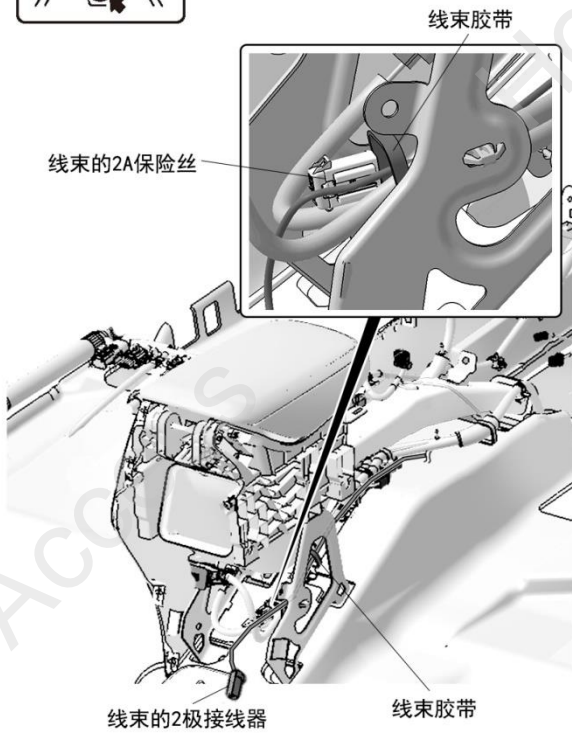
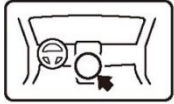

22. 整理铺放线束。

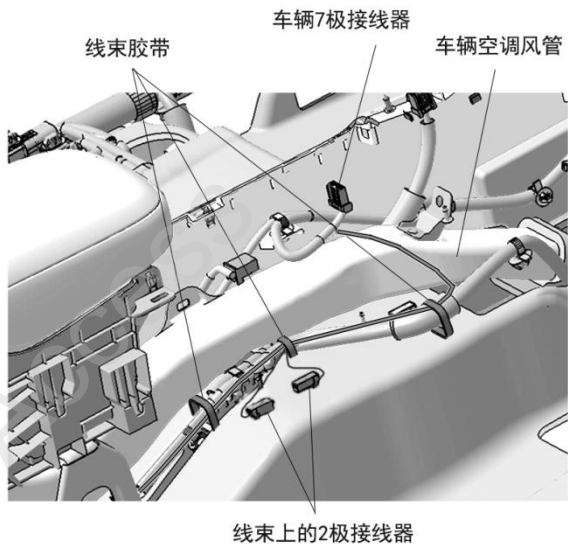

23. 剪开车辆 7 极接线器的胶布。

建议
• 注意不要剪伤车辆线束。

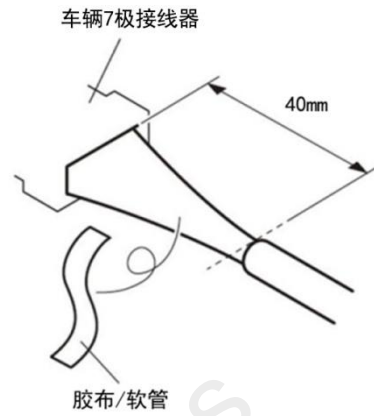

24. 连接线束的导线与车辆7极接线器。

建议

- 注意不要弄错导线的接线位置。

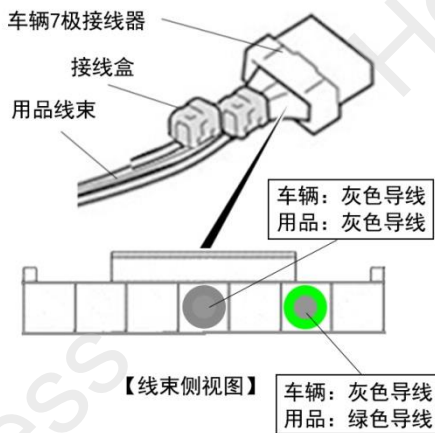

连接头的安装方法

1 用品导线 连接头内盒	2	3 车辆导线
4 连接头外罩 锁紧 (第一层)	5 锁紧 (第二层)	

连接错误时的处置方法
不要把已经安装好的连接头拆开

1 用品导线 约40mm 一定要锁紧至第2层	2 绝缘胶布 绝缘处理
3 使用新的连接头把用品导线与正确导线连接。	

25. 固定线束的导线。

建议

- 把车辆线束的软管和胶布都包裹住。

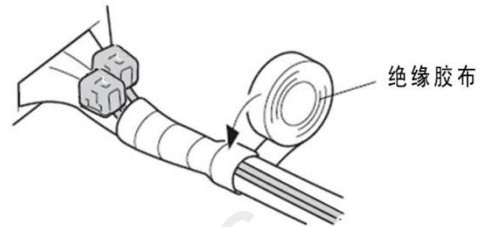

- 26. 复原扶手箱右侧饰板。
- 27. 连接线束与后排出风口带灯储物盒上的2极接线器。
- 28. 复原后排出风口饰件。

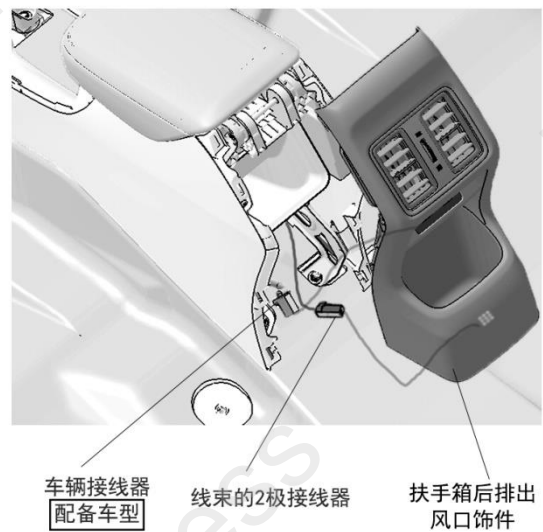

29. 连接线束与中控扶手箱杯托面板底部灯的 2 极接线器。

30. 复原扶手箱杯托面板。

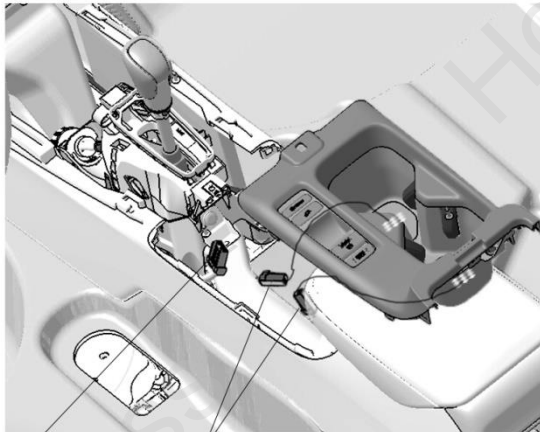

车辆接线器 线束上的2极接线器 扶手箱杯托面板

安装确认

31. 确认配线和安装没有异常。

建议

- 确认没有强行拉拽、夹塞、夹住线束。
- 确认夹扣和线束胶带安装牢固，没有遗漏。

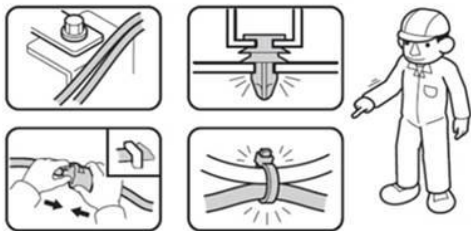

32. 把电瓶的负极端子重新接回。

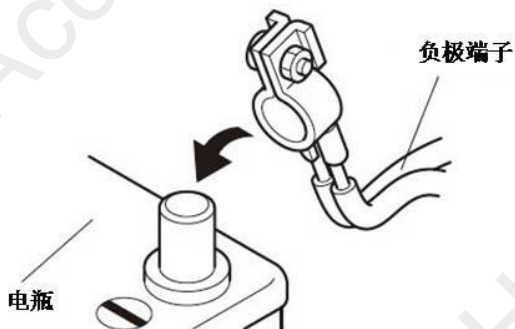

动作确认

33. 把点火开关（POWER 键）旋至 ON 位置，确认杯托灯点亮。

复原作业

34. 把拆卸出来的车辆零件装回原来位置。

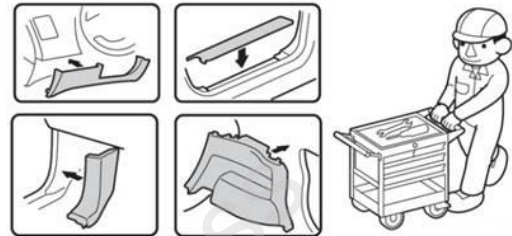

35. 确认电装产品及电子系统的运转正常。

36. 恢复各单元的安装前的设置状态。

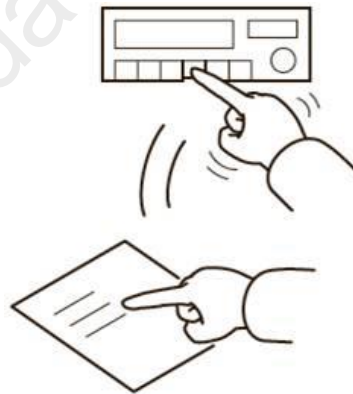

维修保养

2A 保险丝的位置请参照“步骤 21”。