



e:NP2	2024. 05
产品名称:	脚踢感应式电动尾门
编号:	08U94-31Y-H000

## 为确保安装的安全（务必仔细阅读）

### 警告标志的说明

- 本书中使用以下标志来标明有可能造成操作人员或其他人受伤害的操作，以及有关安装的建议。

	<b>危险</b>	不遵从该指示，将导致死亡或者其他严重伤害
	<b>警告</b>	不遵从该指示，有可能导致死亡或者其他严重伤害
	<b>注意</b>	不遵从该指示，有可能导致受伤
	<b>建议</b>	防止导致故障、破损的建议
		禁止事项

### 关于图标

- 使用下列图标来标明安装的位置和操作人员的视线角度。

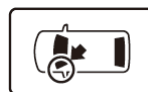

车身对应位置

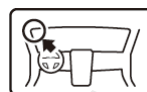

仪表盘对应位置

- 使用下列图标来标明操作中必须遵守的事项。



佩戴防护眼镜



带皮手套



双人作业



放置于纸皮箱或毛毯上



除去毛刺



涂抹修补漆后充分干燥



保管好零件（还给客户）



用力压紧粘贴面



使用规定扭力上紧螺丝



垂直安装面操作



使用脱脂洗洁剂清洗

## 线束操作注意事项



请不要把用品线束与 SRS 线束扣夹在一起。



拆卸接线器、端子之类的接线时，请不要用力拉拽线束。



请不要用力拉拽线束。



线束不要夹压在零件中间。



接线器、端子类的接线请用力插入，直到锁紧为止。



从支撑杆拆下的接线器必须接回原位。



用品线束要扣在指定场所，不能松垮。

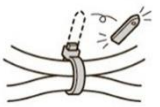

切断线束胶带的剩余部分。

## 一般的注意事项

- 请按照安装说明书的记载事项及服务手册中的相关事项和信息进行操作。特别要注意安全。
- 不要划伤、损坏车辆及相关零件。
- 特别要注意夹扣和爪扣的操作。
- 拆卸前应考虑如何装回原样，先确认安装时的状态后才开始拆卸零件。

## 安装电装零件的注意事项

- 进行安装操作时必须请先断开车辆电瓶的负极端子。

## 关于本用品的注意事项

- 螺栓、螺丝等必须使用本说明书的指定零件。否则，随意使用类似的零件有可能导致故障发生。

## 组成配件



## 必要工具/用具

- |         |         |         |
|---------|---------|---------|
| • 一字螺丝刀 | • 十字螺丝刀 | • 脱脂洗洁剂 |
| • 抹布    | • 棘轮    | • 套筒    |
| • 卷尺    | • 剪刀    | • 胶布    |
| • 包封胶布  | • 卡尺    | • 绝缘胶布  |
| • 夹扣拔取器 |         |         |

## 安装方法和顺序

### 脱脂洗洁剂的清洗方法

- 把脱脂洗洁剂涂抹在抹布上，把安装面上的油脂、垃圾、污垢全部擦拭干净。

#### 建议

- 请不要把脱脂洗洁剂直接涂抹在安装面。
- 请充分干燥后才进行粘贴操作。



### 电瓶负极端子的拆卸

1. 断开电瓶的电源前请执行图示的操作。
2. 记录车辆各电子单元的设置，包括音响/导航系统的防盗密码。
3. 拆下电瓶的负极端子。

#### 建议

- 关闭点火开关后，等待 3 分钟才能拆下电瓶的负极端子。

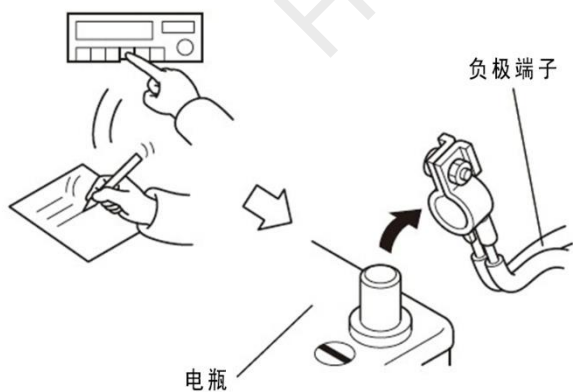

## 车辆部件的拆卸

4. 拆出驾驶席仪表板下护板。

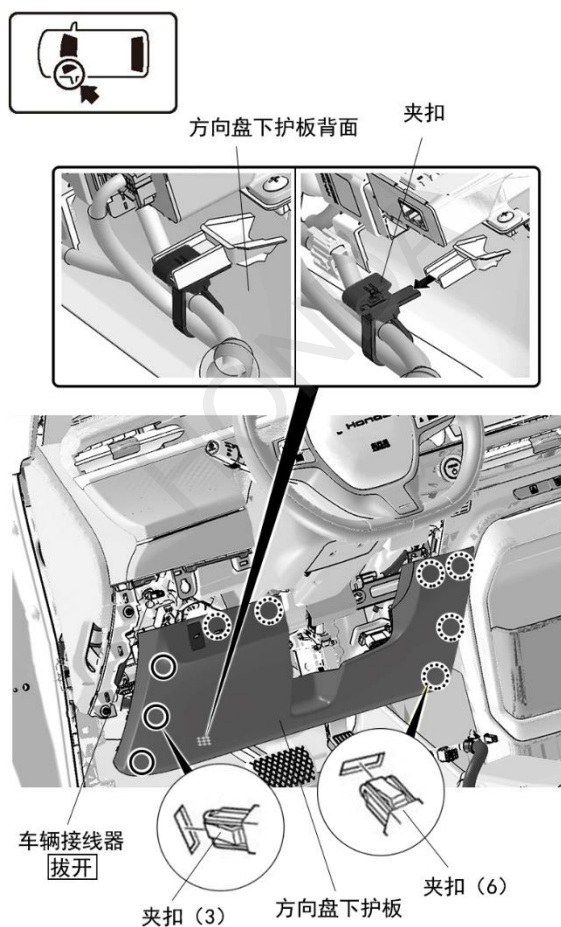

5. 拆出左前侧踏板饰件。

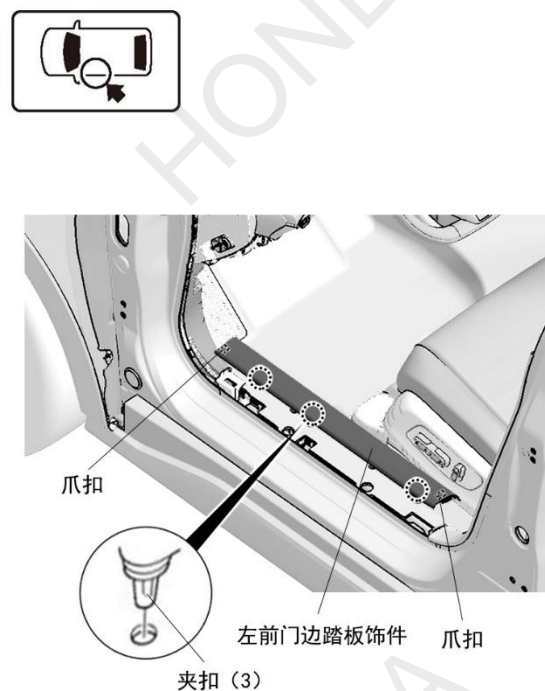



6. 拆出左前侧饰板。

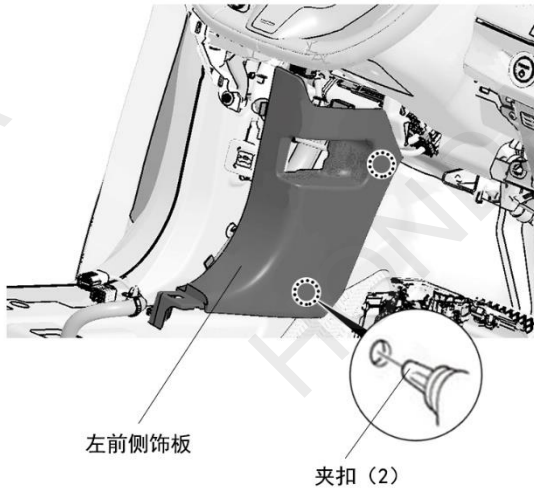
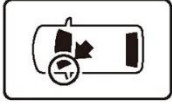

7. 抬起车辆后排坐垫。

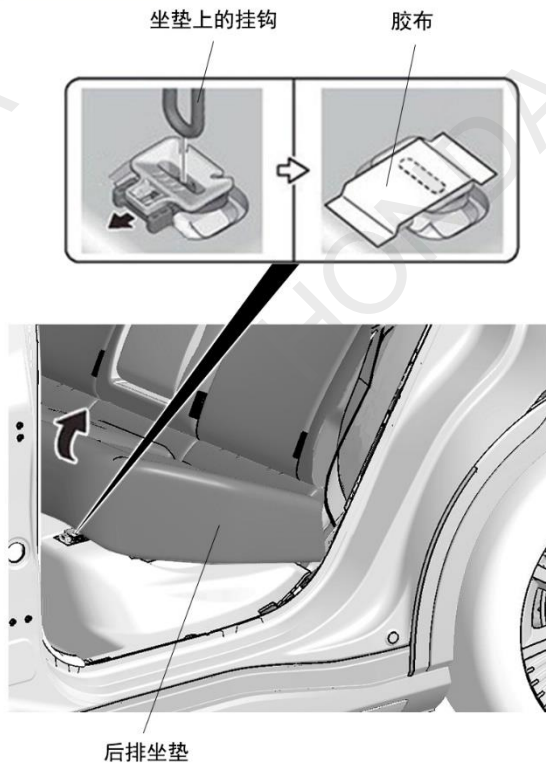
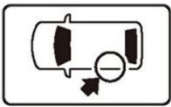

8. 拆出左后侧踏板饰件。

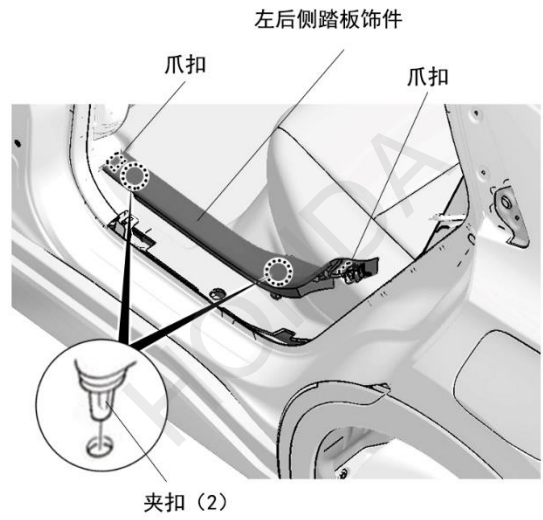
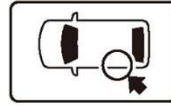

9. 拆出左侧 B 柱下护板。

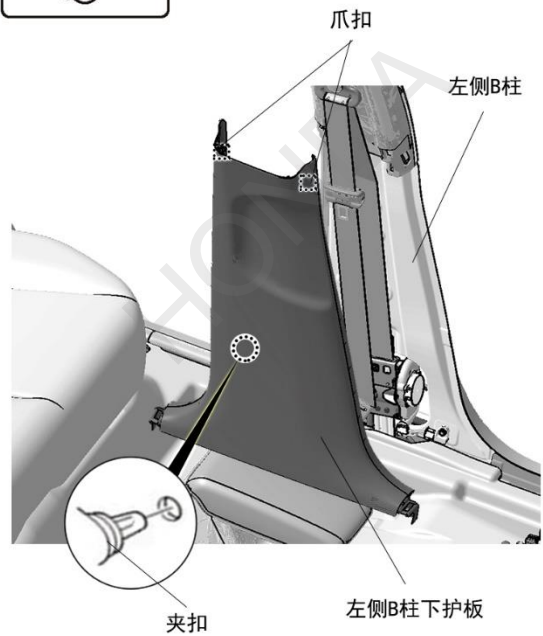
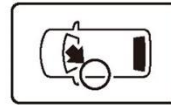

10. 打开尾门，取出尾箱行李遮挡盖。

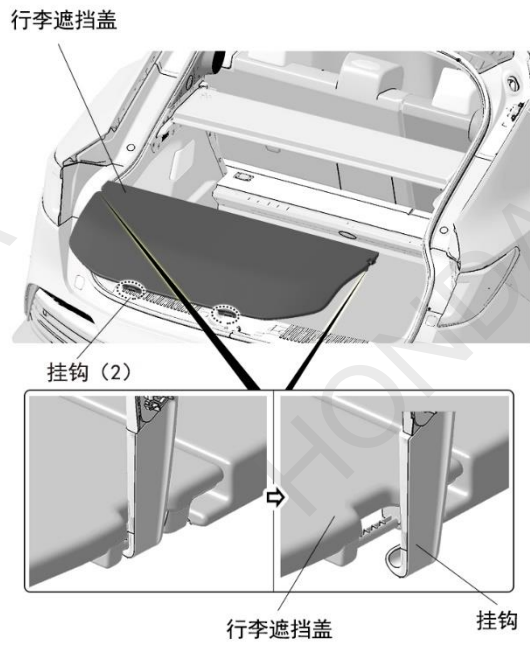

11. 取出尾箱行李遮挡盖。

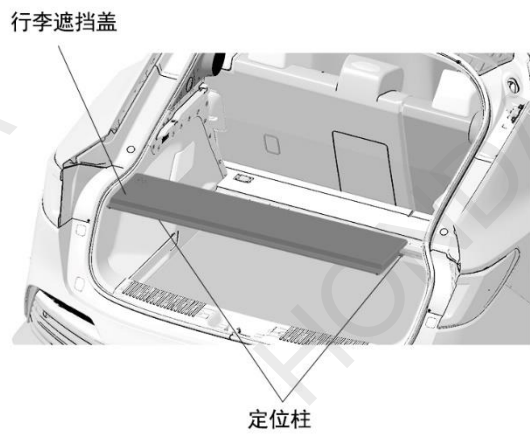

12. 取出尾箱垫板。

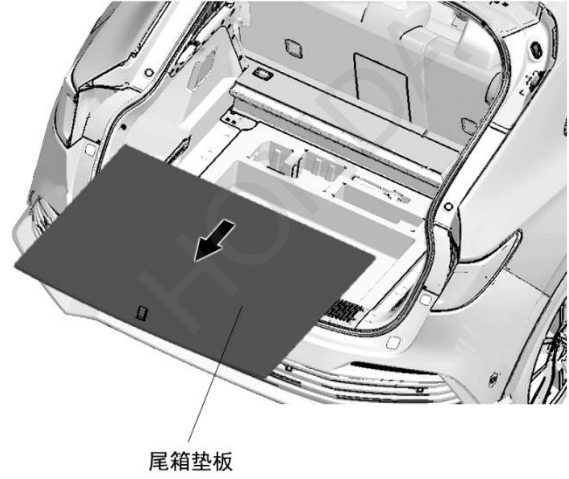
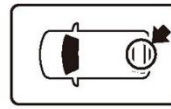

13. 取出尾箱工具箱。

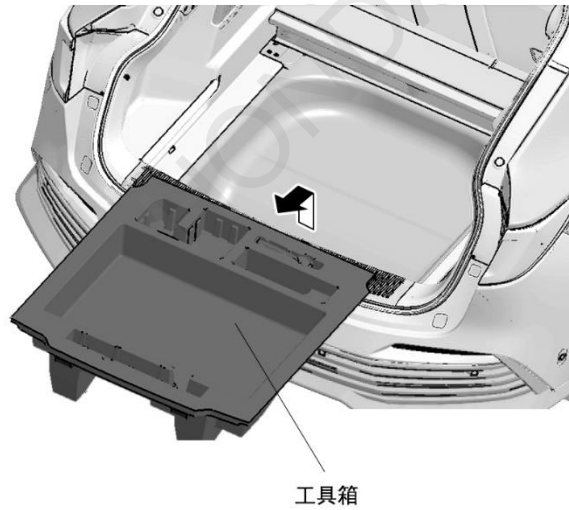

14. 放倒后排座椅靠背。



16. 拆出座椅靠背下饰件。

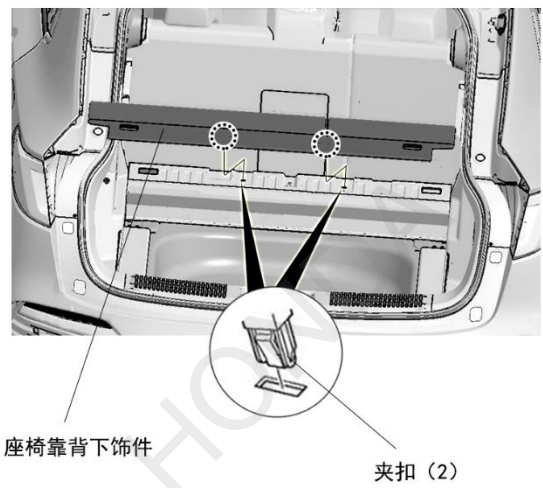

15. 拆出后排座椅靠背下的固定钩。

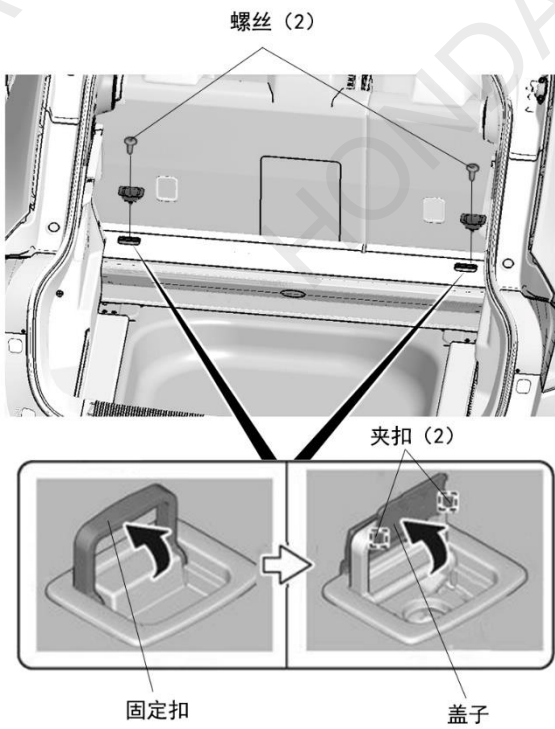

17. 拆出座椅靠背下的地毯盖板。

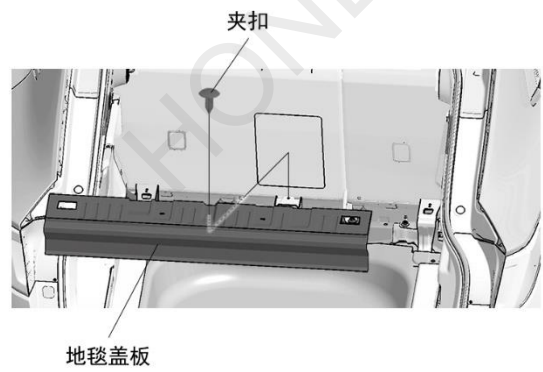

18. 拆出后尾箱饰件。

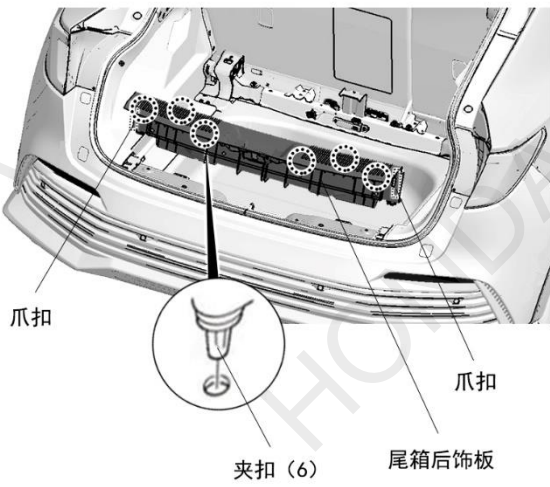

19. 拆出车辆夹扣。

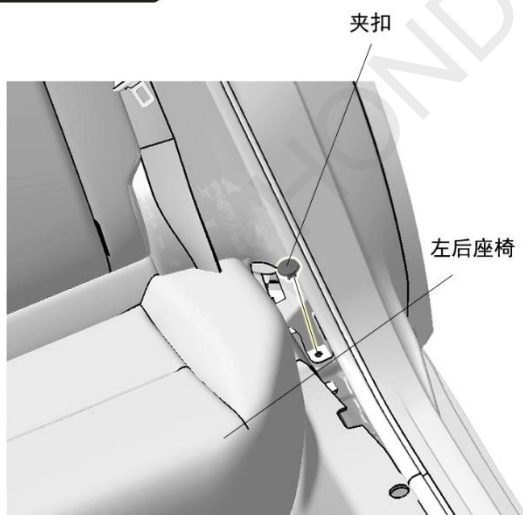
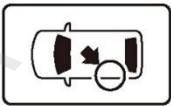

20. 拆出后尾箱左侧内衬板。

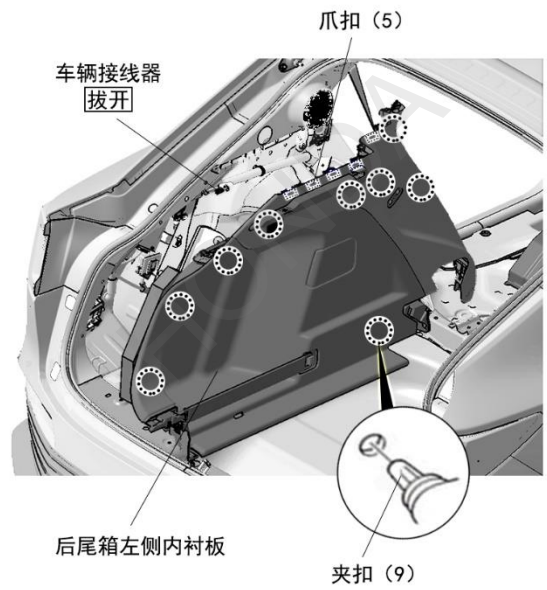
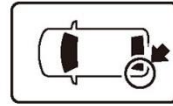

21. 拉开尾部顶棚饰板。

### 建议

- 操作时注意不要在车顶饰板上留下折痕。

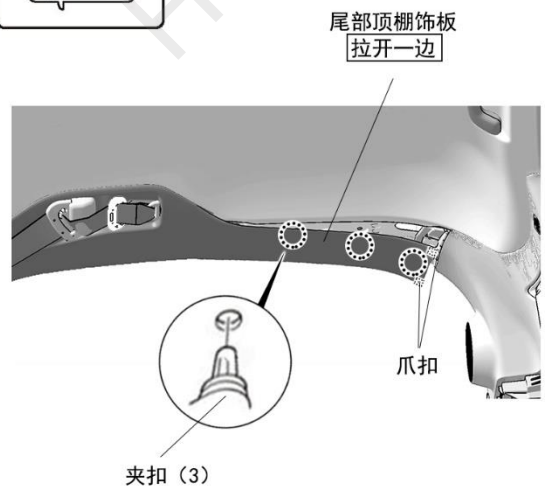
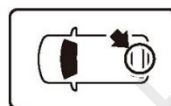



22. 使用橡胶锤轻击 C 柱饰板推入夹扣。

**建议**

- 请用橡胶锤垂直轻击 C 柱。

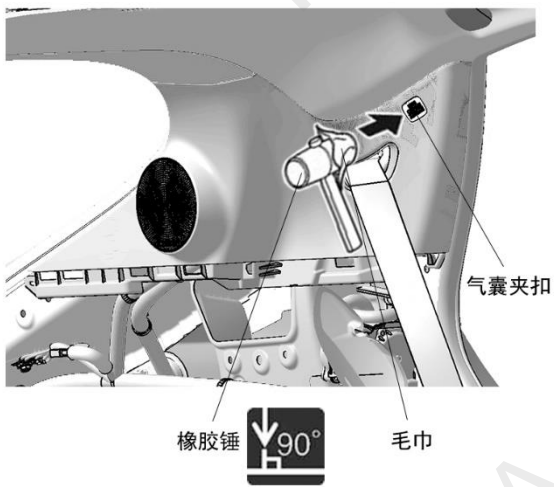
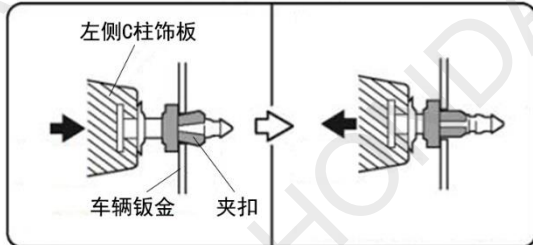
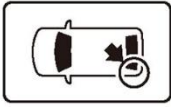

23. 拆出 C 柱饰板。

**注意**

- 复原操作时，请更换饰板上的气囊夹扣。

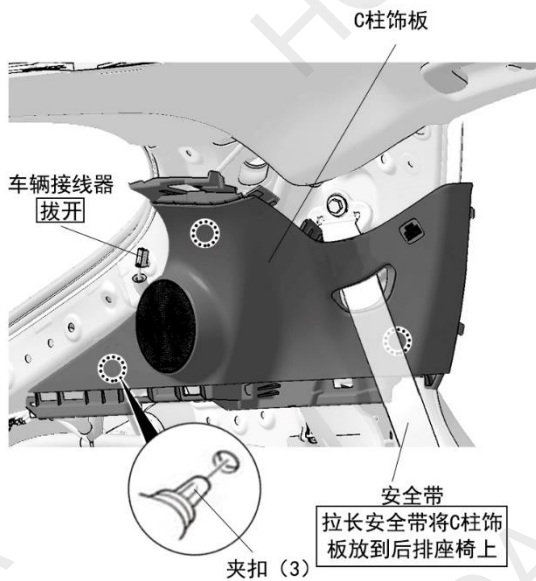

24. 拆出尾箱螺栓盖板。

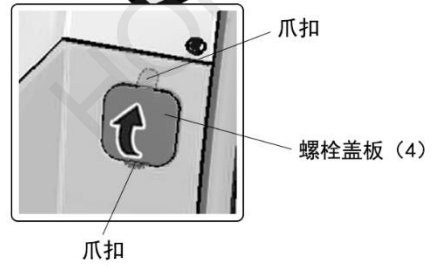
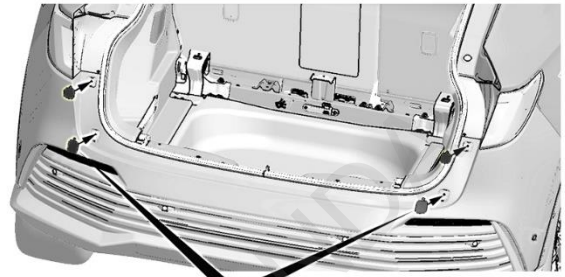

25. 拆出自攻螺丝。

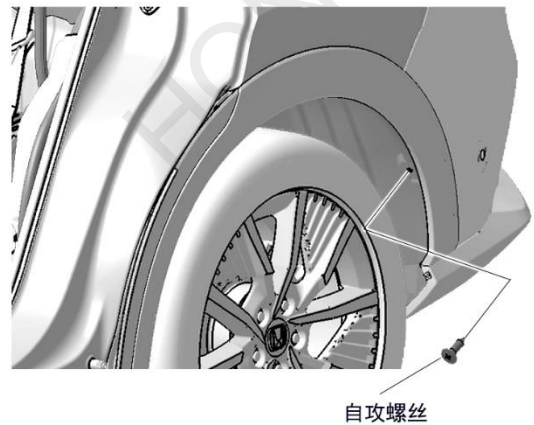
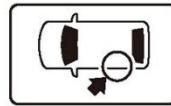



26. 拉开左后轮眉。

**建议**

- 操作时注意不要在左后轮眉上留下折痕。

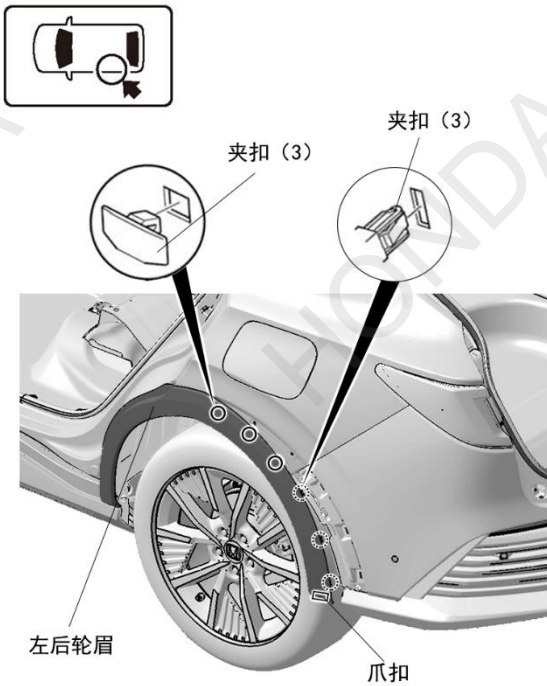

27. 另一侧也进行同样操作，拆出右后轮眉。

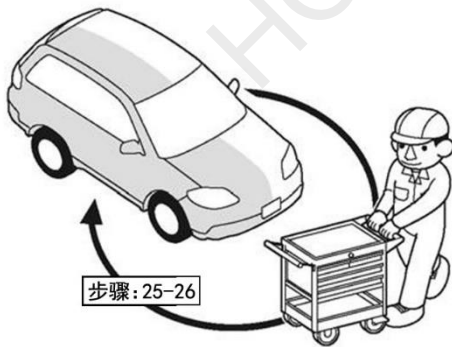

28. 粘贴胶布保护车身。

**注意**

- 复原操作完成后才能撕掉胶布。

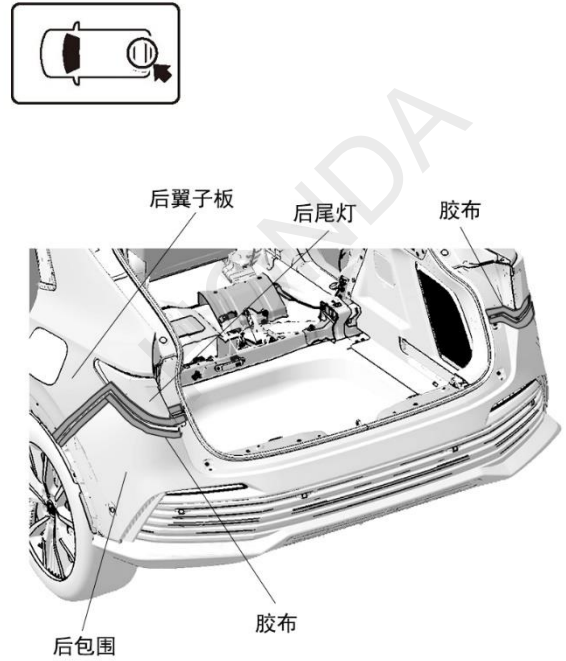

29. 拆出螺栓及夹扣。

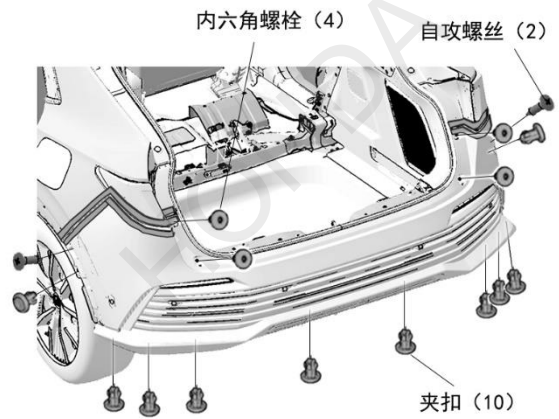

【车底视图】

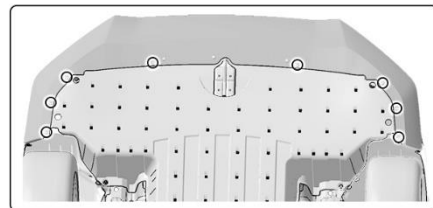

30. 拆开后保险杠上的爪扣。(右侧相同操作)

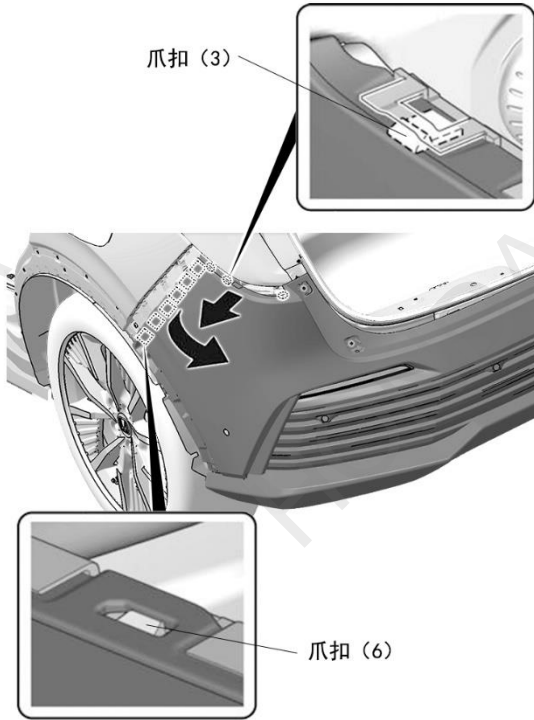

31. 拆出后保险杠。

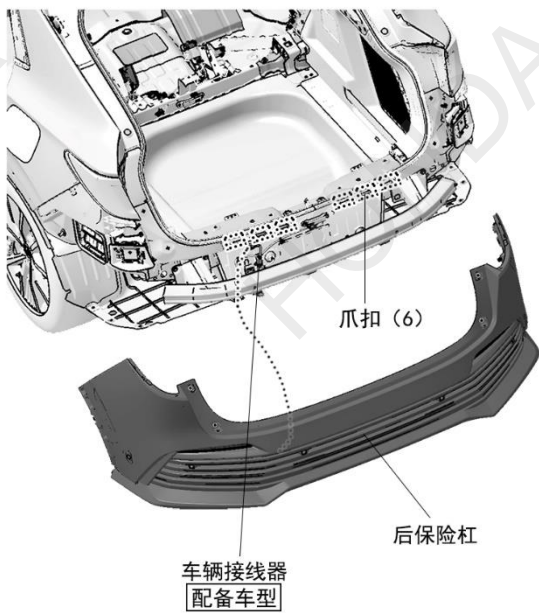

32. 根据车辆刻印, 在感应线束粘贴位置脱脂清洁并涂抹底涂。

**注 意**

- 待底涂干燥后再进行粘贴作业。
- 完成粘贴后, 如有底涂外溢痕迹请清洁干净。

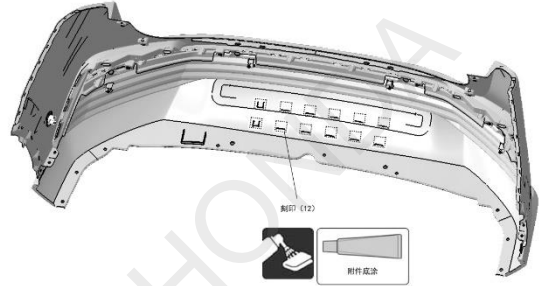

33. 粘贴感应线束。

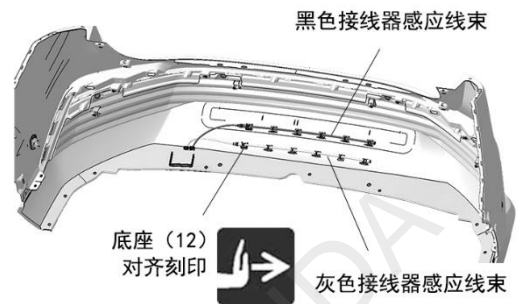

## 线束的铺放

34. 拔出原车钣金孔防水塞，将线束从车辆钣金孔里穿进尾箱。

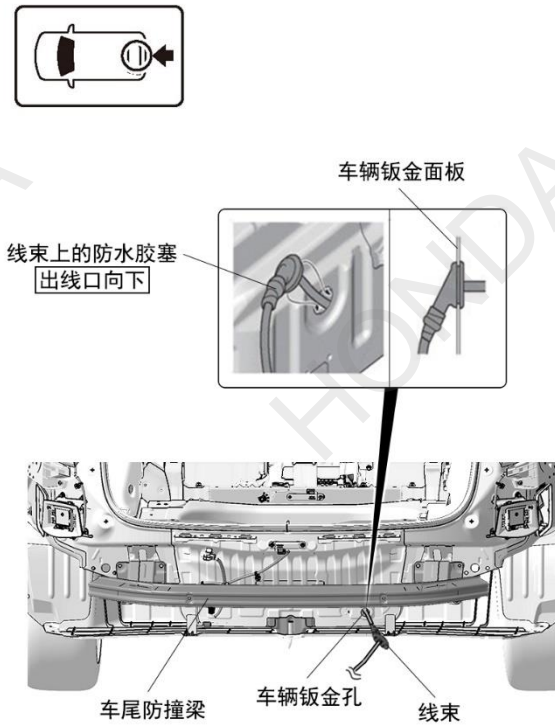

35. 整理铺放并固定线束。

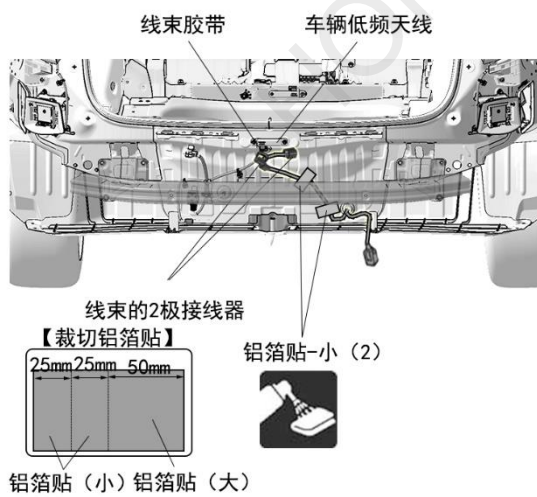

36. 整理铺放并固定线束。

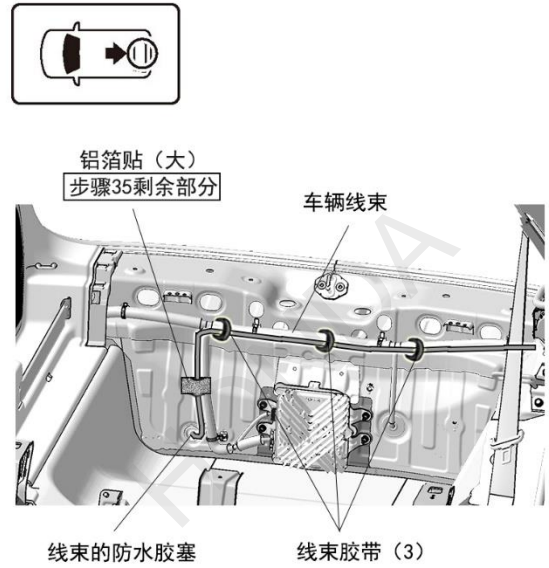

37. 拔出车辆 25 极接线器。

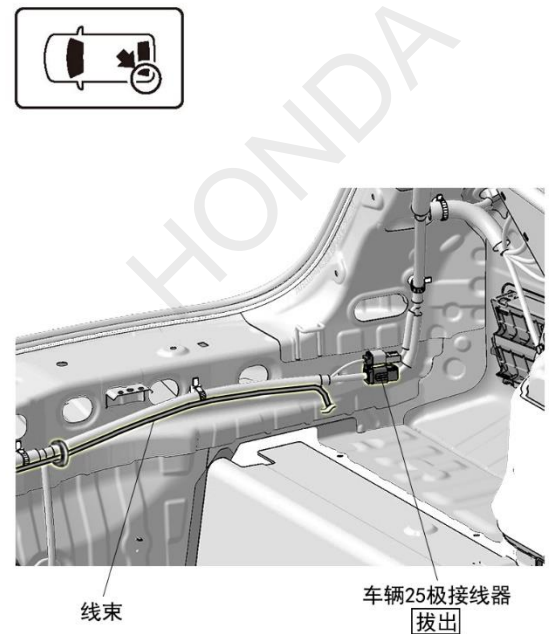

38. 剪开车辆 25 极接线器的胶布。

**建议**

- 注意不要损伤线束。

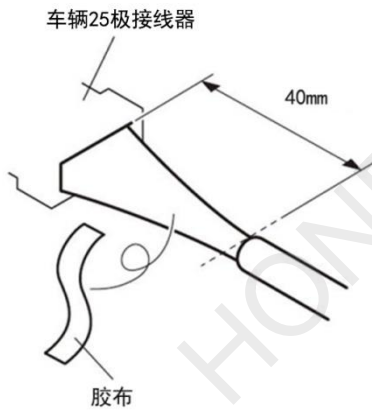

39. 连接线束的棕色导线与车辆 25 极接线器。

**建议**

- 注意不要弄错导线的接线位置。

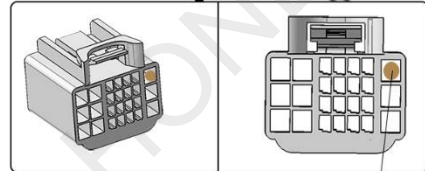
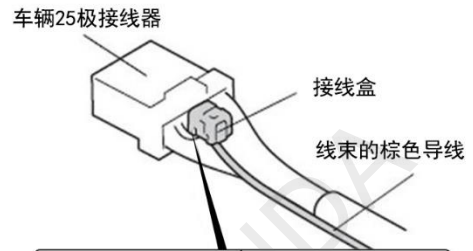

【线束侧视图】

车辆：棕色导线  
用品：棕色导线

**连接头的安装方法**

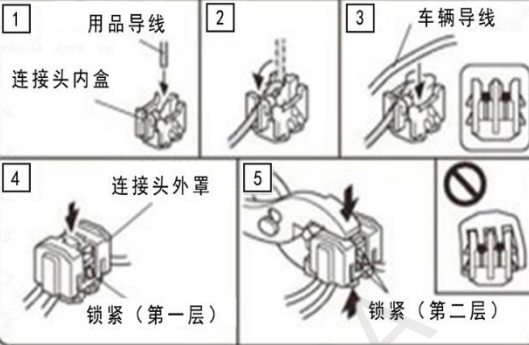

**连接错误时的处置方法**

不要把已经安装好的接头拆开

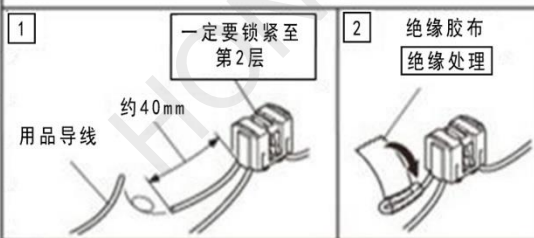

3 使用新的接头把用品导线与正确导线连接。



40. 固定线束的棕色导线，把车辆25极接线器复原。

**建议**

- 把车辆线束的软管和胶布都包裹住。

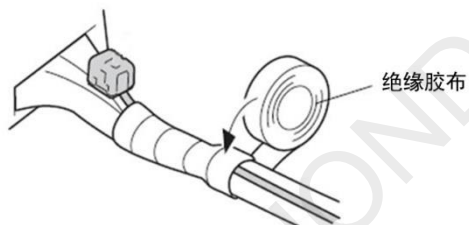

41. 整理铺放并固定线束。

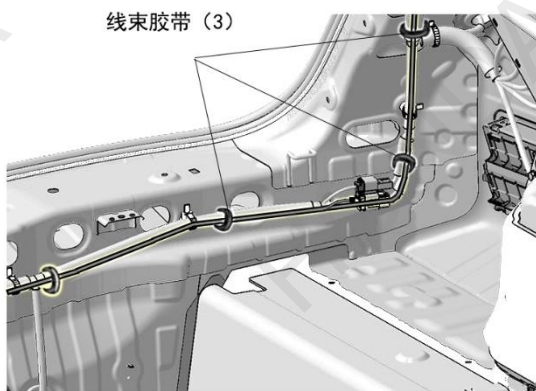
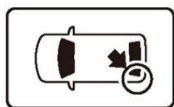

42. 整理铺放线束，固定线束的地线端子。

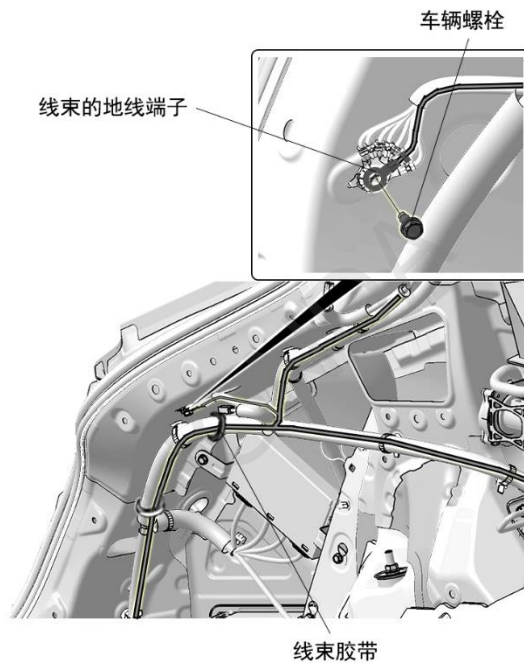

43. 拔出车辆 25 极接线器。

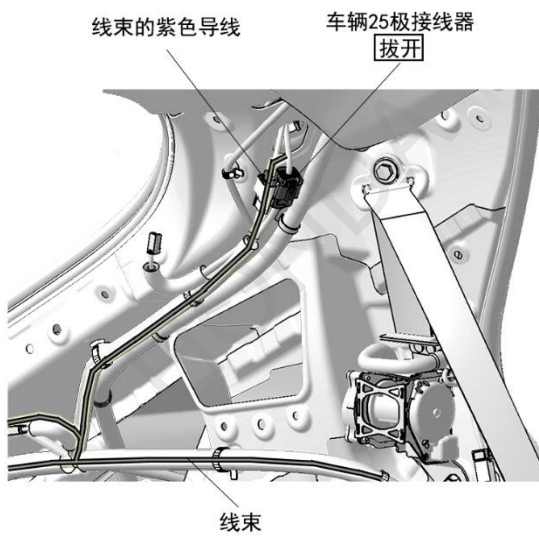

44. 剪开车辆 25 极接线器的胶布。

建 议
<ul style="list-style-type: none"> <li>• 注意不要损伤线束。</li> </ul>

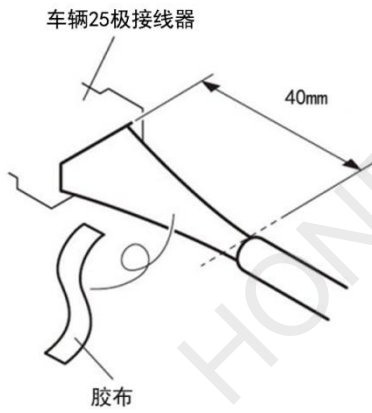

45. 连接线束的紫色导线与车辆 25 极接线器。

建 议
<ul style="list-style-type: none"> <li>• 注意不要弄错导线的接线位置。</li> </ul>

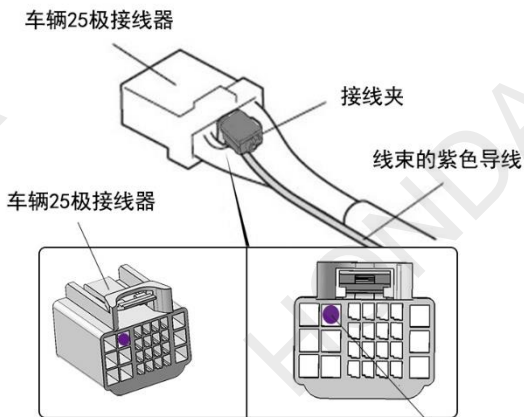

【线束侧视图】

车辆：紫色导线  
用品：紫色导线

接线夹的安装方法			
1	车辆导线	2	侧面卡紧
	接线夹		(压着力： ≥230N)
		3	卡紧
			(压着力： ≥230N)
		4	卡紧
			(压着力： ≥230N)
		5	
	绝缘胶布		绝缘胶布

46. 固定线束的紫色导线，把车辆25极接线器复原。

建 议
<ul style="list-style-type: none"> <li>• 把车辆线束的软管和胶布都包裹住。</li> </ul>

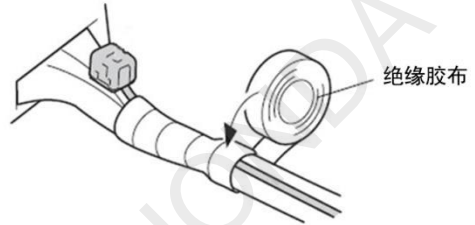

47. 整理铺放并固定线束。

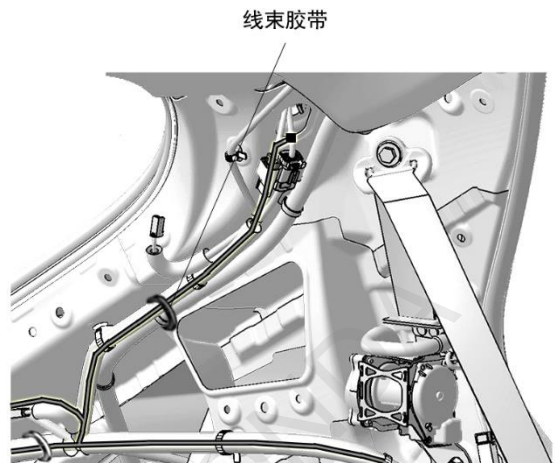

48. 整理铺放并固定线束。

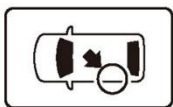

线束胶带 (2)

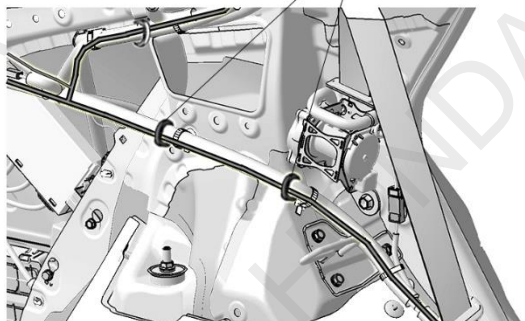

49. 整理铺放并固定线束。

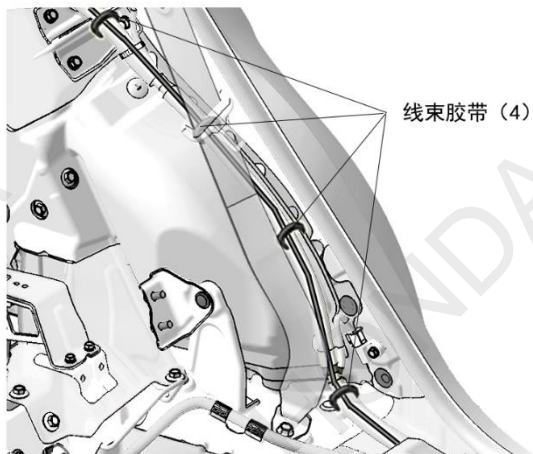

线束胶带 (4)

50. 掀开地板地毯铺放线束。

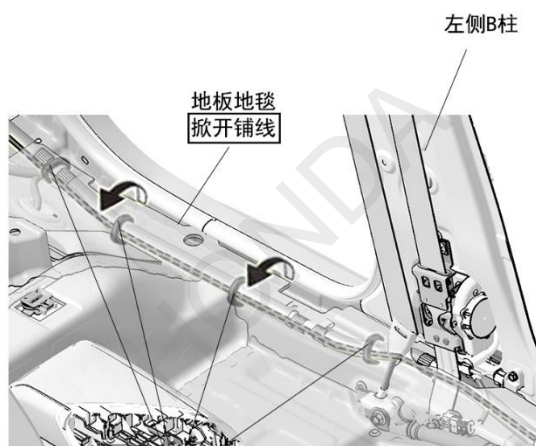
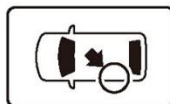

线束胶带 (4)

51. 掀开地板地毯铺放线束。

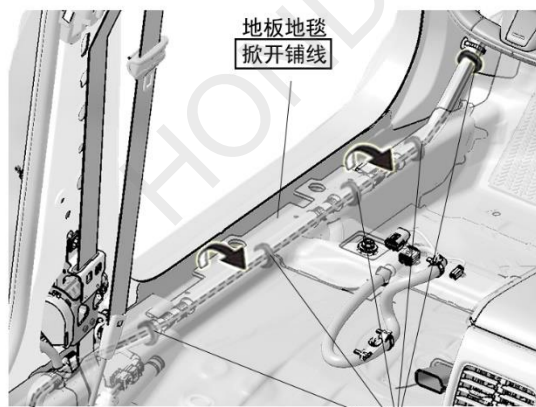
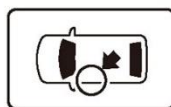

线束胶带 (5)

52. 连接线束的 4 极接线器。
53. 固定线束，安装 20A 保险丝。

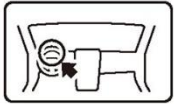

【保险丝盒】

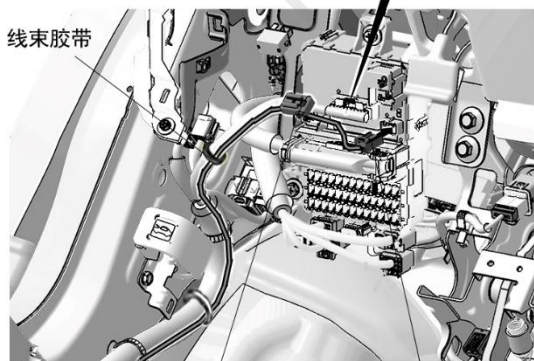
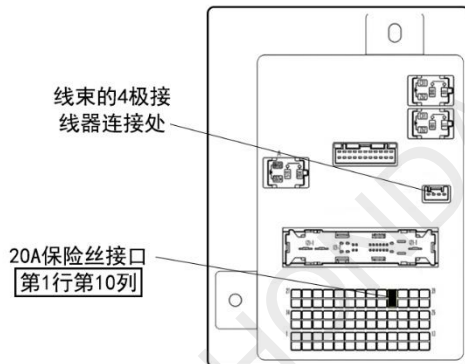

线束的4极接线器

## 车辆智能钥匙的学习

### 注意

- 车辆 2 把智能钥匙都要学习，否则未学习的钥匙无法控制尾门自动开启装置。

54. 拔开车尾低频天线线束的 2 极接线器。
55. 使用线束的 2 极接线器转接原车低频天线。
56. 连接线束与 HFT0 主机。

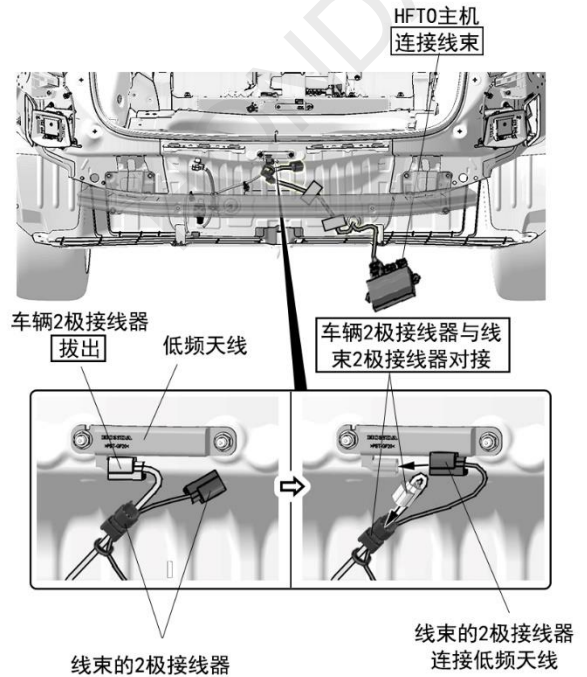

57. 把电瓶的负极端子重新接回。

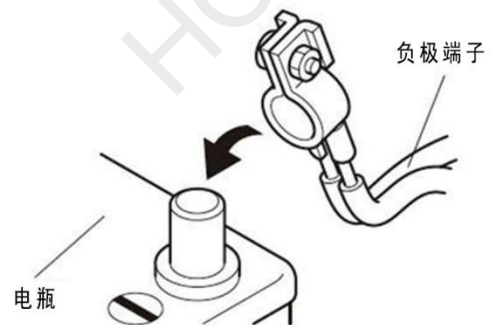



58. 开启车辆电源 ACC—ON/启动状态。

59. 关闭车辆电源 ACC—OFF/关闭状态，关好所有车门，不要上锁。

60. 携带智能钥匙，短按车辆尾门上的开启按键1次，再长按保持5秒，尾门自动开启装置主机蜂鸣器鸣叫1声长音，进入智能钥匙学习状态。

### 注意

- 在进行一把智能钥匙学习的时候，请将另一把车钥匙放置到距离车位低频天线 3 米以上的位置，防止信号干扰学习。
- 要进入智能钥匙学习状态，必须在 30 秒内完成步骤 58/59/60，否则无法进入学习状态，尾门自动开启装置主机不做任何响应。

61. 手动关闭尾门，并使用遥控钥匙上锁，遥控钥匙放置在车辆后保险杠1米区域范围内，等待尾门自动开启装置主机蜂鸣器鸣叫1声。

### 注意

- 如果尾门自动开启装置进入学习状态后未检测到原车智能钥匙发出的信号或学习超时，蜂鸣器、会快速鸣叫 6 声并退出学习模式。此时请重新从步骤 58 开始。

62. 短按 1 次尾门上的开启按键，尾门自动开启装置主机蜂鸣器鸣叫

1 声长音，智能钥匙学习完成。如 2 次快速鸣叫 4 声，则学习失败。

- |            |          |
|------------|----------|
| • 智能钥匙学习失败 | 顺序 63-66 |
| • 智能钥匙学习成功 | 转顺序 67   |

63. 开启车辆电源 ACC—ON/启动状态。

64. 关闭车辆电源 ACC—OFF/关闭状态，关好所有车门，不要上锁。

65. 携带智能钥匙，短按车辆尾门上的开启按键开启尾门后马上关闭尾门，再次短按车辆尾门上的开启按键1次，再长按保持5秒，尾门自动开启装置主机蜂鸣器鸣叫2声长音，进入智能钥匙学习状态。

### 注意

- 在进行一把智能钥匙学习的时候，请将另一把车钥匙放置到距离车位低频天线 3 米以上的位置，防止信号干扰学习。
- 要进入遥控学习状态，必须在 30 秒内完成步骤 63/64/65，否则无法进入学习状态，尾门自动开启装置主机不做任何响应。

66. 重复步骤 61/62 的操作。

67. 更换另一把智能钥匙按相同步骤进行学习。

### 注意

- 车辆 2 把智能钥匙都要学习，否则未学习的钥匙无法控制尾门自动开启装置。
- 尾门自动开启装置仅支持 2 把智能钥匙的学习，第 3 把钥匙学习后会覆盖第 1 把智能钥匙。如果无法区分第 1 把钥匙，请把需要学习的 2 把钥匙重新进行学习作业。

68. 复原低频天线的接线器，将线束的2极接线器公母对接。

### 注意

- 为避免影响原车钥匙使用，请务必进行低频天线的接线器复原作业。
- 更换新钥匙时，请从步骤 54 开始，进行智能钥匙的学习作业。

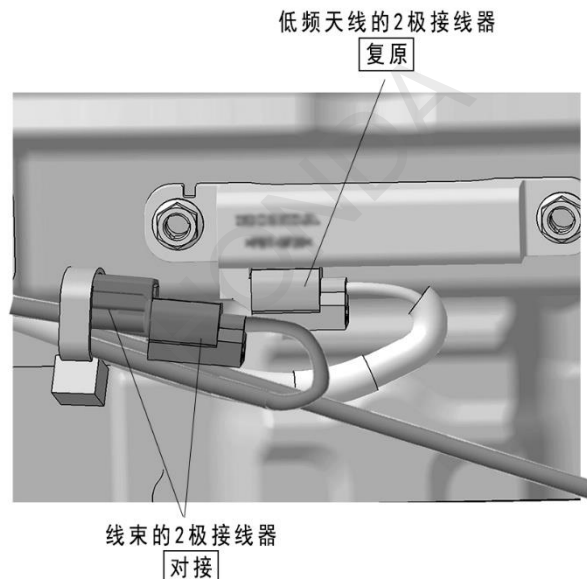

69. 根据后保险杠上倒车雷达或刻印划线确定HFT0主机安装位置。

70. 对安装位置进行脱脂清洁并涂抹底涂。

### 注意

- 待底涂干燥后再进行粘贴作业。
- 完成粘贴后，如有底涂外溢痕迹请清洁干净。

67. 安装HFT0主机并连接感应线束。

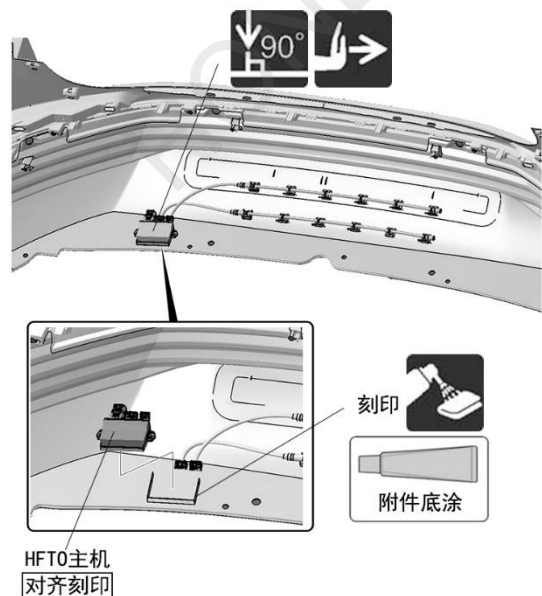

71. 连接线束与 HFT0 主机，固定线束，复原后保险杠。

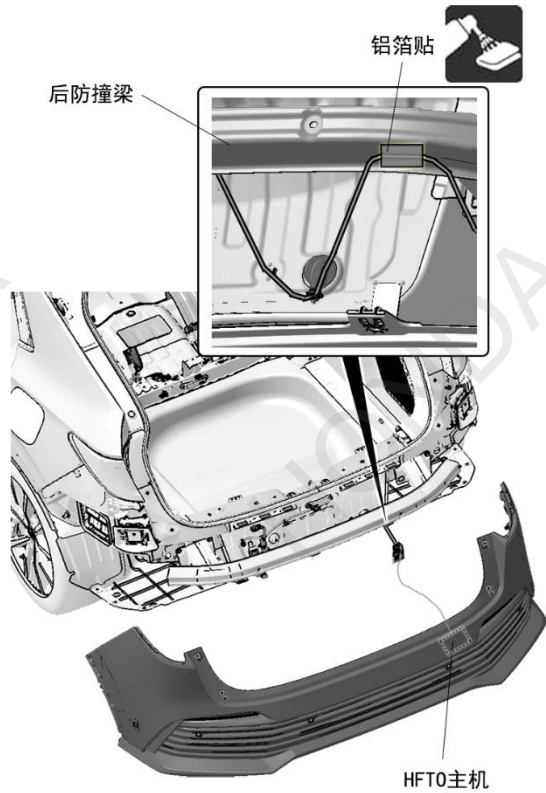

### 安装确认

72. 确认配线和安装没有异常。

#### 建议

- 确认没有强行拉拽、夹塞、夹住线束。
- 确认夹扣和线束扎带安装牢固，没有遗漏。

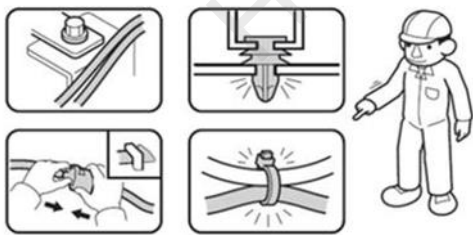

### 复原作业

73. 把拆卸下来的车辆零件按原样装回。

#### 建议

- 注意不要损伤车辆零件，夹住线束。
- 必须牢固安装夹扣、爪扣等，不能凸起。



### 动作确认

74. 把电池的负极端子重新接回。



75. 参照使用说明书，确认HFT0各项功能。

76. 确认电装产品及电子系统的运转正常。

77. 恢复各单元的安装前的设置状态。

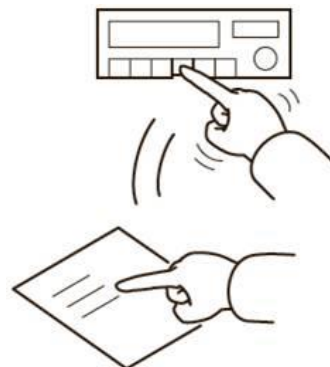

## 维修保养

### 保险丝的位置

- 2A 保险丝的位置请参照安装步骤 53。
- 20A 保险丝的位置请参照安装步骤 53。

### 请把下列物品交付用户

- 使用说明书