



产品名称：	智能感应声控尾门
编号：	08U94-3F0-YH0

为确保安装的安全（务必仔细阅读）

警告标志的说明

- 本书中使用以下标志来标明有可能造成操作人员或其他人受伤害的操作，以及有关安装的建议。

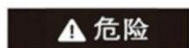

危险

不遵从该指示，将导致死亡或者其他严重伤害



警告

不遵从该指示，有可能导致死亡或者其他严重伤害



注意

不遵从该指示，有可能导致受伤



建议

防止导致故障、破损的建议



禁止事项

关于图标

- 使用下列图标来标明安装的位置和操作人员的视线角度。

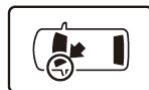

车身对应位置

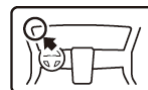

仪表板对应位置

- 使用下列图标来标明操作中必须遵守的事项。



佩戴防护眼镜



带皮手套



双人作业



放置于纸皮箱或毛毯上



除去毛刺



涂抹修补漆后充分干燥



保管好零件(还给客户)



用力压紧粘贴面



使用规定扭力上紧螺丝



垂直安装面操作



使用脱脂洗洁剂清洗

线束操作注意事项

一般的注意事项

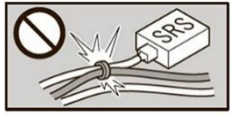

请不要把用品线束与 SRS 线束扣夹在一起。

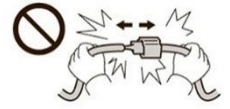

拆卸接线器、端子之类的接线时，请不要用力拉拽线束。

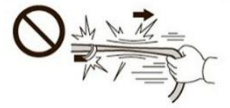

请不要用力拉拽线束。



线束不要夹压在零件中间。



接线器、端子类的接线请用力插入，直到锁紧为止。



从支撑杆拆下的接线器必须接回原位。



用品线束要扣在指定场所，不能松垮。



切断线束胶带的剩余部分。

- 请按照安装说明书的记载事项及服务手册中的相关事项和信息进行操作。特别要注意安全。
- 不要划伤、损坏车辆及相关零件。
 - 特别要注意夹扣和爪扣的操作。
- 拆卸前应考虑如何装回原样，先确认安装时的状态后才开始拆卸零件。

安装电装零件的注意事项

- 进行安装操作时必须请先断开车辆电瓶的负极端子。
- 特约店使用蓄电池内阻诊断仪，对蓄电池特性进行检测和登记。如蓄电池劣化，建议车主更换新电池。
- 用品安装完毕后，再次对蓄电池进行检测。并告知车主。

关于用品的注意事项

- 螺栓、螺丝等必须使用本说明书的指定零件。否则，随意使用类似的零件有可能导致故障发生。
- 安装以及粘贴操作请不要在太阳直射的地方，多尘的地方进行。
- 粘贴时必须保证粘贴面的温度在 15~40°C。
- 特别是低温时会导致双面胶带粘性降低，此时必须先加热粘贴面。
- 粘贴时用力压紧，但是要避免损坏用品以及车辆零件。
- 请不要拔出双面胶重新再贴。否则会造成破损，或者双面胶和贴膜不能充分粘紧。
- 安装后 24 小时之内请不要让安装位置沾水。

组成配件

PTG 构成附件

线束 A	线束 B	主机 A	主机 B
左防夹条	右防夹条	中接头内盒	中接头外盒
电动撑杆 标记：L	电动撑杆 标记：R	小接头内盒 (4)	小接头外盒 (4)
螺栓 6*16 (5)	螺栓	线束胶带 (37)	电吸锁
自攻螺丝 (4)	尾门后开关	门拉手饰件	开关支架饰盖
驾驶席开关	泡棉 (4)	铝箔贴 (3)	20A 保险丝
底涂包	定位纸板	气囊夹扣	波纹管 (2)



使用说明书



语音 HFT0 构成附件

主机盒 麦克风 (2) 蜂鸣器 线束



接线盒 (4) 接线盖 (4) 线束胶带 (15) 铝箔贴 (3)

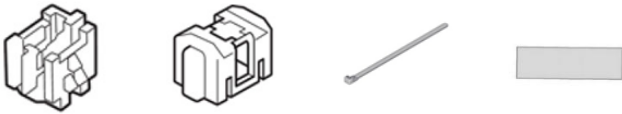

防护夹扣 (2) 泡棉 使用说明书

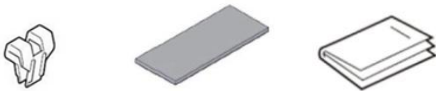

必要工具/用具

- 扳手
- 棘轮
- 十字螺丝刀
- 绝缘胶布
- 包封胶布
- 电钻
- 六角扳手
- 脱脂洗洁剂
- 套筒
- 镊子
- 卡尺
- 胶布
- 冲头
- 电工胶布
- 抹布
- 夹扣拔取器
- 剪刀
- 钳子
- 钻头
- 胶锤
- 棘轮扳手

安装方法和顺序

脱脂洗洁剂的清洗方法

- 把脱脂洗洁剂涂抹在抹布上，把安装面上的油脂、垃圾、污垢全部擦拭干净。

建议

- 请不要把脱脂洗洁剂直接涂抹在安装面。
- 请充分干燥后才进行粘贴操作。

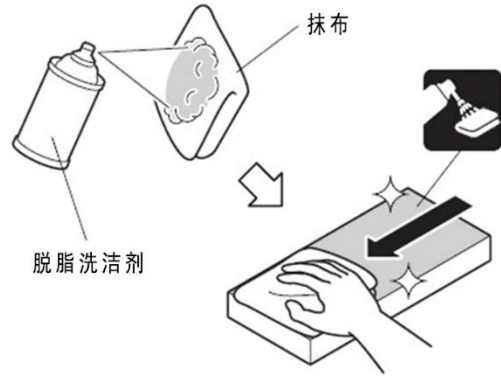

电瓶负极端子的拆卸

1. 记录车辆各电子单元的设置。
2. 拆开电池的负极端子。

建议

- 关闭点火开关后，等待 3 分钟才能拆开电瓶的负极端子。

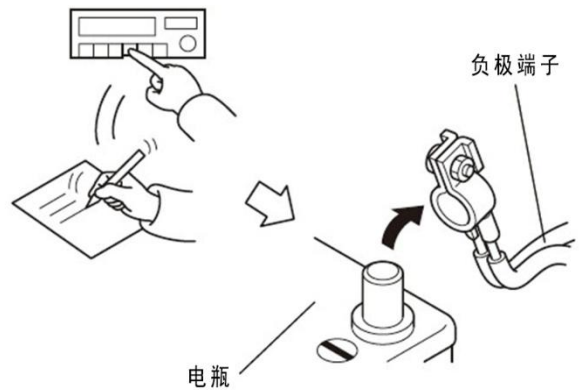

车辆部件的拆卸

3. 拆出驾驶席下护板。

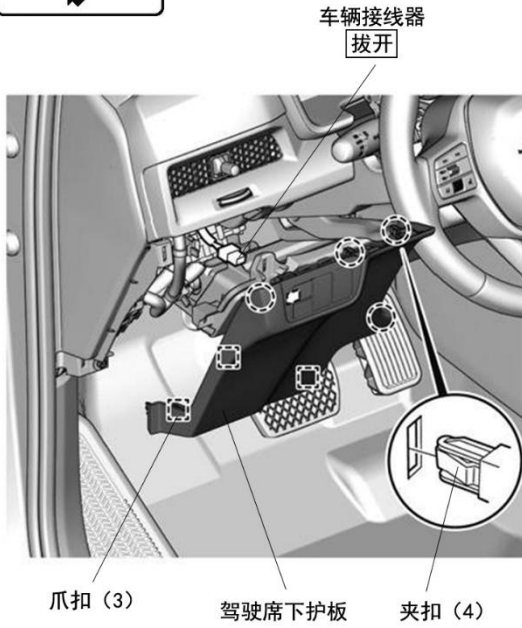
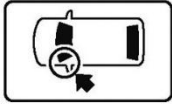

4. 拆出驾驶席膝部安全气囊。

注意

- 拆出安全气囊时请注意不要掉落或撞到其它物体上。
- 请将拆出的安全气囊如图所示顶部朝上放置在安全的地方。
- 复原安全气囊时一定要更换成附件中的螺栓安装。

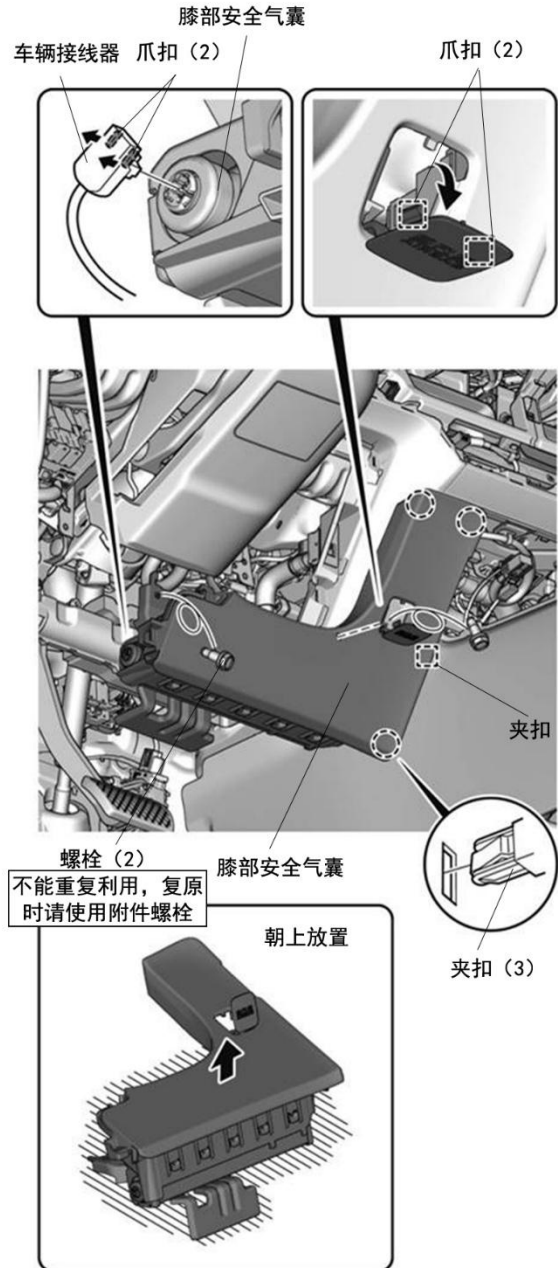

5. 拆出左前门边踏板饰件。

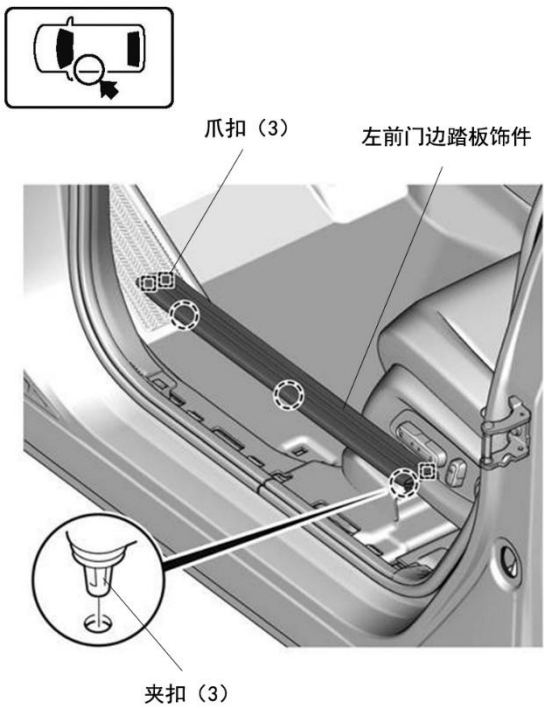

6. 拆出左前侧饰板。

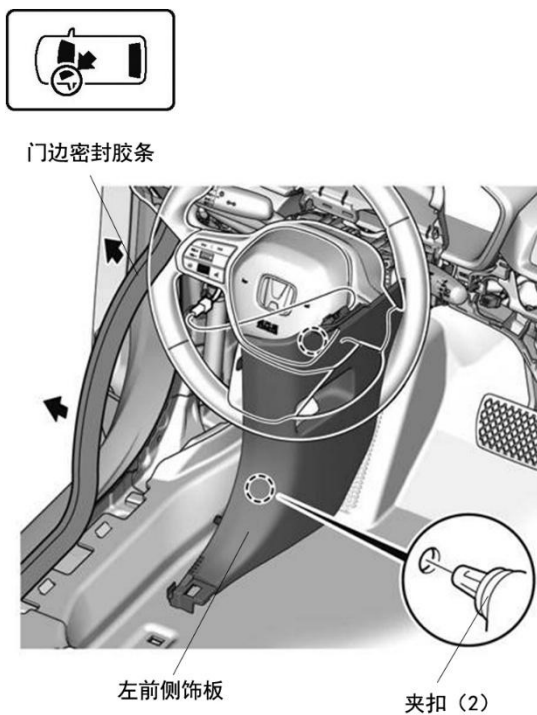

7. 拆出左后门边踏板饰件。

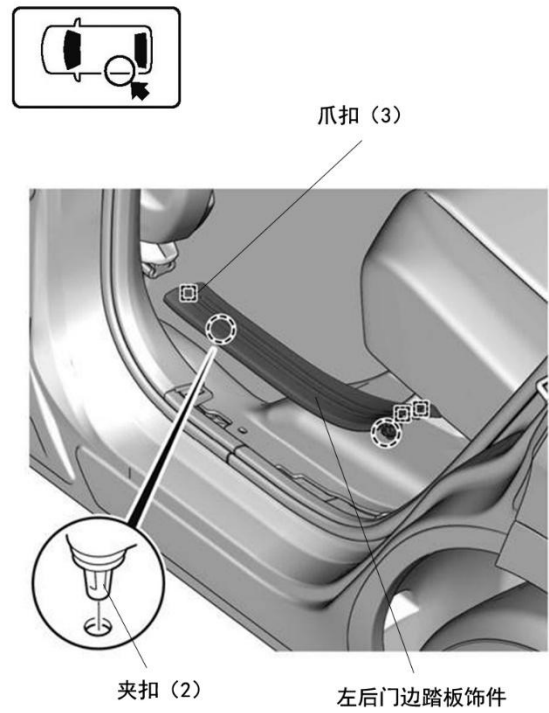

8. 拆出左侧 B 柱饰板。

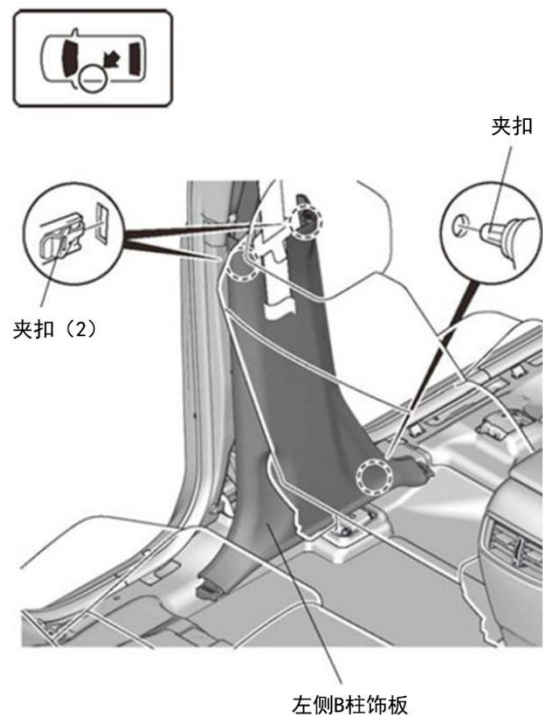

- 5 座车型
- 7 座车型

顺序 9-21
转顺序 22

【5 座车型】(不同配置车型, 局部略有差异, 请以实物为准)

9. 取下尾箱行李遮挡板(配备车型)。

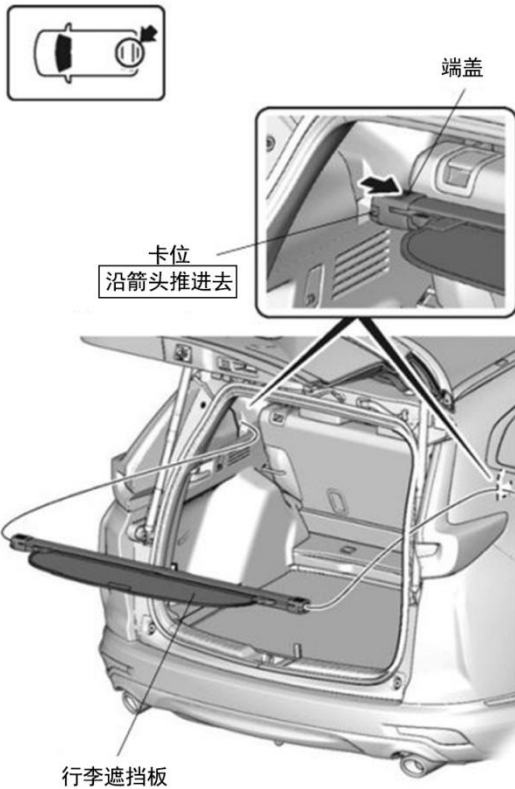

10. 拆出尾箱底板。

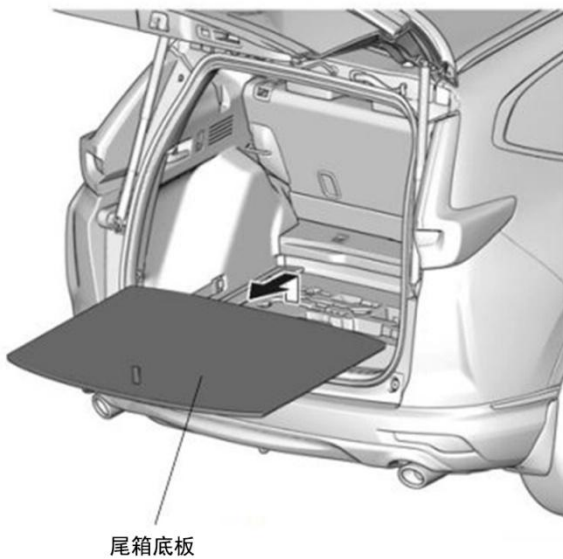

11. 放倒左后座椅靠背。

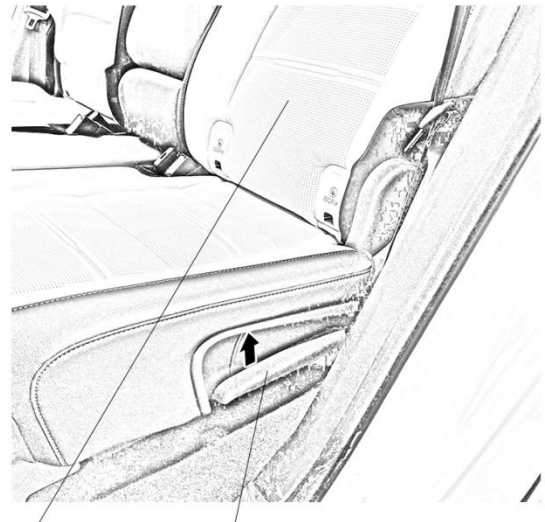
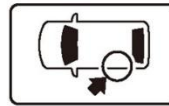

座椅靠背
靠背放倒开关
向上提

12. 拆出座椅靠背下的固定钩。

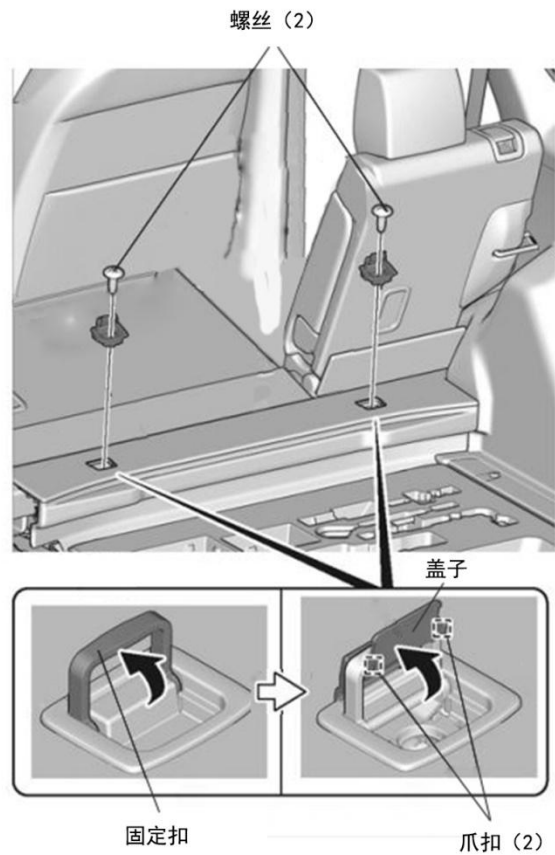

13. 拆出座椅靠背下饰件。

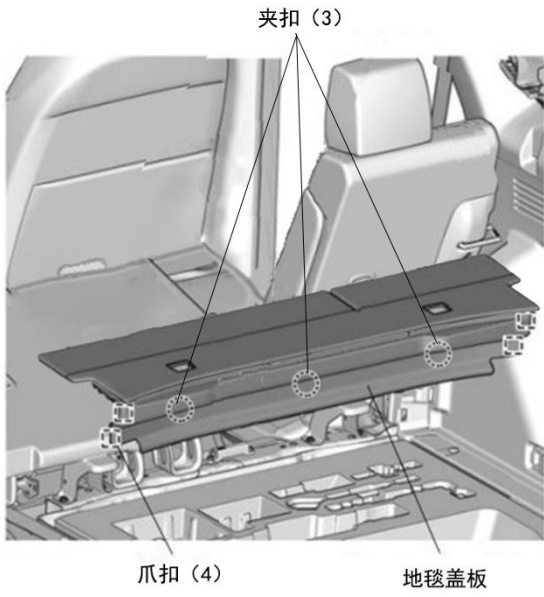

14. 取出工具箱。(配备车型)



15. 拆出后尾箱饰件。

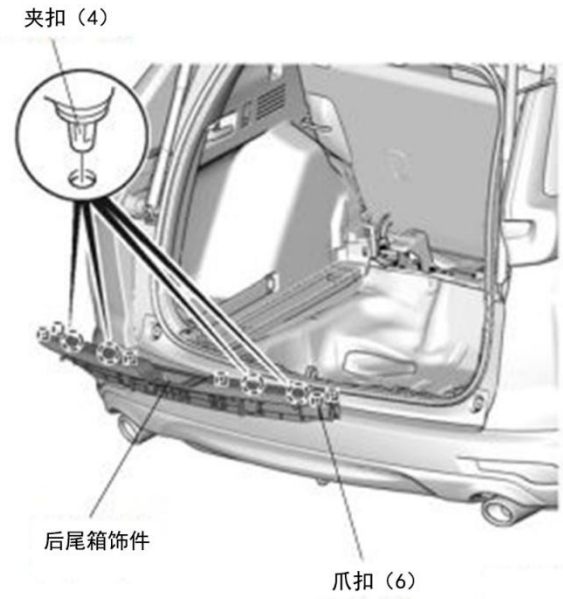

16. 拆出后尾箱左下内衬板。

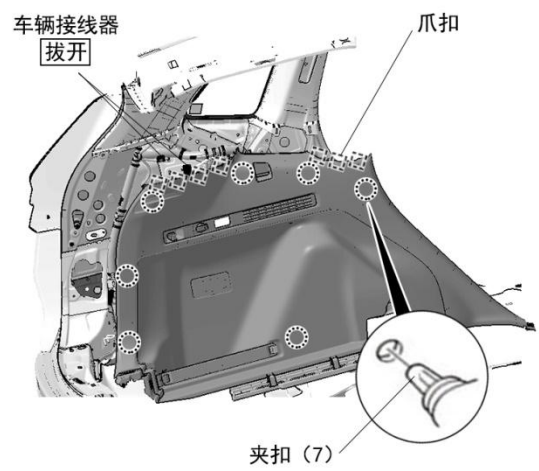
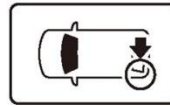

17. 拆出右后门边踏板饰件。

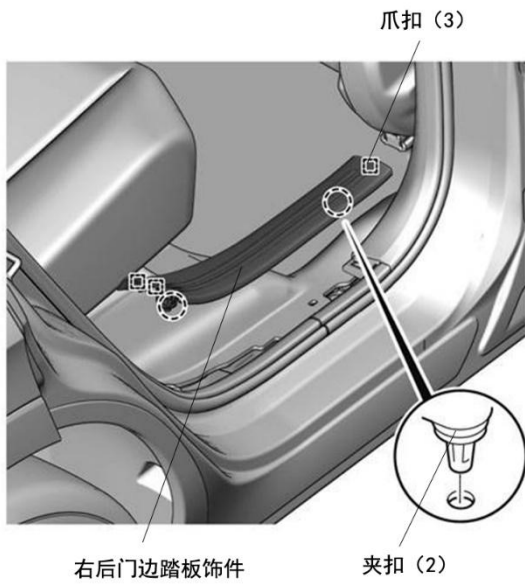
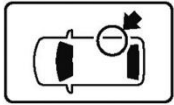

18. 放倒右后座椅靠背。

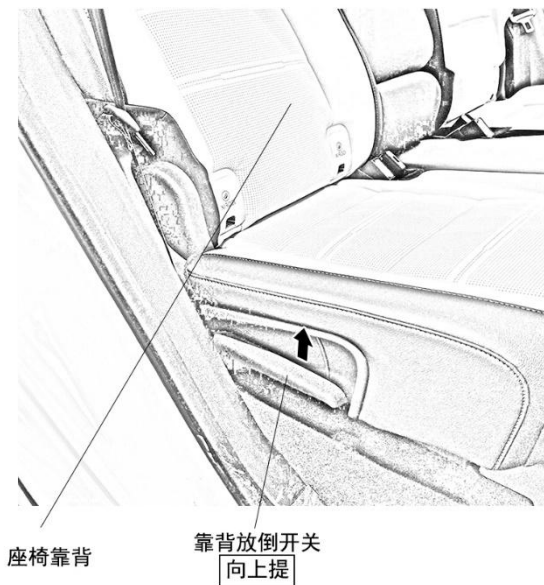
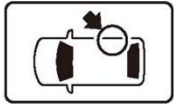

19. 拆出后尾箱右下内衬板。

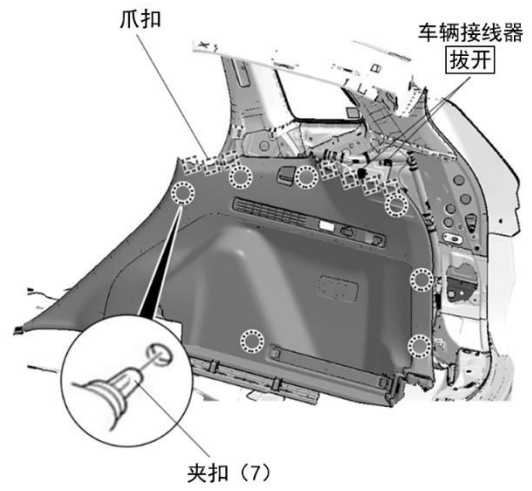
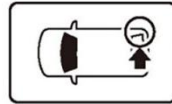

20. 拆出尾部顶棚饰板。

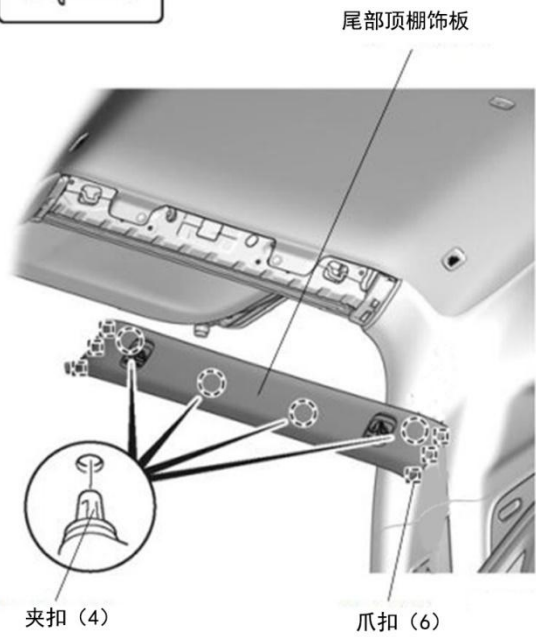
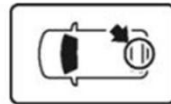

21. 拉开左侧 C 柱饰件。

注意

- 注意不要在 C 柱上造成折痕。

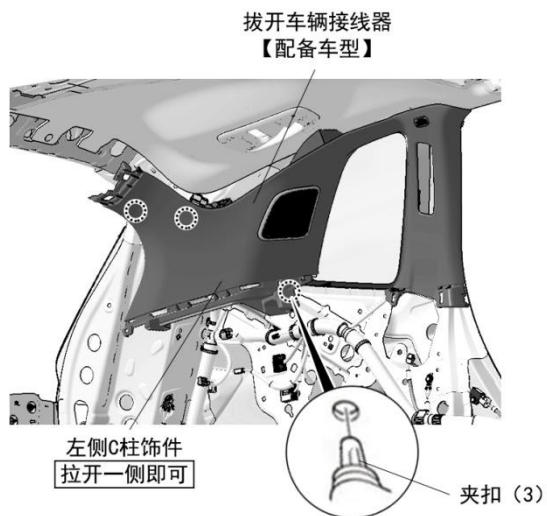

转顺序 36

【7 座车型】 (不同配置车型, 局部略有差异, 请以实物为准)

22. 打开尾门, 取出尾箱垫。

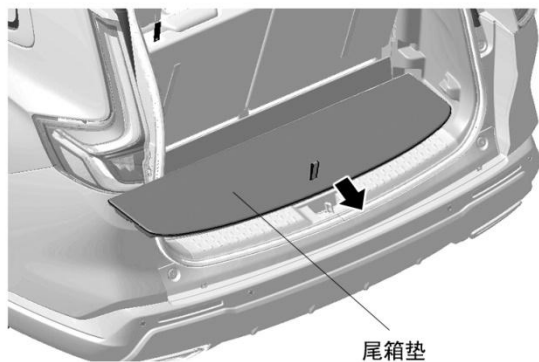
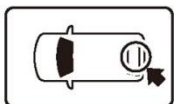

23. 取出尾箱垫板。

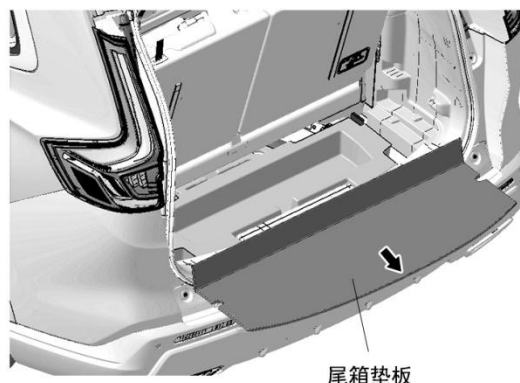

24. 取出工具箱。

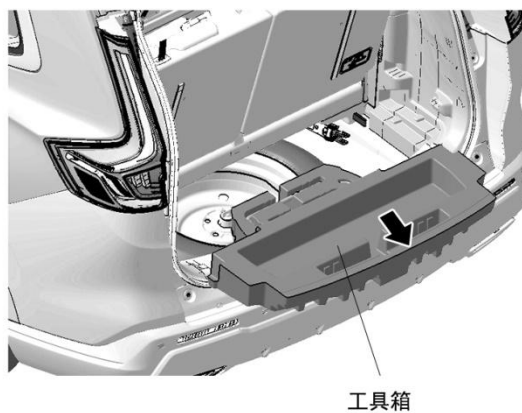

25. 拆出后尾箱饰件。

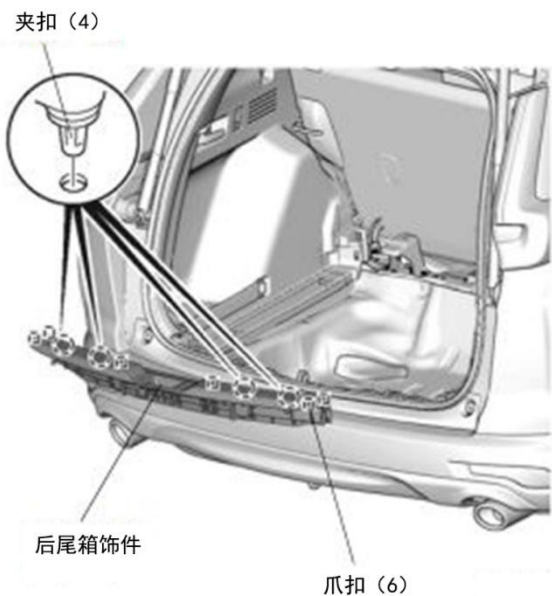

27. 放倒第 2 排左侧座椅靠背。



26. 放倒后排座椅。

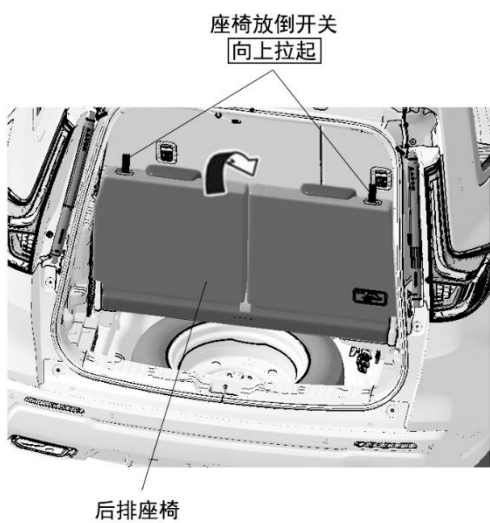

28. 撬开后排左侧杯座上的小盖板，拆出自攻螺丝（配备车型）。

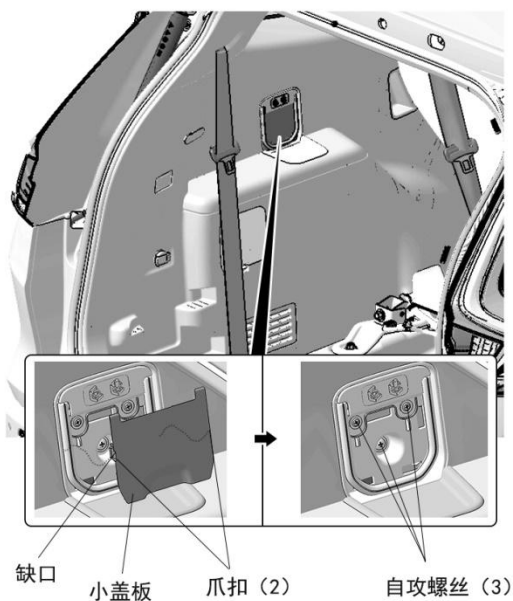

29. 拆出尾箱左下内衬板。

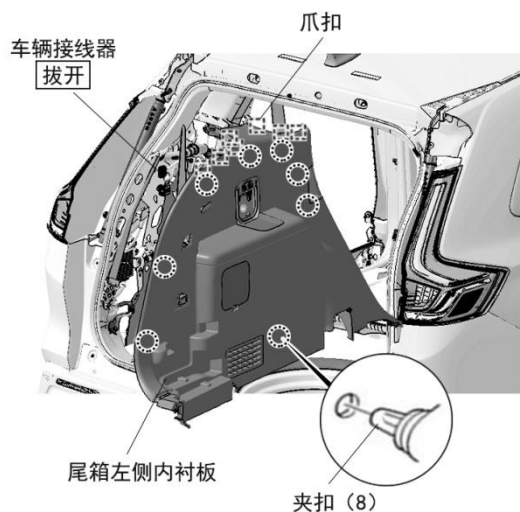

30. 拆出右后门边踏板饰件。

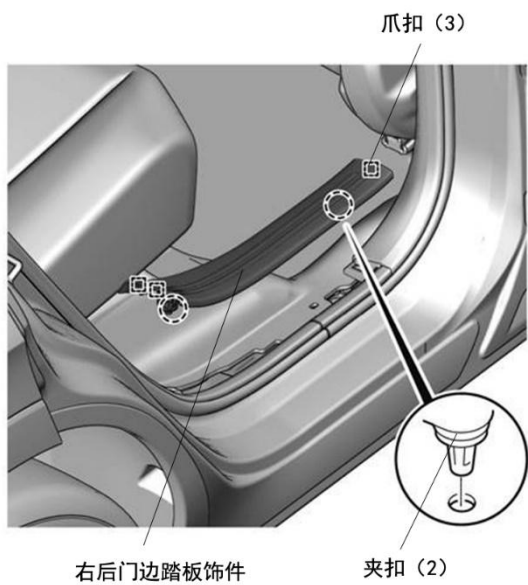
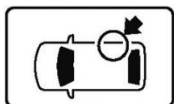

31. 放倒右后座椅靠背。

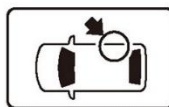

32. 撬开后排右侧杯座上的小盖板，拆出自攻螺丝。

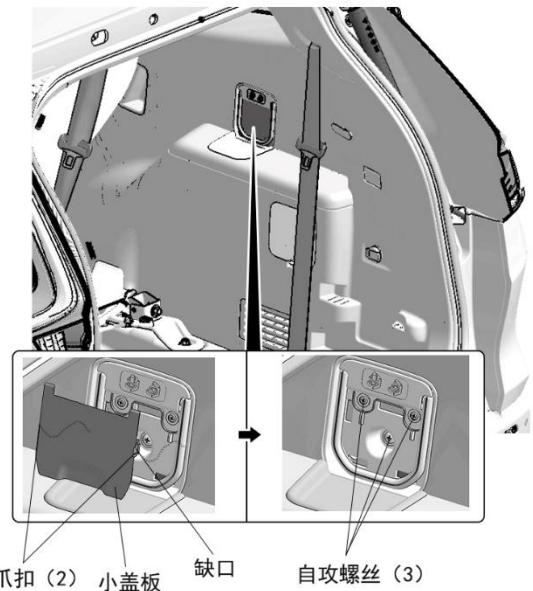

33. 拆出尾箱右下内衬板。

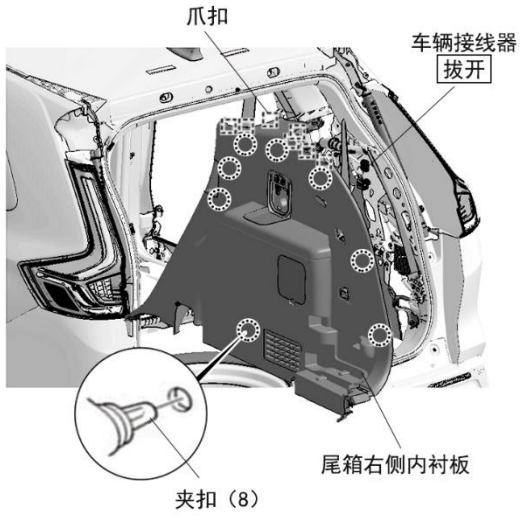

34. 拆出尾部顶棚饰板。

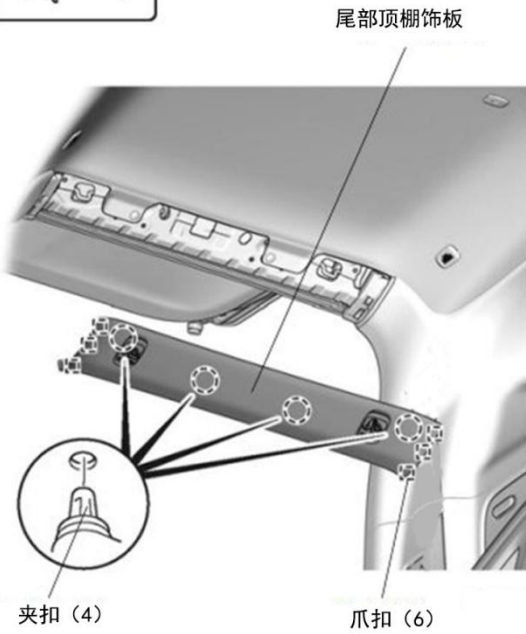
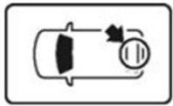

35. 拉开左侧 C 柱饰件。

注意

- 注意不要在 C 柱上造成折痕。

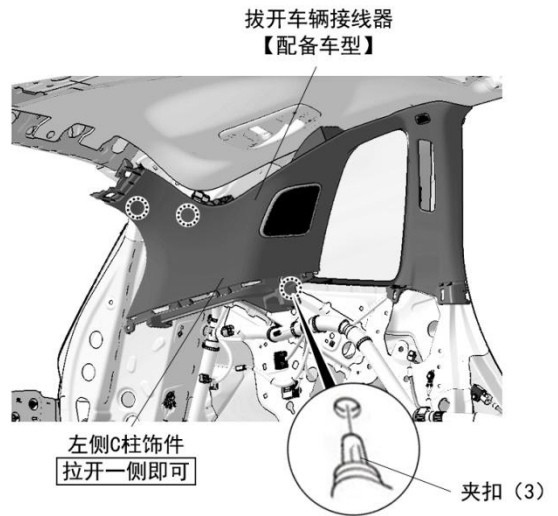

36. 拆出自攻螺丝。

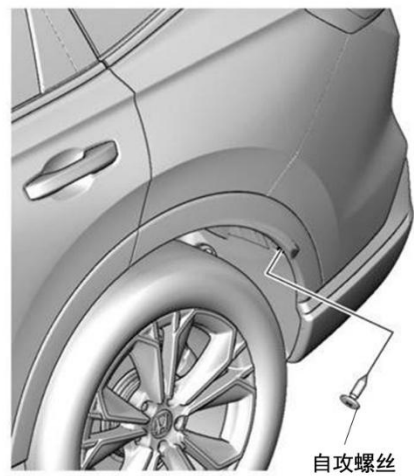
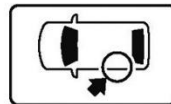

37. 拆出左后轮眉。

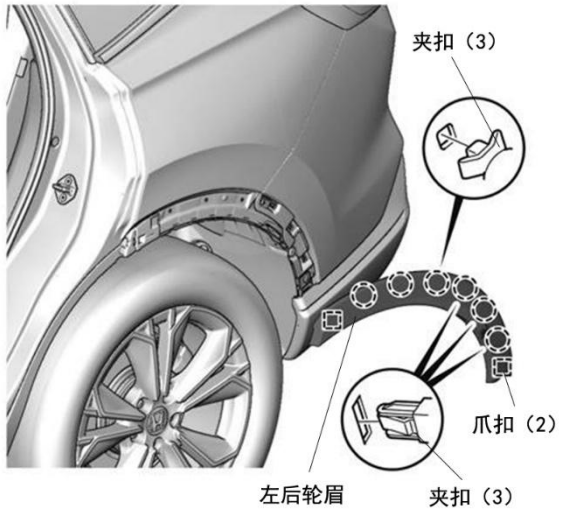

38. 右侧相同操作，拆出右侧轮眉。

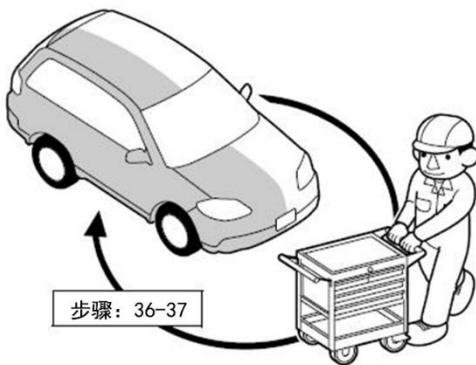

39. 粘贴胶布保护车身。

注 意
<ul style="list-style-type: none"> 复原操作完成后才能撕掉胶布。

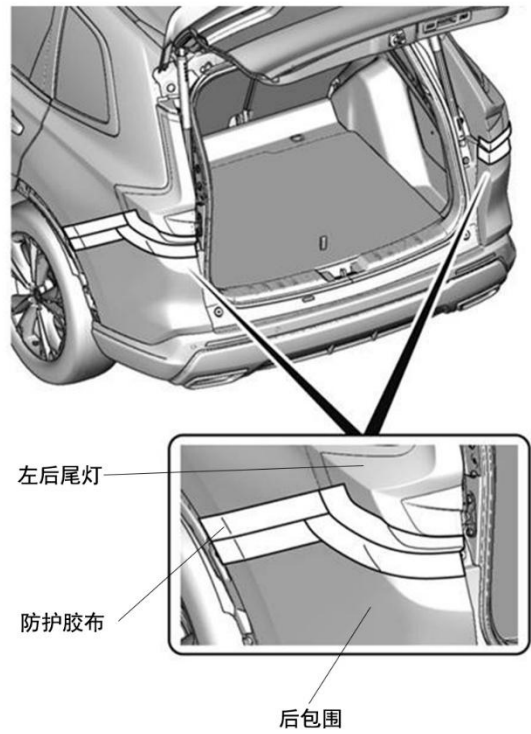

40. 拆出夹扣、螺丝、螺栓。

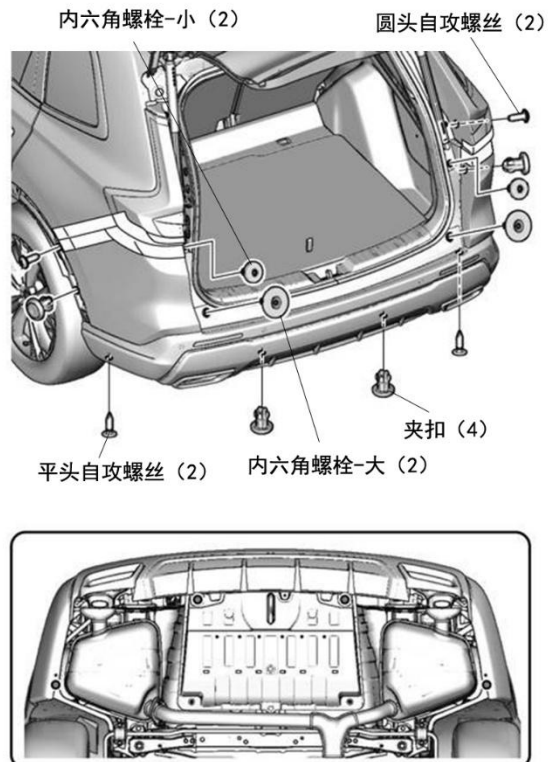

41. 拆开后保险杠上的爪扣（右侧相同）。

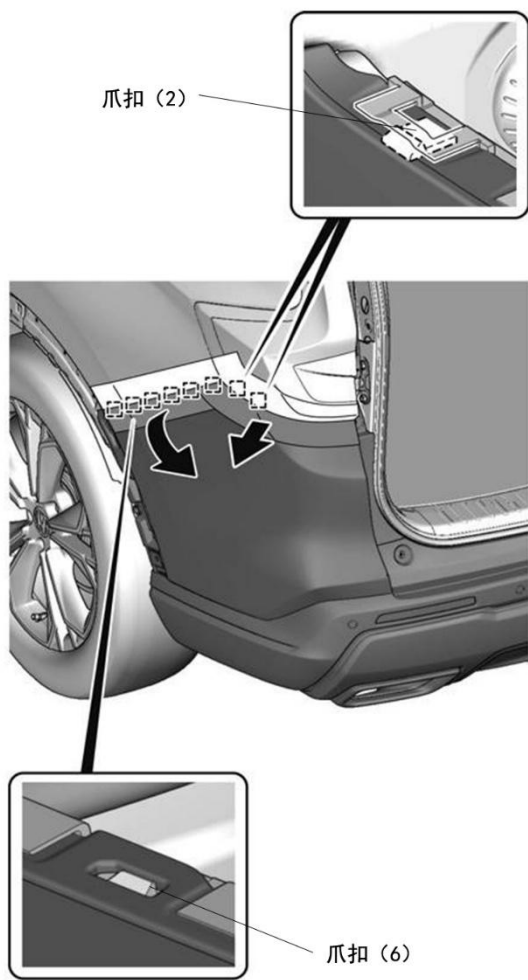

42. 拆出后保险杠。

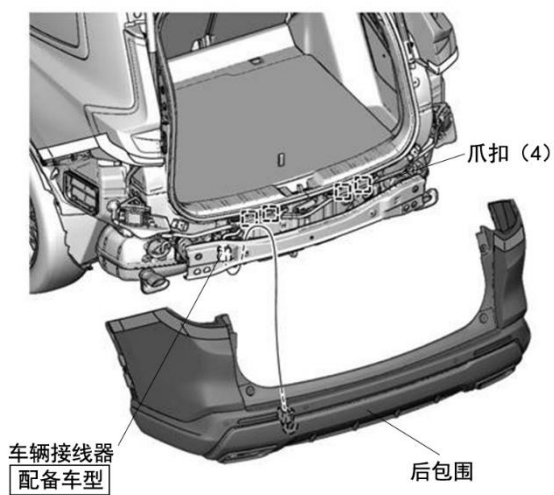

43. 打开尾门，拆除尾门上饰件（不同配置外形略有不同，请以实物为准）

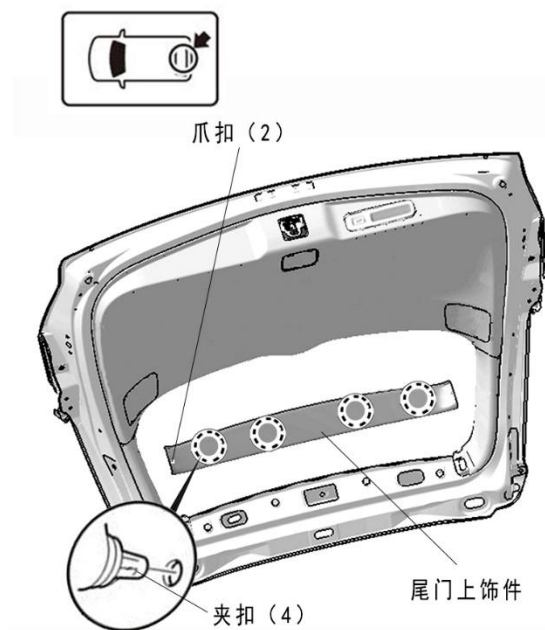

44. 拆出尾门左右两侧饰件

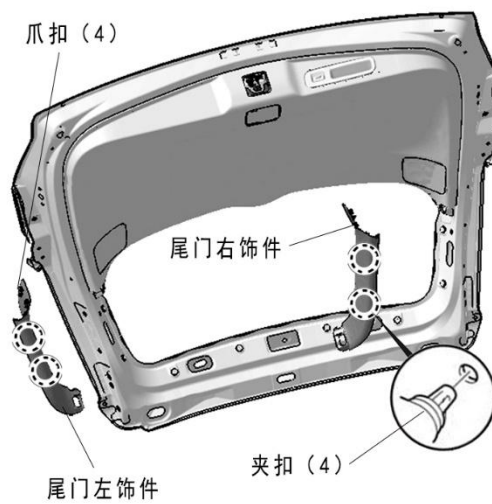

45. 拆出拉手盒

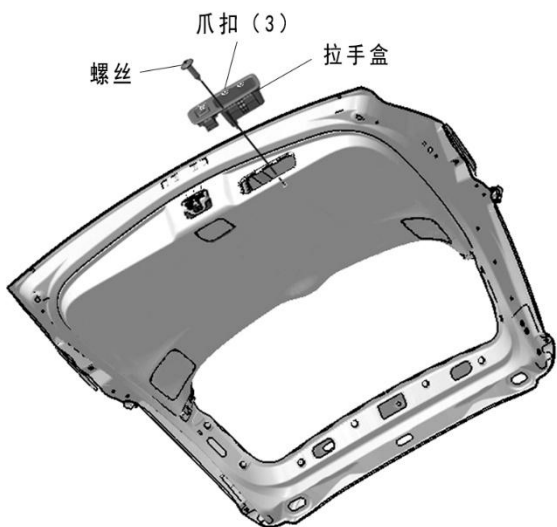

46. 拆出尾门下方内饰板

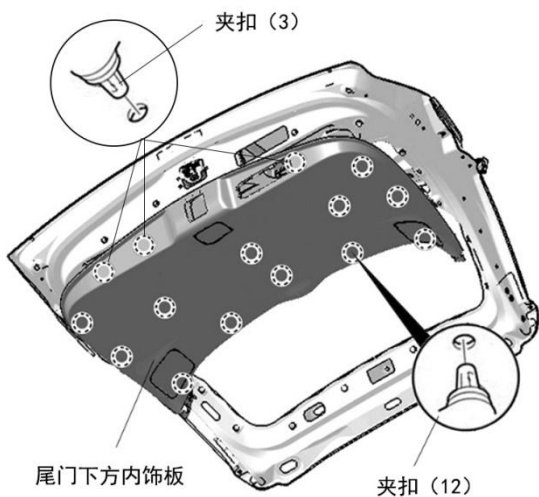

47. 拆出门锁。

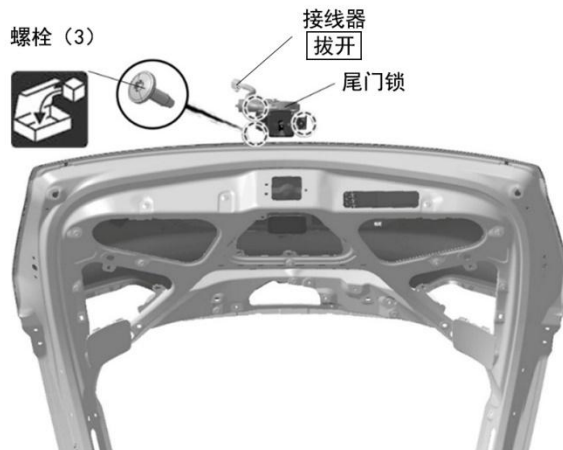

PTG 的安装

48. 根据定位纸板在尾门侧边钣金做记号。

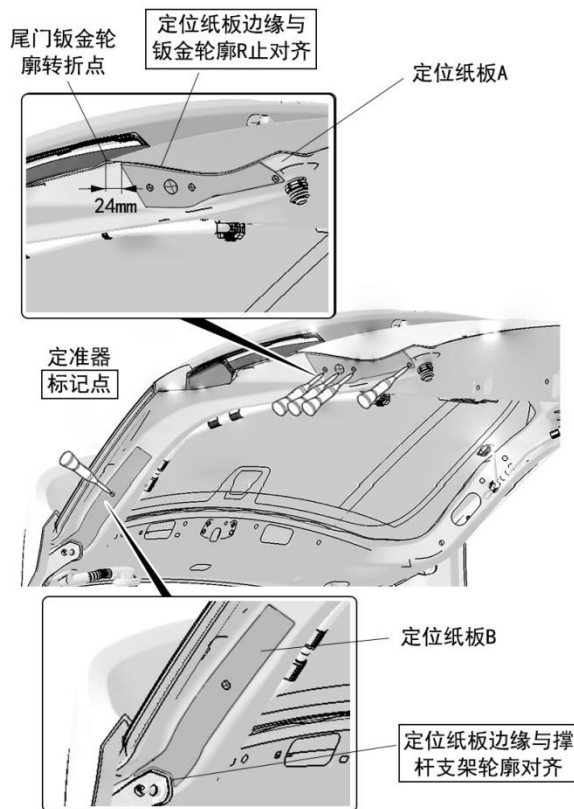

49. 取下定位纸板保管好，另一侧定位时再使用。

50. 根据步骤 48 的记号点在尾门侧边打孔。

注意

- 注意孔的位置。
- 先使用小钻头，再使用大钻头。
- 开孔后进行防锈漆处理，待充分干燥后再进行下一步操作。



钻头：3mm→6mm→17mm
后续步骤车门右侧此位置使用钻头：3mm→6mm→15mm

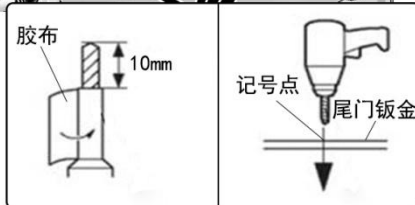
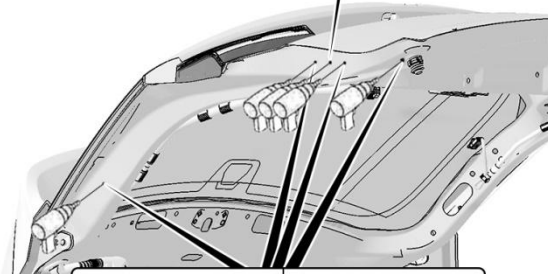
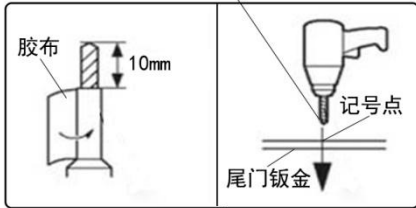

钻头：3mm→6mm→8.5mm



51. 对比防夹条背面 3M 胶布在尾门的粘贴位置，进行脱脂并涂抹底涂。

52. 将防夹条线束穿过尾门预打孔，安装防夹条。

注意

- 待底涂干燥后再进行粘贴作业。
- 完成粘贴作业后，如有底涂外溢痕迹请清理干净。



防夹条的线束穿过预打孔
(左侧17mm孔，右侧15mm孔)

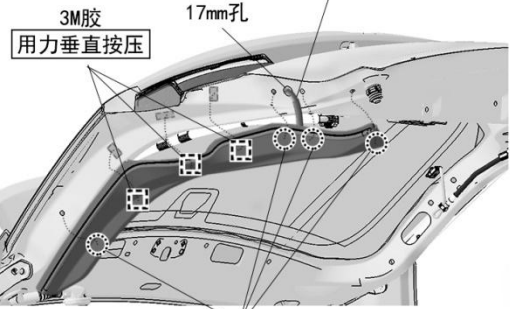

夹扣 (4)

用力按下，听到咔吧声，夹扣才安装到位

53. 右侧相同操作，安装右防夹条。

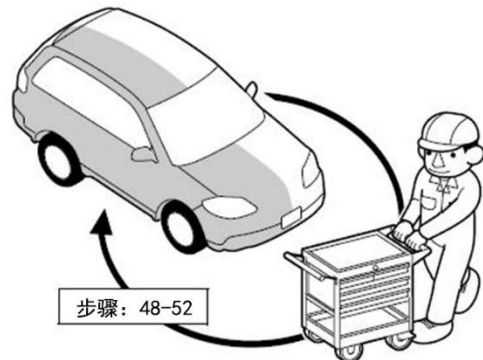

54. 拆出原车尾门左右撑杆。

注意

- 尾门需要两个人进行拆装工作，要十分注意安全。

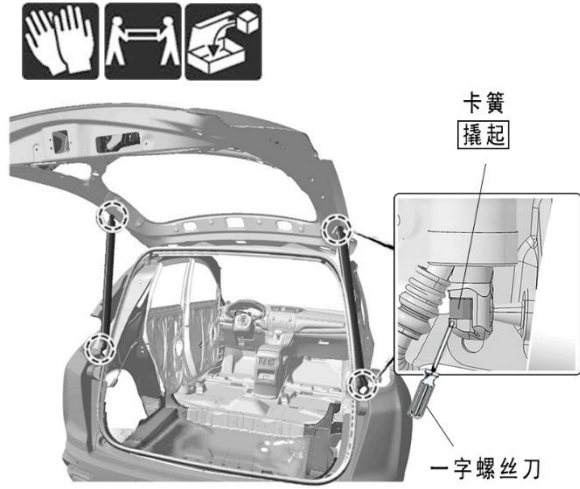

55. 安装电动撑杆。

注意

- 安装撑杆时先安装上侧尾门端，再安装下侧车身端。
- 操作人员请不要用工具敲击撑杆。
- 球头安装后进行回拉确认是否会脱落。

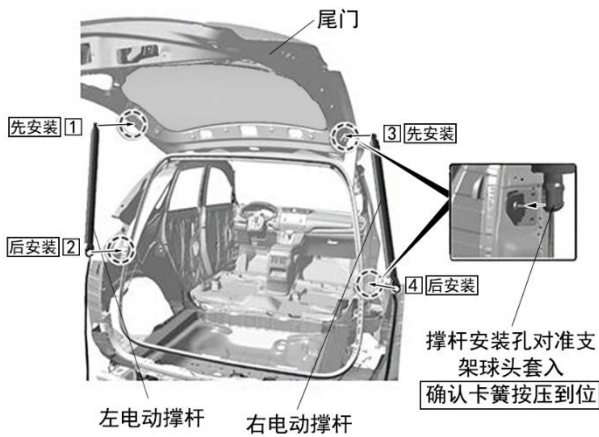

用手压住金属卡簧安装球头，安装后按压卡簧确认是否回弹到位

56. 拔出车辆钣金孔上的防水塞穿入撑杆线束。

57. 整理铺放撑杆线束，固定线束上的防水塞。

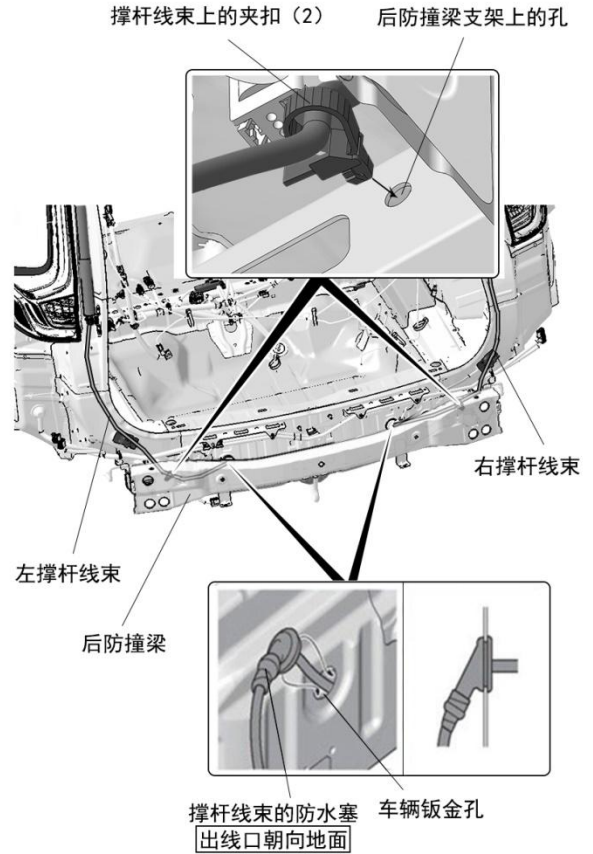

58. 整理并固定撑杆线束。

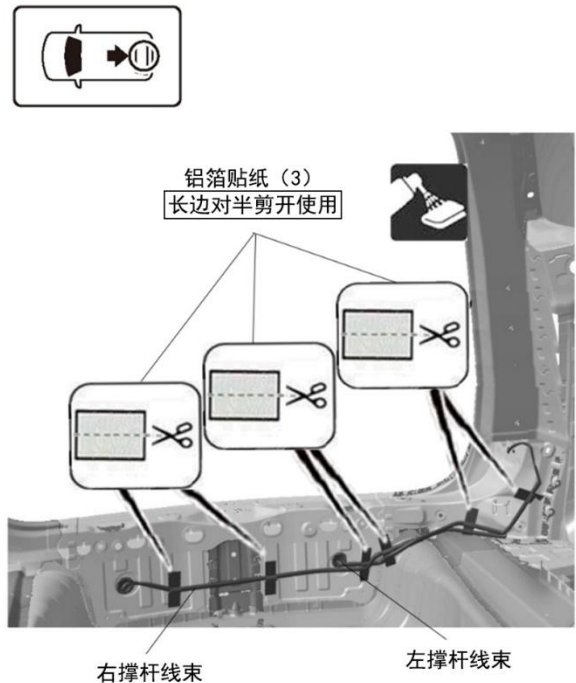

59 装附件 20A 保险丝。

60 连接线束 A 的 6 极接线器。(当车辆预留接线器被其它用品占用时, 请另行购买转接线)

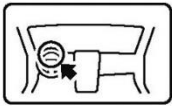

线束A的天蓝色导线
车辆5极接线器 线束A的4极接线器 线束A的6极接线器

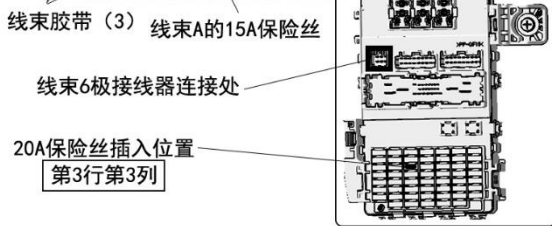
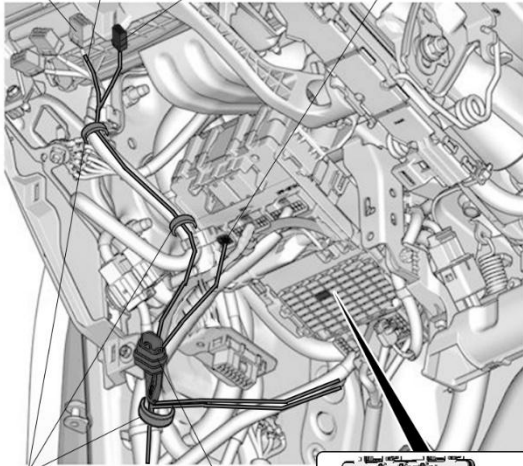

61. 剪开车辆 5 极接线器的胶布。

建议

• 注意不要损伤线束。

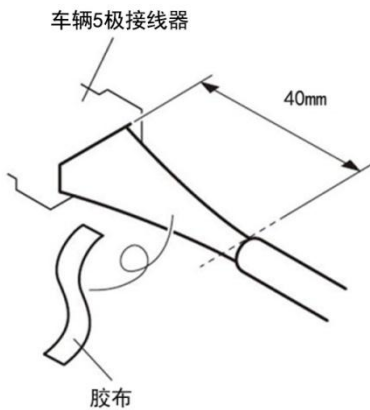

62. 连接线束 A 的天蓝色导线与车辆 5 极接线器。

建议

• 注意不要弄错导线的接线位置。

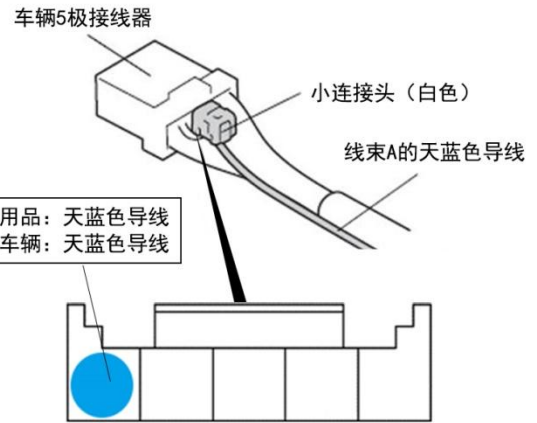

【线束侧视图】

连接头的安装方法

1 用品导线 接头内盒	2	3 车辆导线
4 接头外罩 锁紧 (第一层)	5 锁紧 (第二层)	

连接错误时的处置方法
不要把已经安装好的接头拆开

1 用品导线 约40mm 一定要锁紧至第2层	2 绝缘胶布 绝缘处理
3 使用新的接头把用品导线与正确导线连接。	

63. 固定线束 A 的天蓝色导线。

建议
<ul style="list-style-type: none"> 把车辆线束的软管和胶布都包裹住。

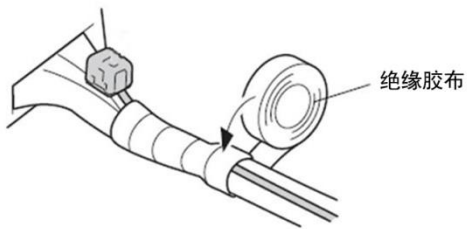

64. 拔出车辆 25/66 极接线器。

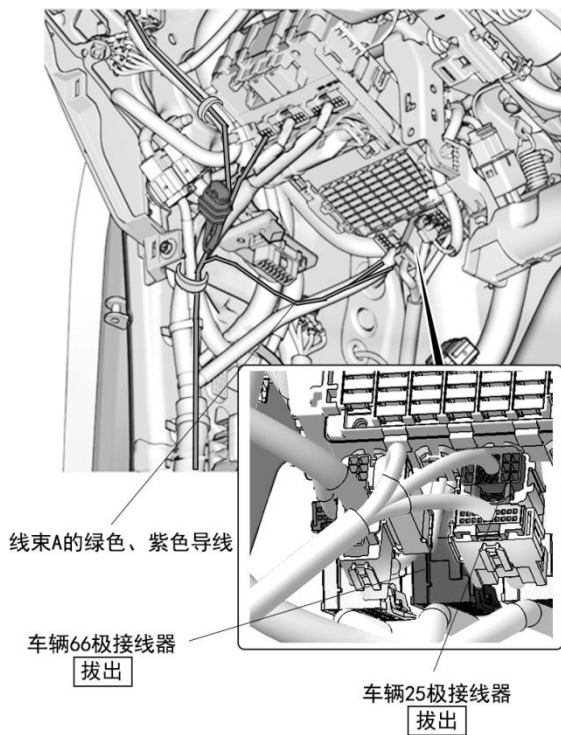

65. 剪开车辆 25 极接线器的胶布。

建议
<ul style="list-style-type: none"> 注意不要损伤线束。

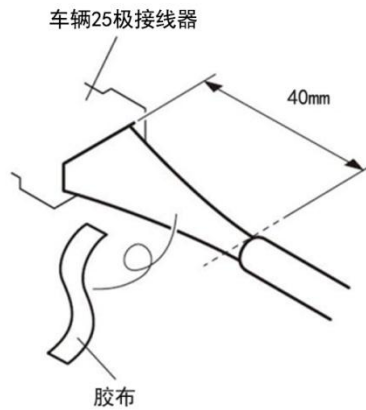

66. 连接线束 A 的绿色导线与车辆 25 极接线器。

建议
<ul style="list-style-type: none"> 注意不要弄错导线的接线位置。

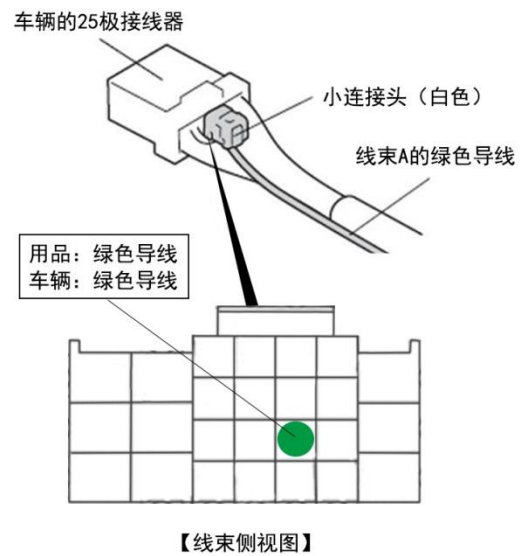

67. 固定线束 A 的绿色导线，把车辆接线器按原样接好。

建议

- 把车辆线束的软管和胶布都包裹住。

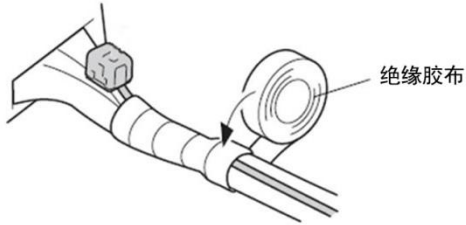

68. 剪开车辆 66 极接线器的胶布。

建议

- 注意不要损伤线束。

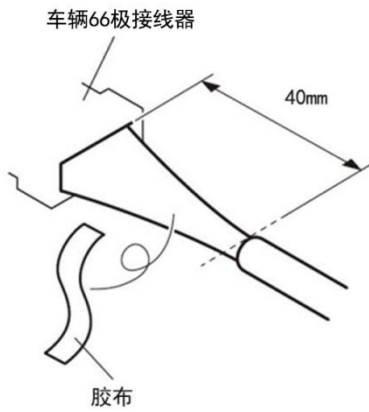

69. 连接线束 A 的紫色导线与车辆 66 极接线器。

建议

- 注意不要弄错导线的接线位置。

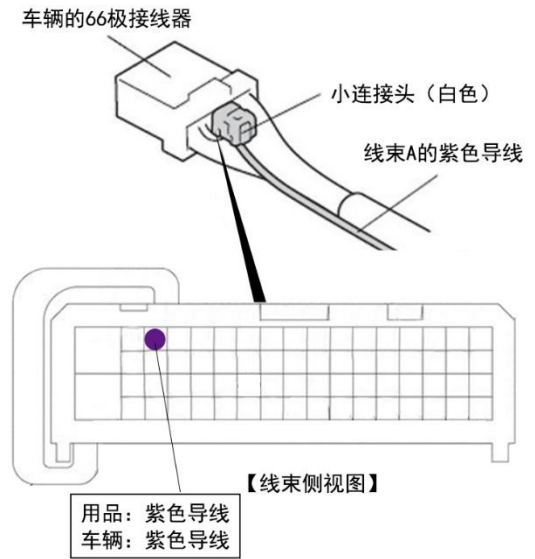

70. 固定线束 A 的紫色导线，把车辆接线器按原样接好。

建议

- 把车辆线束的软管和胶布都包裹住。

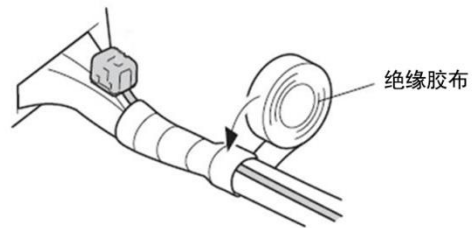

71. 沿车辆线束整理铺放并固定线束 A

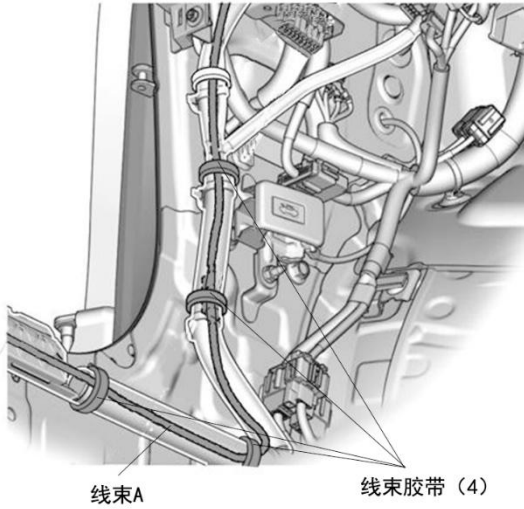
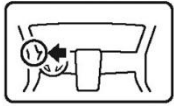

72. 沿车辆线束整理铺放并固定线束 A

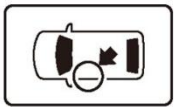

73. 沿车辆线束整理铺放并固定线束 A

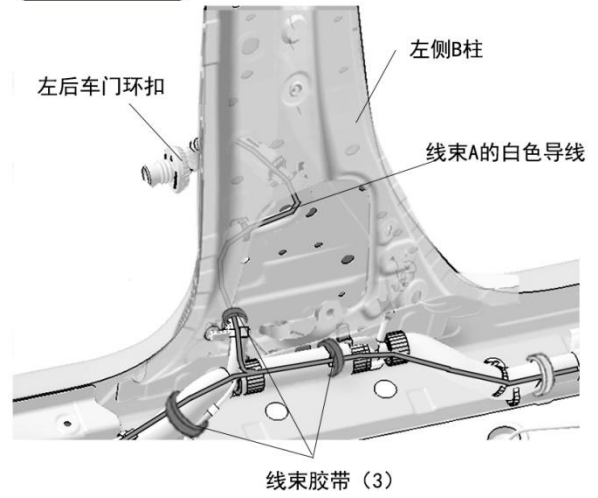
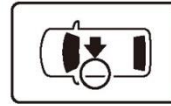

74. 拔出左侧 B 柱上的环扣，将线束 A 的白色导线穿过环扣孔。

75. 出车辆 25 极接线器。

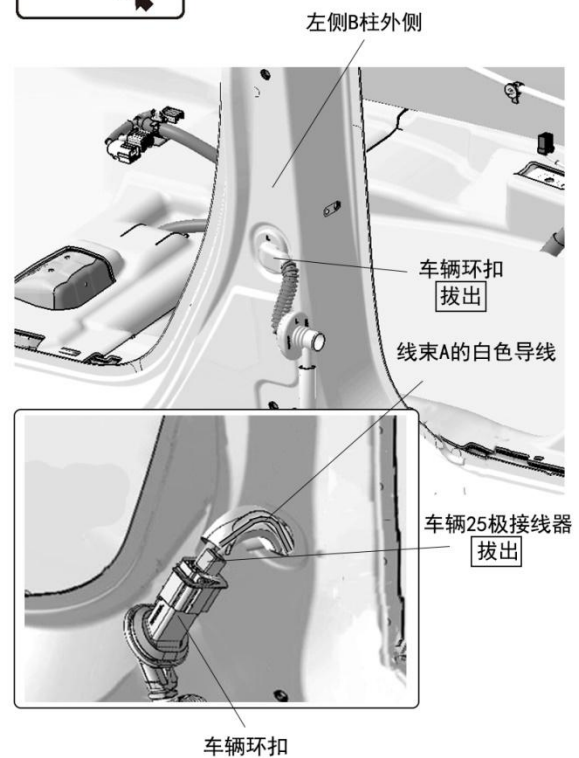
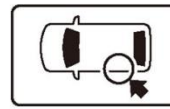

76. 剪开车辆 25 极接线器的胶布。

建议

- 注意不要损伤线束。

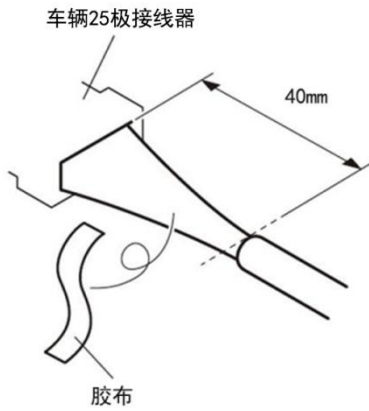

77. 连接线束 A 的白色导线与车辆 25 极接线器。

建议

- 注意不要弄错导线的接线位置。

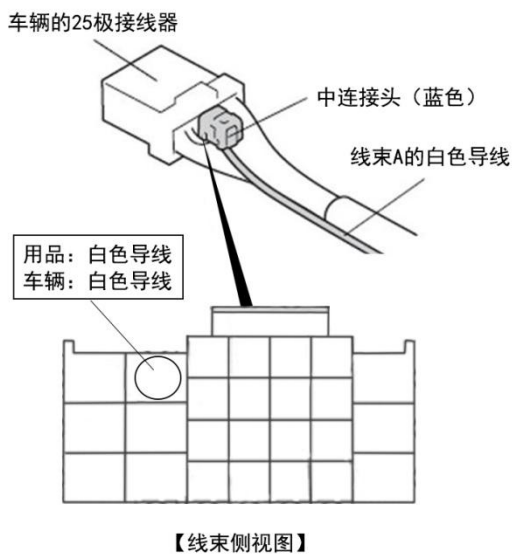

78. 固定线束 A 的白色导线，把车辆接线器按原样接好。

建议

- 把车辆线束的软管和胶布都包裹住。

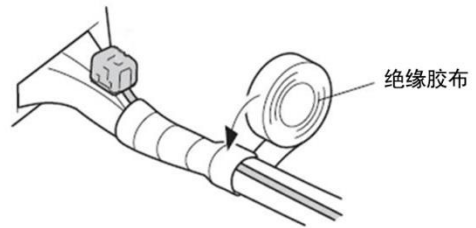

79. 沿车辆线束整理铺放并固定线束 A

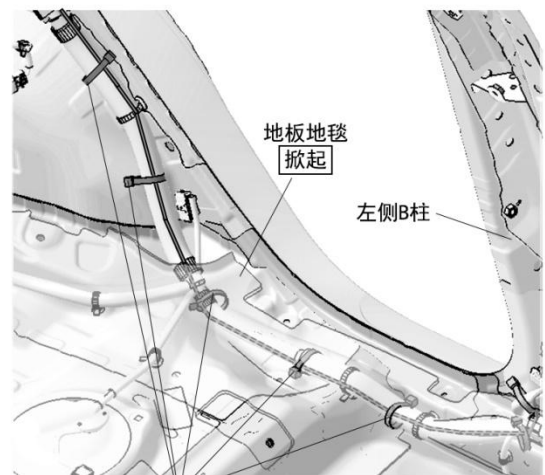
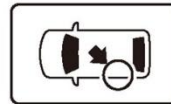

线束胶带 (5)

80. 沿车辆线束整理铺放并固定线束 A

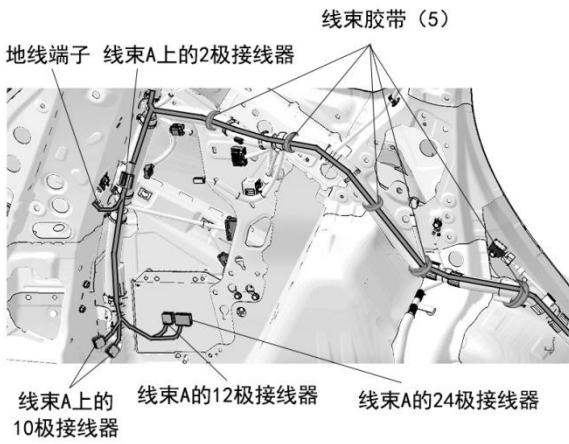
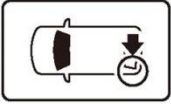

81. 安装 PTG 主机 A。

82. 连接线束 A 与 PTG 主机 A。

83. 连接线束 A 与左右撑杆线束。

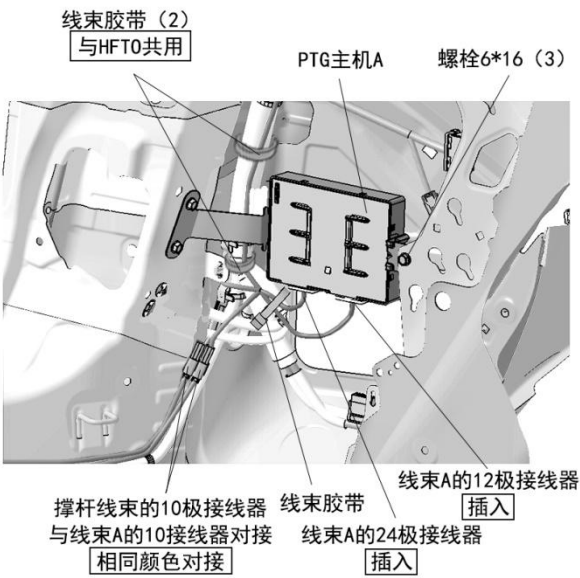
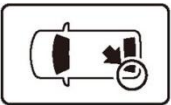

84. 沿连接线束 A 的地线端子

85. 沿车辆线束整理铺放并固定线束 A

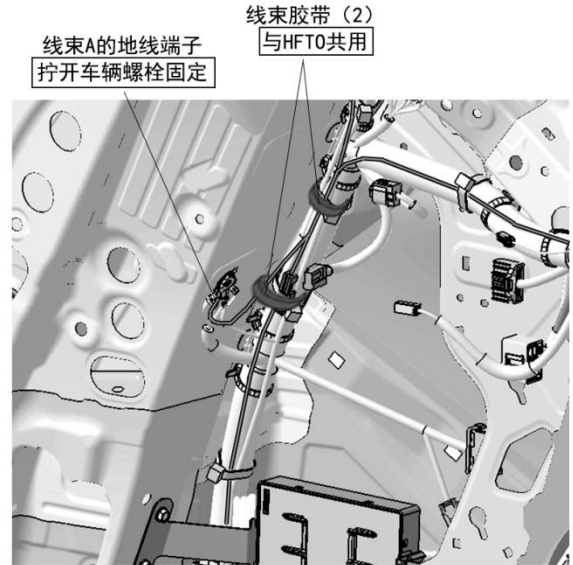

86. 沿车辆线束铺放并固定线束 A。

87. 拔出车辆 25 极接线器。

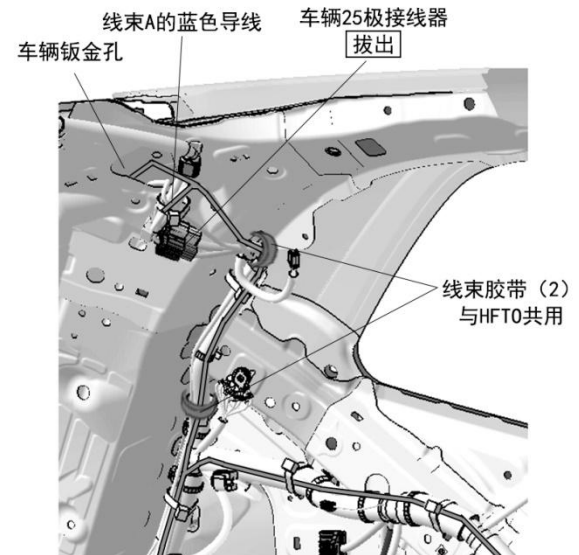

88. 剪开车辆 25 极接线器的胶布。

建议

- 注意不要损伤线束。

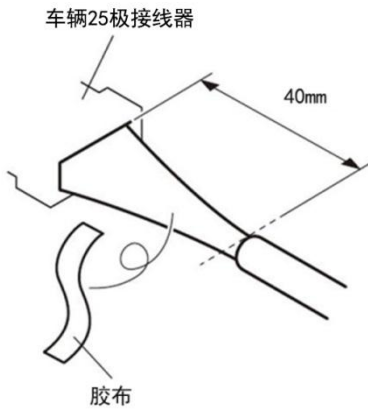

89. 连接线束 A 的蓝色导线与车辆 25 极接线器。

建议

- 注意不要弄错导线的接线位置。

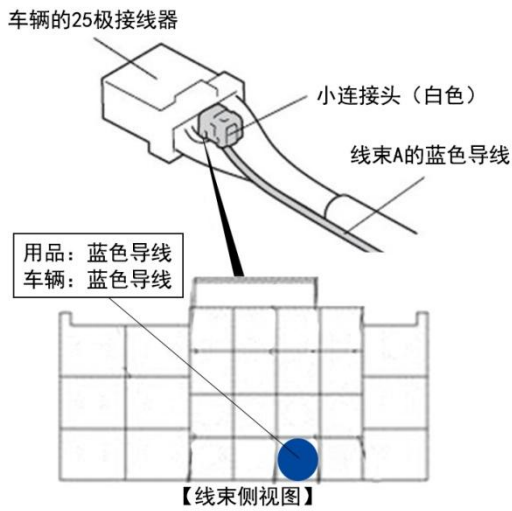

90. 固定线束 A 的蓝色导线，把车辆接线器按原样接好。

建议

- 把车辆线束的软管和胶布都包裹住。

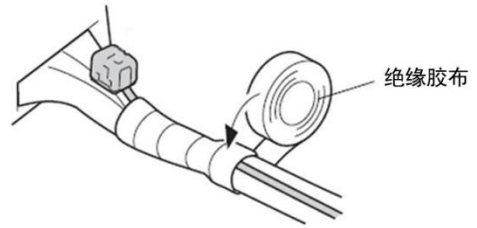

91. 沿车辆线束铺放并固定线束 A。

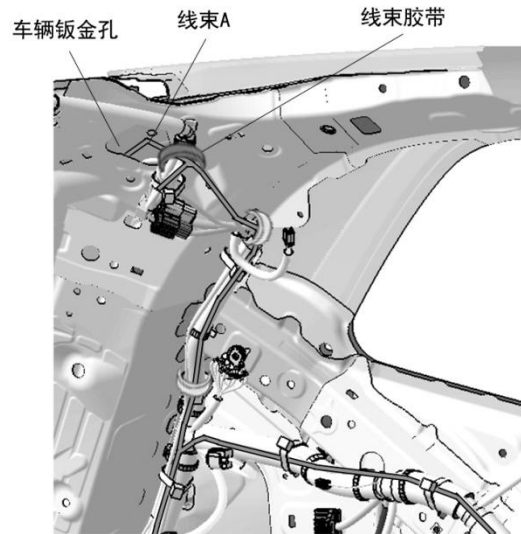

92. 拉出车辆尾门防水环扣。

93. 使用铁丝穿过防水环扣。

注意

- 铁丝不要损伤防水环扣。
- 不要损伤车辆线束。

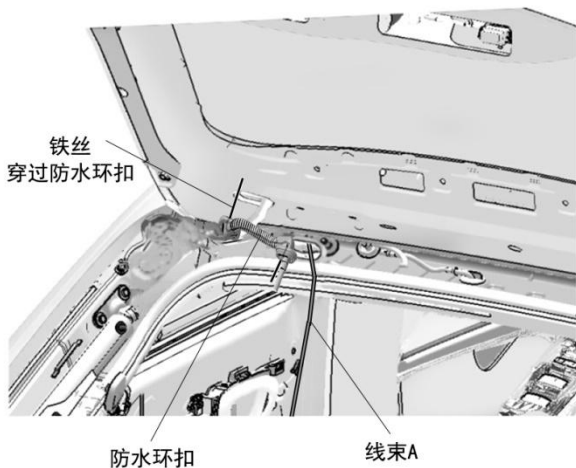
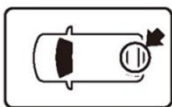

94. 将铁丝与线束 A 连在一起绑好。

注意

- 将线束 A 的接线端子全用胶布包好。

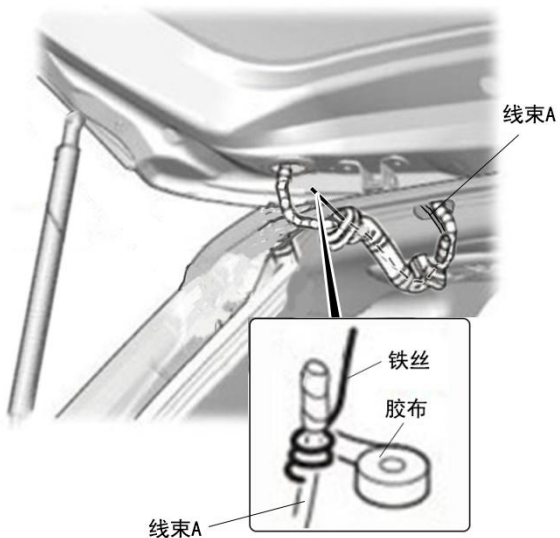

95. 将线束 A 穿过防水环扣。

96. 在线束 A 上固定波纹管。

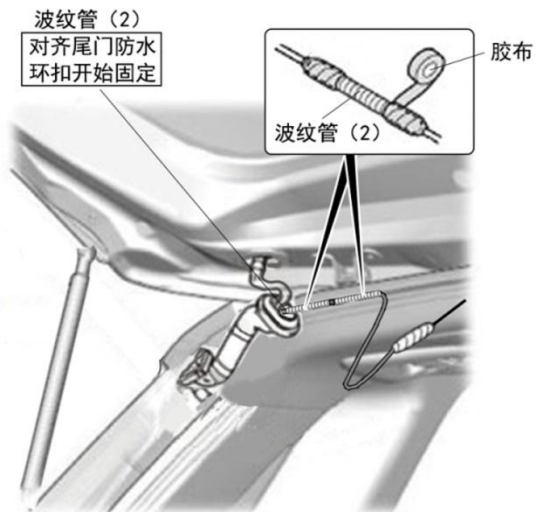

97. 在线束 A 上粘贴泡棉。

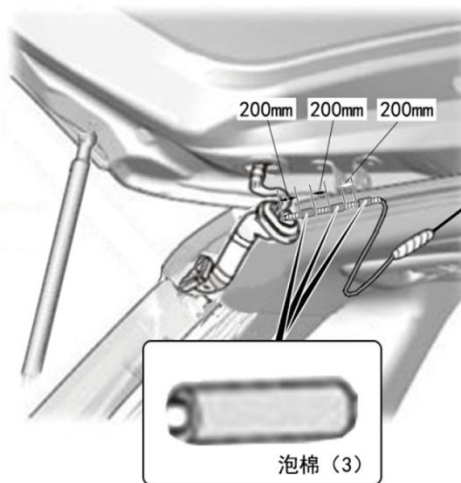

98. 使用铁丝经过尾门环扣孔穿过尾门钣金。



99. 整理铺放线束 A, 拆开铁丝与线束 A 的连接。

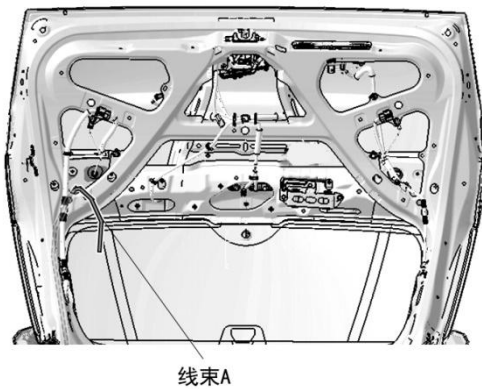

100. 安装 PTG 主机 B。

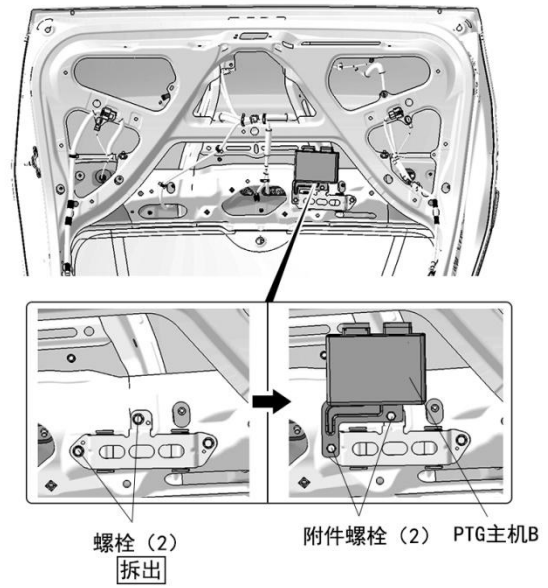

101. 整理铺放线束 B。

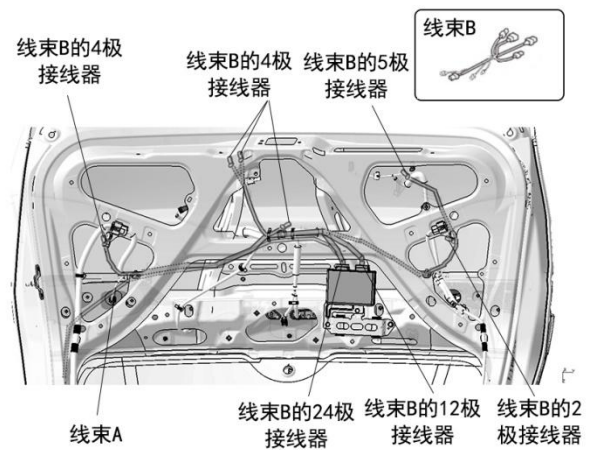

102. 将线束 A 的接线端子插入线束 B 的 12/24 极接线器。

103. 连接线束 B 与 PTG 主机 B

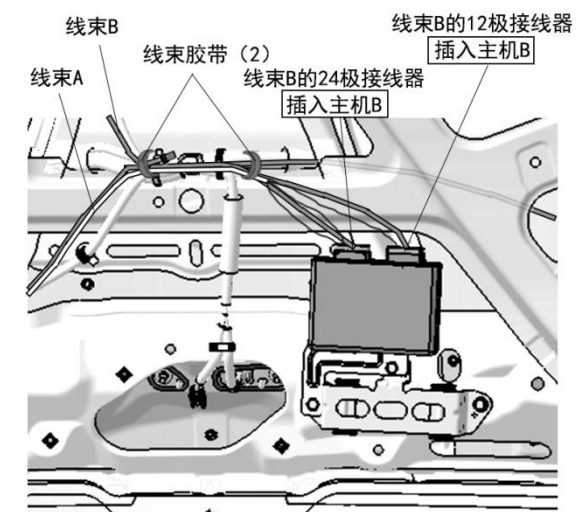

【端子的连接】

接线端子 接线器

注意端子的方向

完全卡住

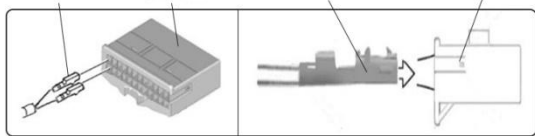

线束B的24极接线器
【线束侧视图】

线束B的12极接线器
【线束侧视图】

线束A的白紫色
接线端子

线束A的白橙色
接线端子

线束A的白蓝色
接线端子



104. 连接线束 B 与左防夹条的 4 极接线器并固定。

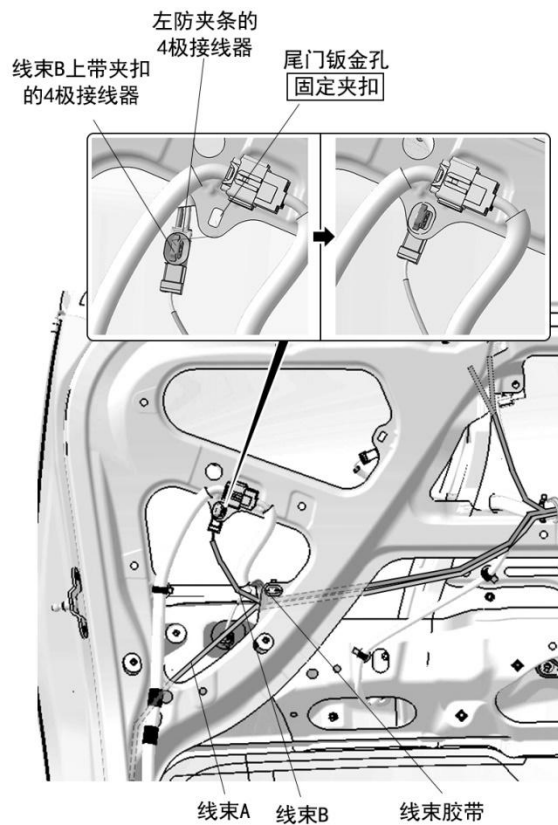

105. 连接线束 B 与右防夹条的 2 极接线器并固定。

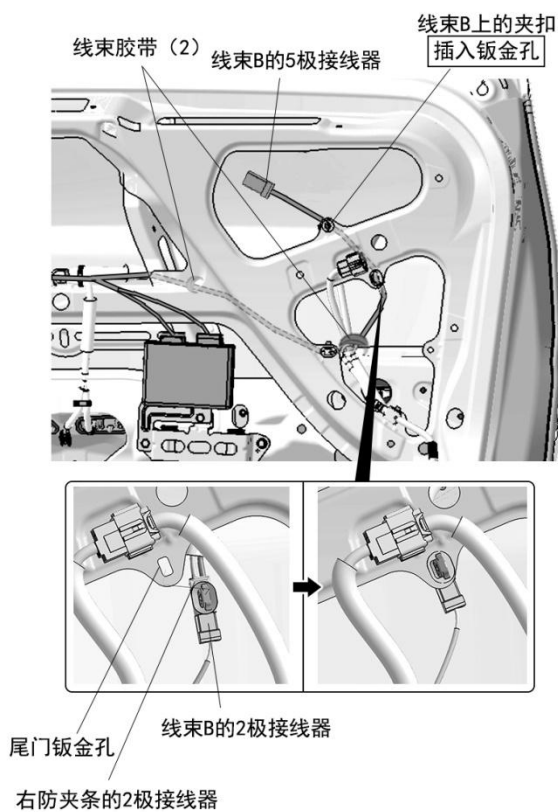

106. 安装尾门吸合锁。

107. 连接线束 B 与尾门吸合锁。

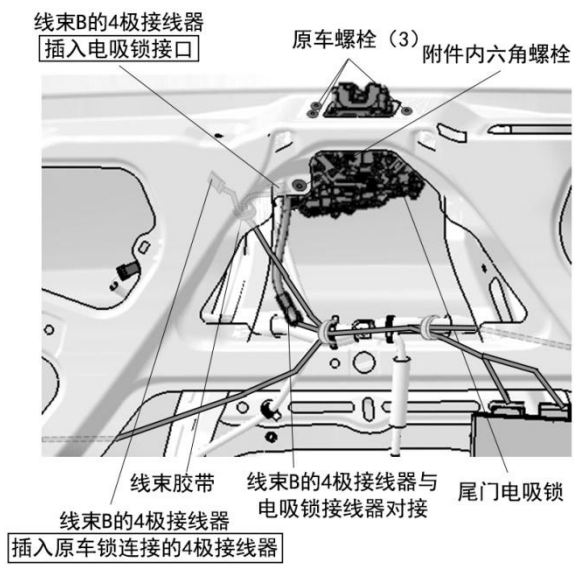

108. 组装尾门开关组件。

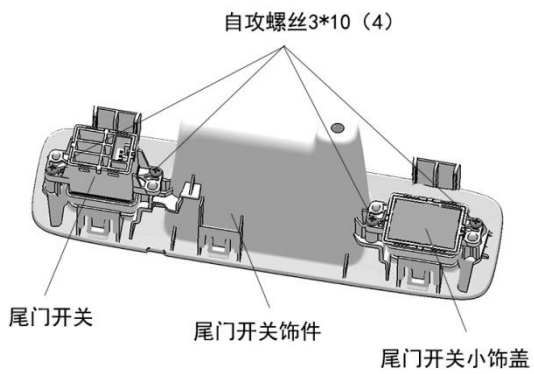

109. 复原尾门内饰板。

110. 安装附件尾门开关组件。



111. 拧紧尾门缓冲胶。



112. 裁切后保险杠。

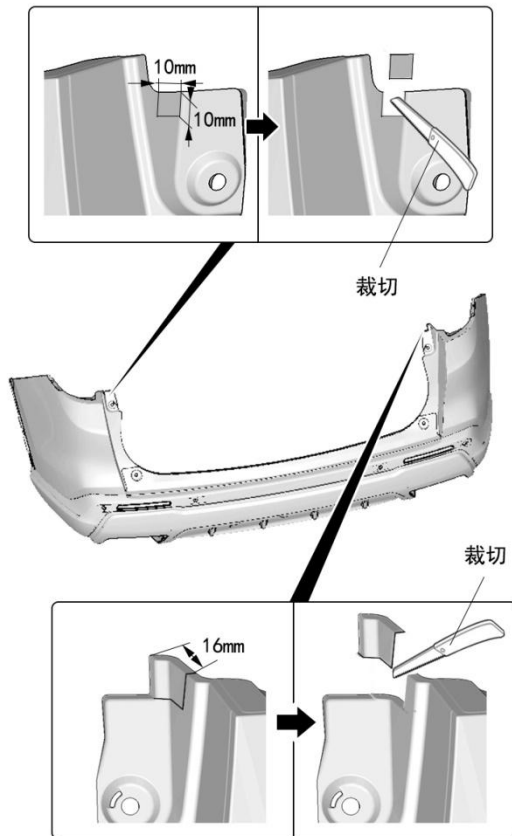

113. 安装电动尾门室内开关。

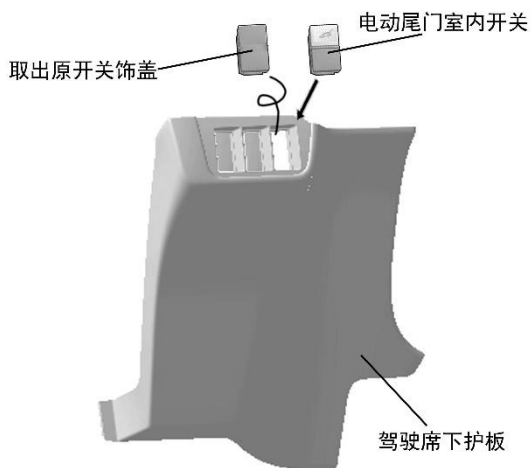

语音 HFTO 的安装

114. 将泡棉贴裁剪成 2 张 50*20mm 和 2 张 25*80mm。

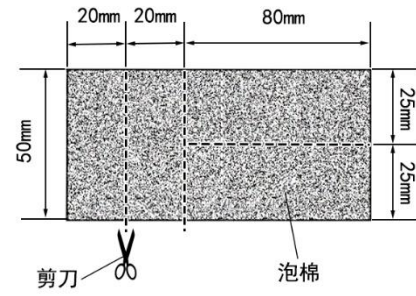

115. 使用泡棉贴包裹麦克风线束。

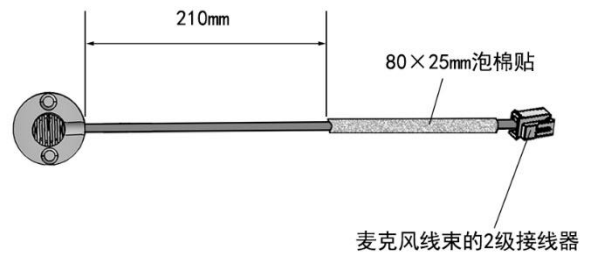

尾门左侧麦克风的安装

116. 复原后保险杠。

117. 在尾灯饰件上粘贴美纹纸做记号。

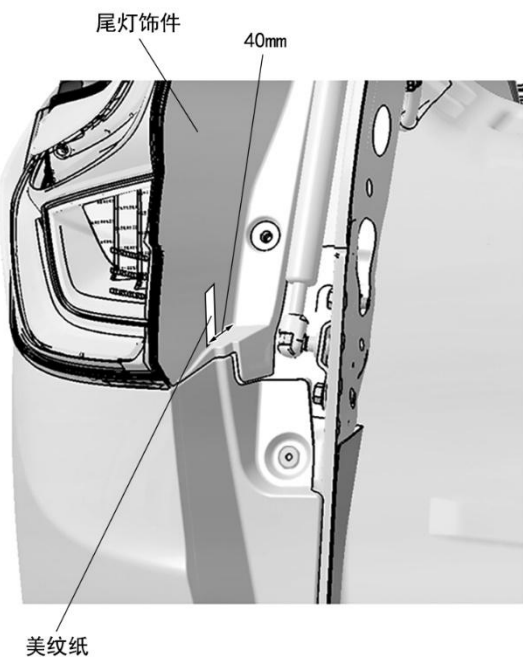
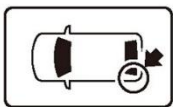

118. 拉开尾门胶条，将麦克风线束卡入饰板缝隙内。

119. 在粘贴位置脱脂清洁后粘贴麦克风。

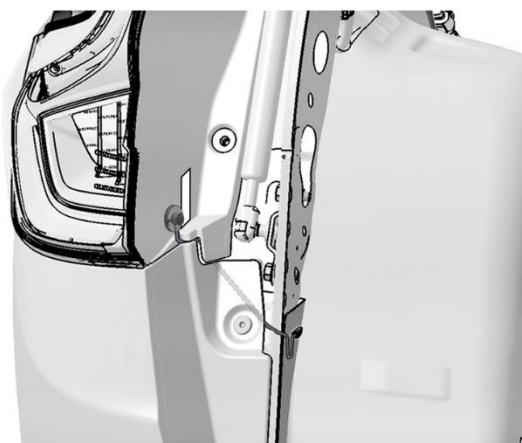
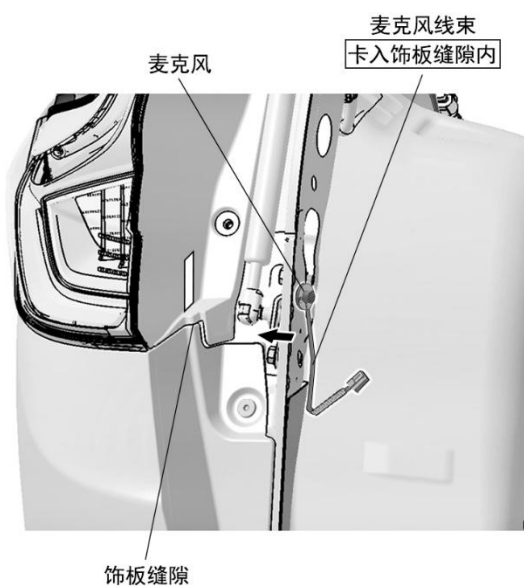
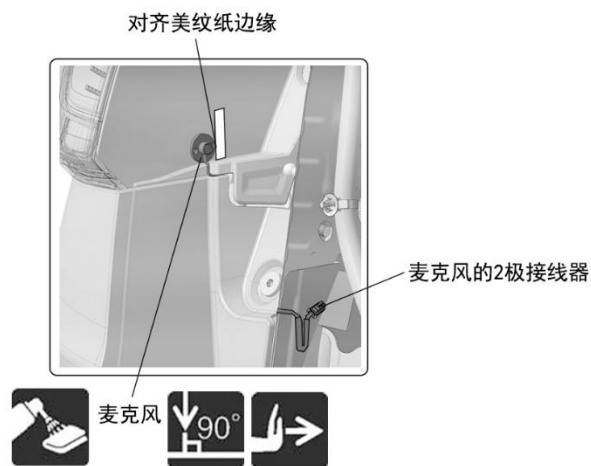

120. 粘贴铝箔贴，安装防护夹扣，固定麦克风线束。

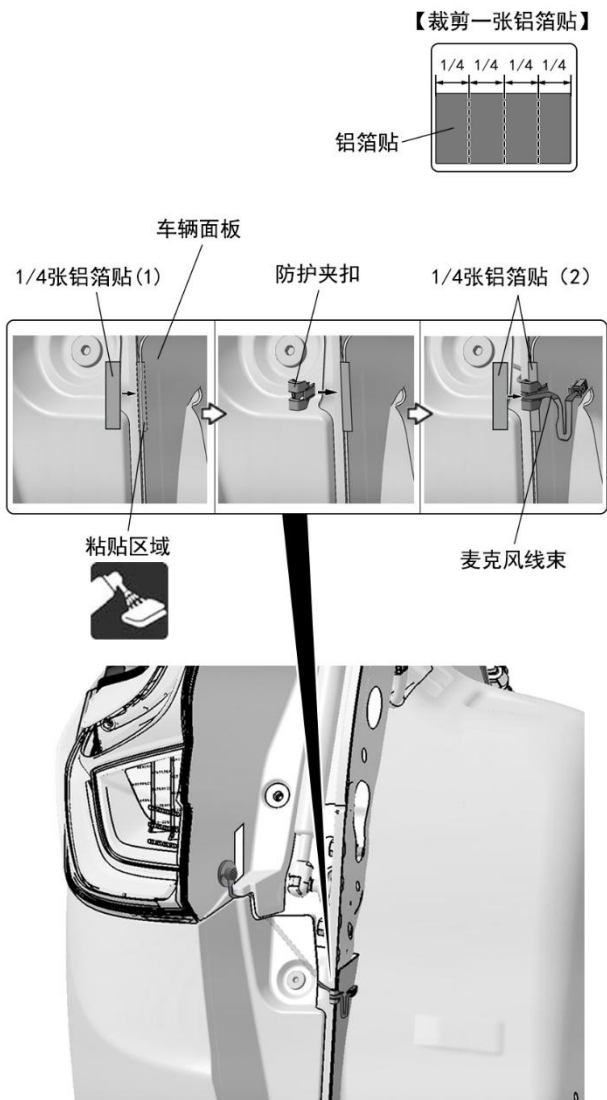

尾门右侧麦克风的安装

121. 使用泡棉贴包裹麦克风线束。

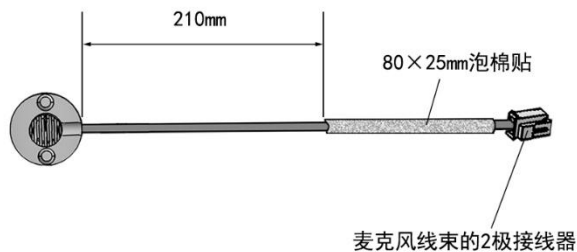

122. 在尾灯饰件上粘贴美纹纸做记号。

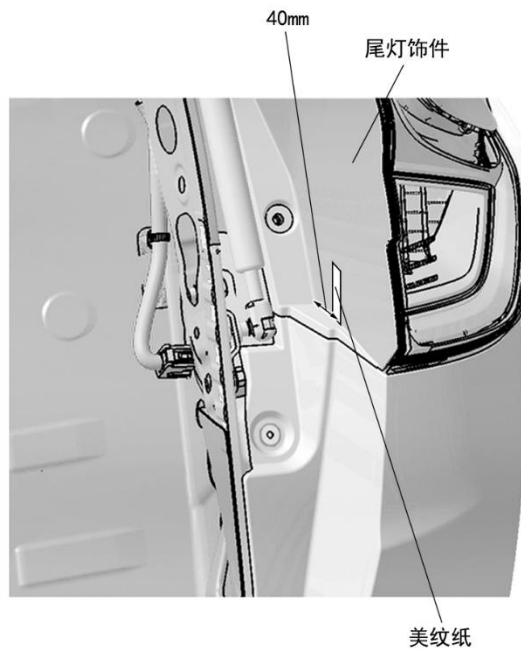
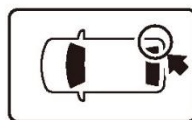

123. 拉开尾门胶条，将麦克风线束卡入饰板缝隙内。

124. 在粘贴位置脱脂清洁后粘贴麦克风。

对齐美纹纸边缘

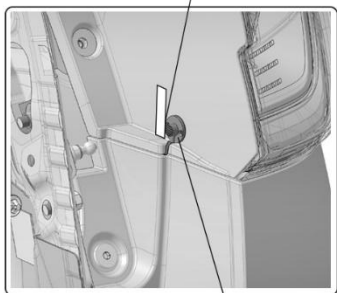

麦克风线束
卡入饰板缝隙内

麦克风



饰板缝隙



麦克风的2极接线器

125. 粘贴铝箔贴，安装防护夹扣，固定麦克风线束。

车辆面板

1/4张铝箔贴(1)

防护夹扣

1/4张铝箔贴(2)

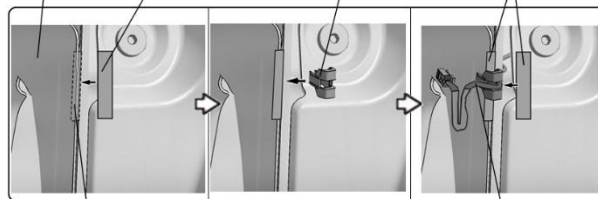

粘贴区域



麦克风线束



126. 在粘贴位置脱脂清洁后粘贴主机盒。

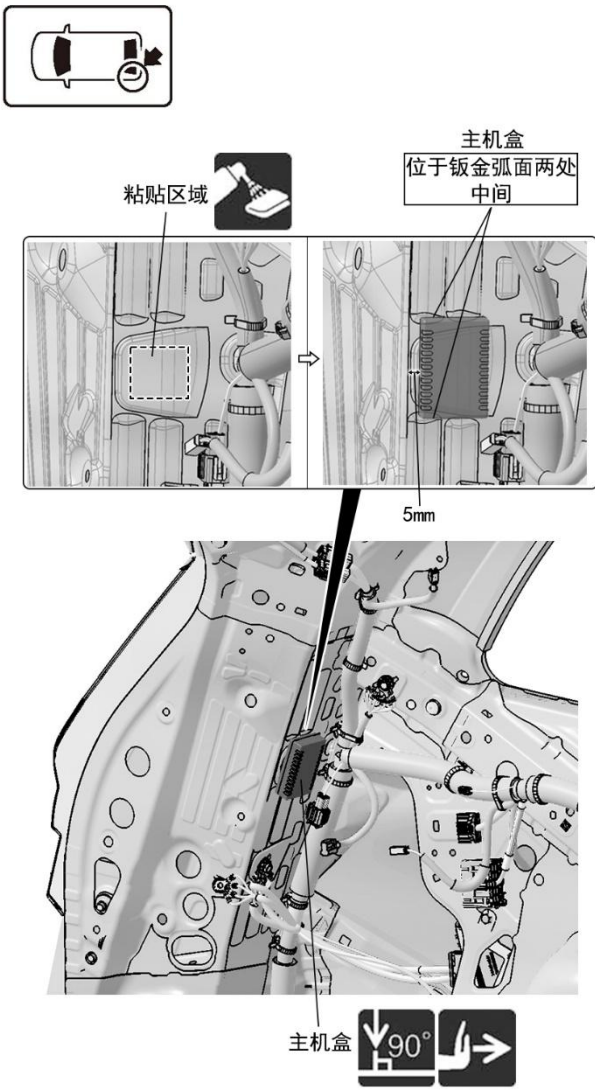

127. 在粘贴位置脱脂清洁后粘贴蜂鸣器。

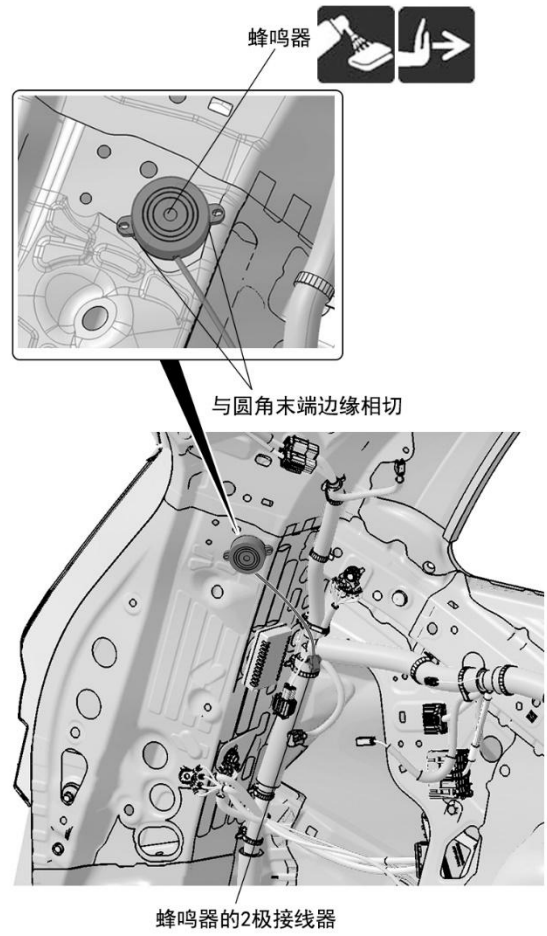

128. 连接线束的地线端子，拔出车辆 8 极接线器和车辆 25 极接线器。

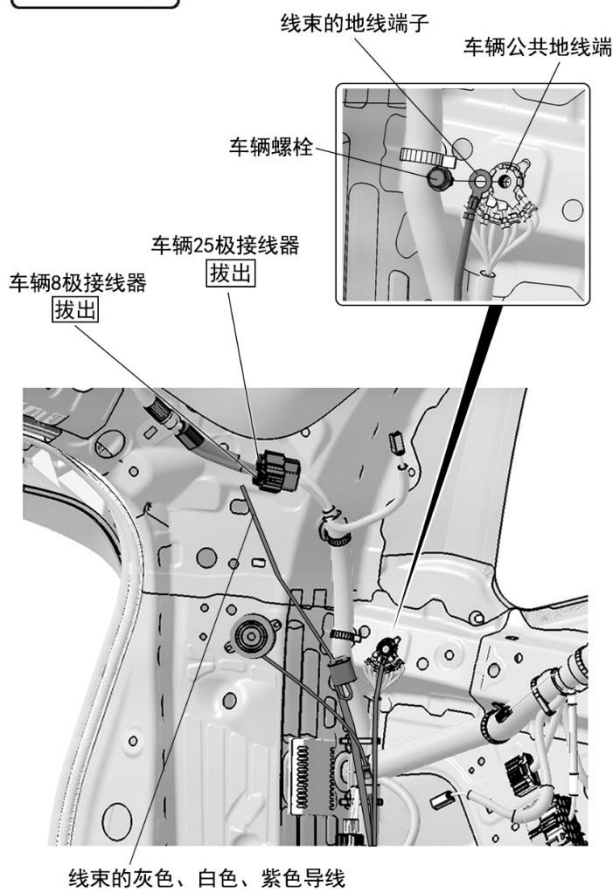
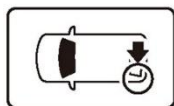

129. 剪开车辆 25 极接线器的胶布。

建议

- 操作时注意不要损伤车辆线束。

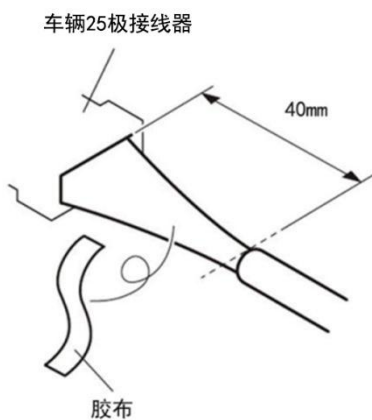

130. 连接线束的紫色导线与车辆 25 极接线器。

建议

- 注意不要弄错导线的接线位置。

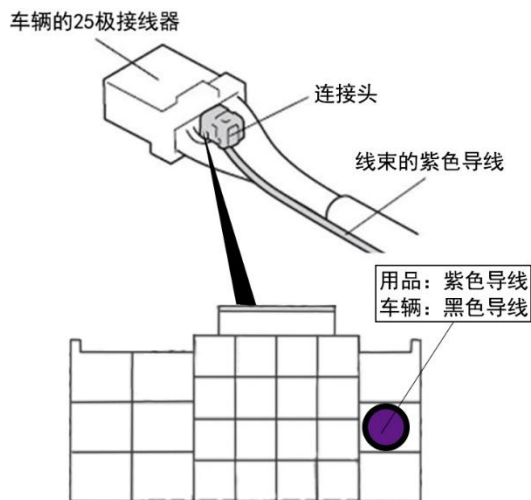

【线束侧视图】

连接头的安装方法

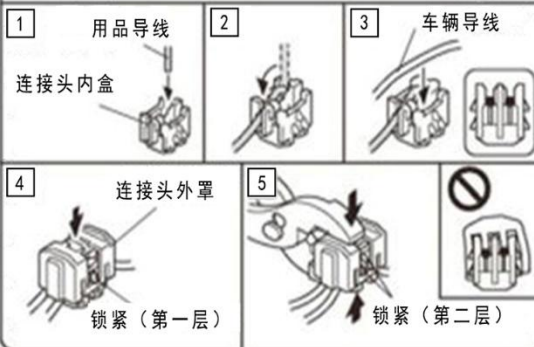

连接错误时的处置方法

不要把已经安装好的连接头拆开

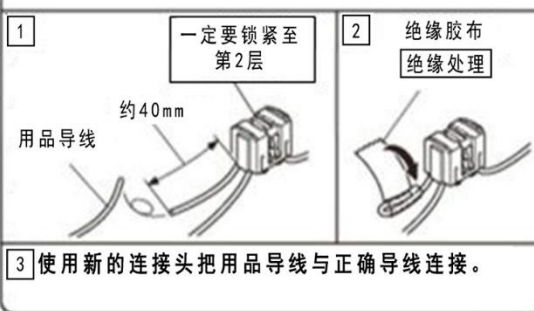

131. 固定线束的紫色导线，把车辆 25 极接线器按原样接好。

建议

- 把车辆线束的软管和胶布都包裹住。

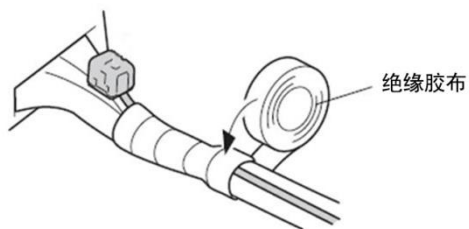

132. 剪开车辆 8 极接线器的胶布。

建议

- 操作时注意不要损伤车辆线束。

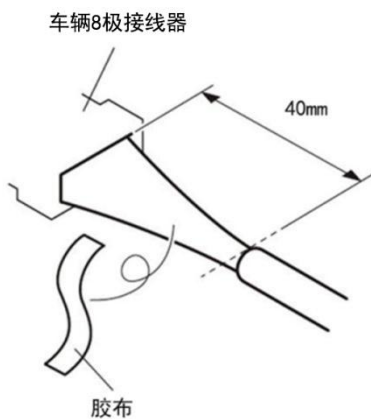

133. 连接线束的灰色、白色导线与车辆 8 极接线器。

建议

- 注意不要弄错导线的接线位置。

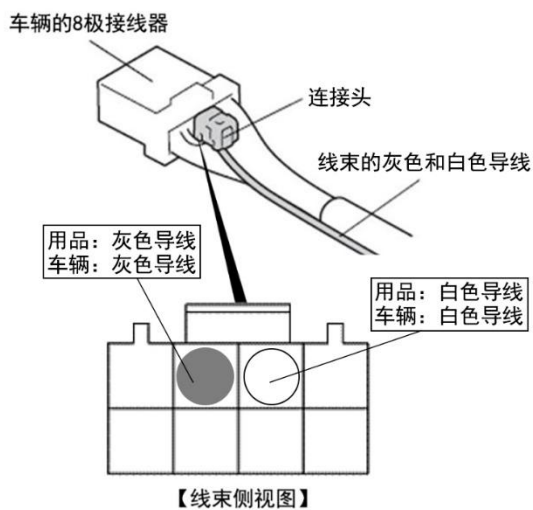

连接头的安装方法

1	用品导线	2	3	车辆导线
连接头内盒		锁紧（第一层）		锁紧（第二层）

连接错误时的处置方法
不要把已经安装好的连接头拆开

1	一定要锁紧至第2层	2	绝缘胶布绝缘处理
用品导线 约40mm		使用新的连接头把用品导线与正确导线连接。	

134. 固定线束的灰色和白色导线，把车辆 8 极接线器按原样接好。

建议

- 把车辆线束的软管和胶布都包裹住。

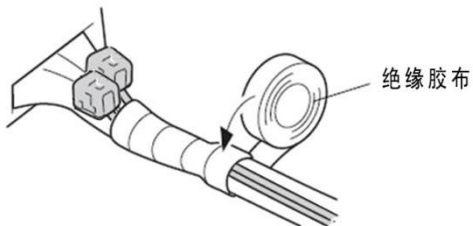

135. 固定线束。

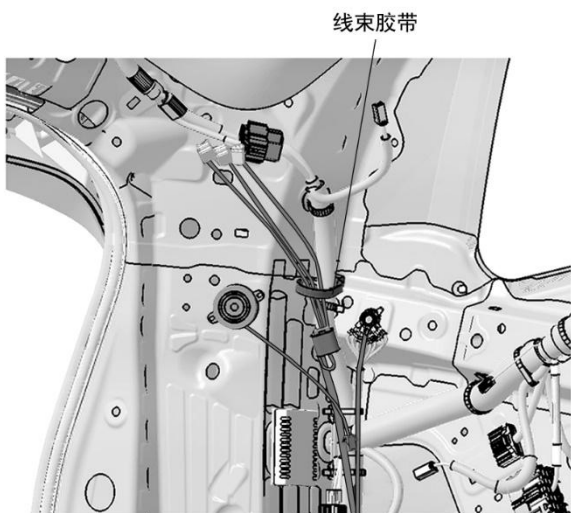

136. 整理铺放线束，连接线束连接器与主机盒、线束的 2 极接线器与蜂鸣器的 2 极接线器。

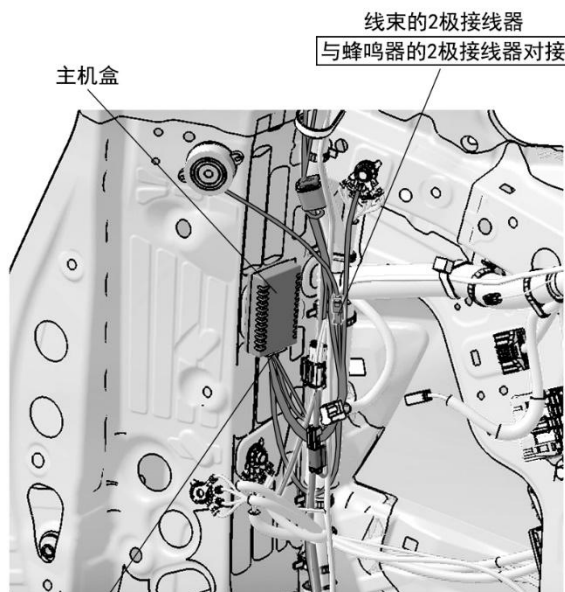

线束连接器
插入主机盒

137. 整理铺放线束。

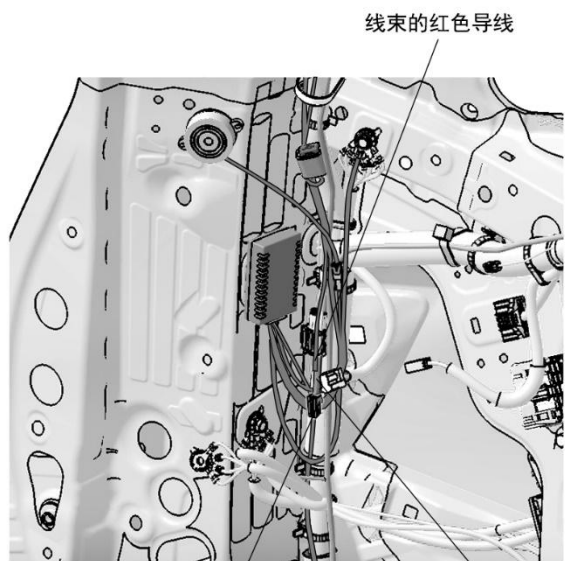

138. 剪开 PTG 线束上的 2 极接线器的胶布。

建议

- 注意不要损伤线束。

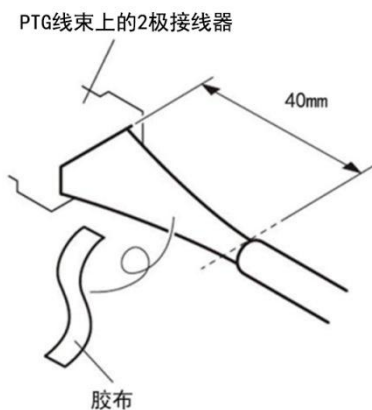

139. 连接线束的红色导线与 PTG 线束上的 2 极接线器。

建议

- 注意不要弄错导线的接线位置。

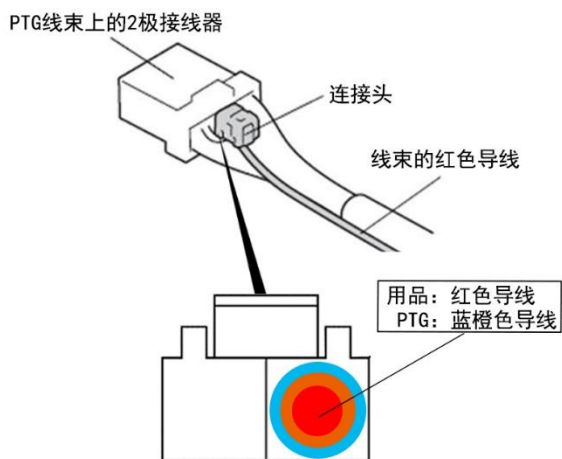

【线束侧视图】

连接头的安装方法

<p>1 用品导线</p> <p>连接头内盒</p>	<p>2</p>	<p>3 车辆导线</p>
<p>4 连接头外罩</p> <p>锁紧 (第一层)</p>	<p>5</p> <p>锁紧 (第二层)</p>	

连接错误时的处置方法
不要把已经安装好的连接头拆开

<p>1</p> <p>用品导线</p> <p>约 40mm</p> <p>一定要锁紧至第 2 层</p>	<p>2 绝缘胶布</p> <p>绝缘处理</p>
---	---------------------------

3 使用新的连接头把用品导线与正确导线连接。

140. 固定线束的红色导线。

建议

- 把车辆线束的软管和胶布都包裹住。

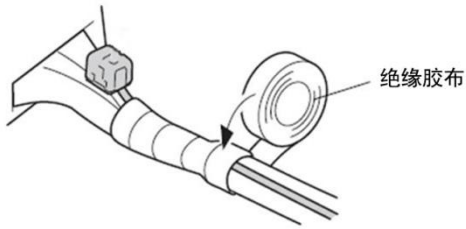

141. 固定线束。

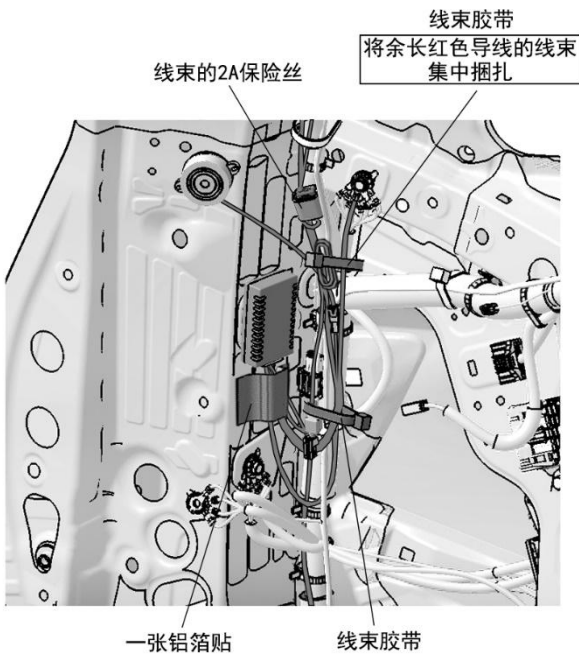

142. 沿车辆线束整理铺放线束，连接麦克风的 2 极接线器与线束的 2 极接线器。

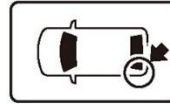

线束的2极接线器
与麦克风的2极接线器对接

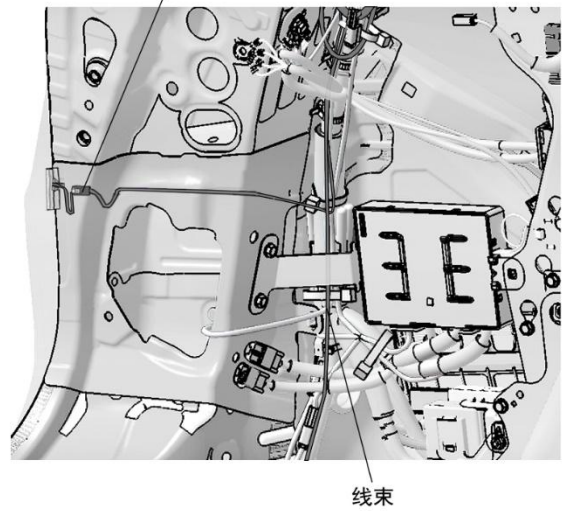

143. 固定线束。

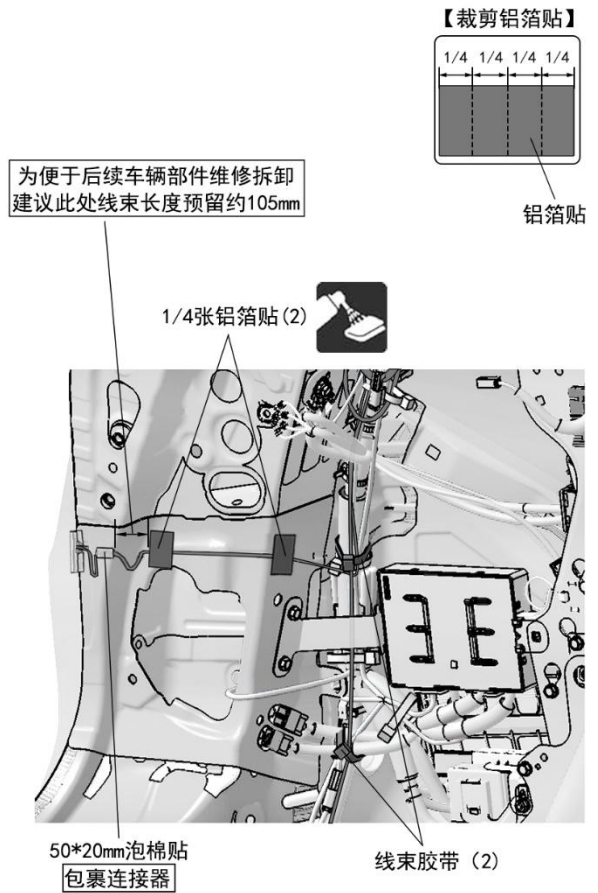

144. 掀开后备箱毛毯铺放线束。

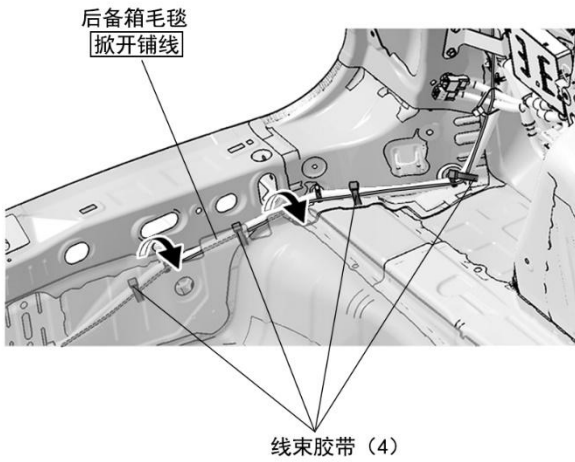
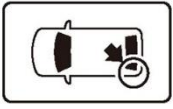

145. 掀开后备箱毛毯铺放线束。

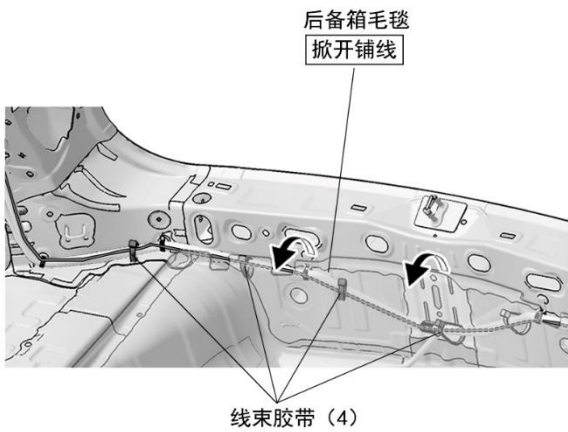
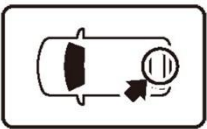

146. 整理铺放线束，连接线束的2极接线器与麦克风的2极接线器。

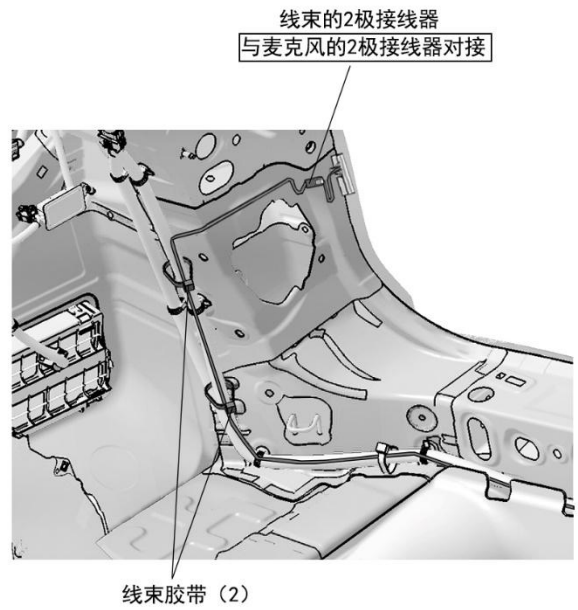
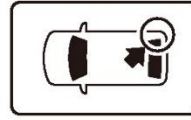

147. 固定线束。

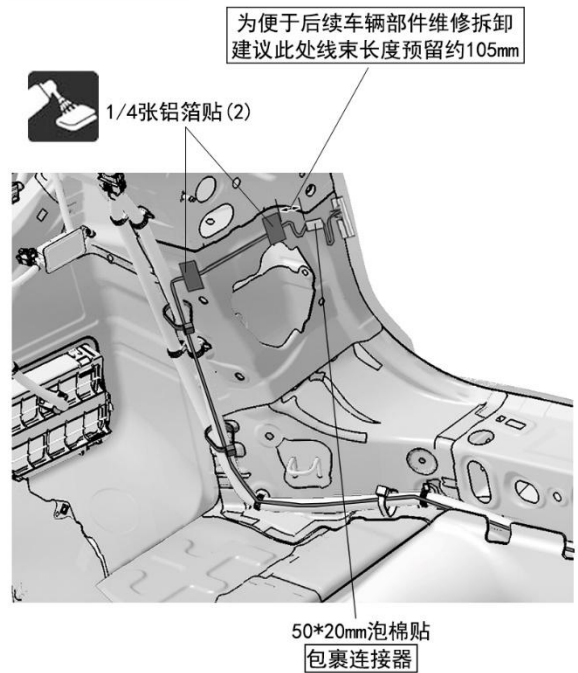
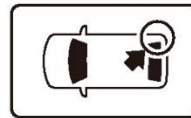

安装确认

148. 确认配线和安装没有异常。

建议

- 确认没有强行拉拽、夹塞、夹住线束。
- 确认夹扣和线束胶带安装牢固，没有遗漏。

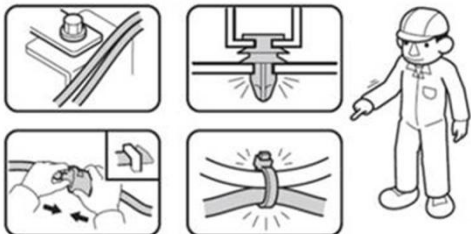

复原作业

149. 把拆卸下来的车辆零件按原样装回。

建议

- 注意不要损伤车辆零件，夹住线束。
- 必须牢固安装夹扣、爪扣等，不能凸起。



动作确认

150. 把电瓶的负极端子重新接回。

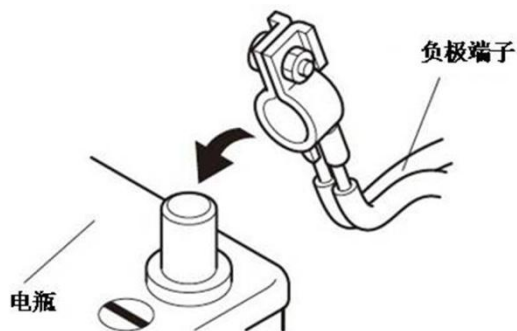

151. 参照使用说明书，确认产品的各项功能。

车辆检查

152. 确认电装产品及电子系统的运转正常。

153. 恢复各单元的安装前的设置状态。



维修保养

保险丝的位置

- 2A 保险丝的位置请参照“安装步骤 141”。

请把下列物品交付用户

- 使用说明书